



Collection ALUMINIUM

L'ART DU DESIGN EN ALUMINIUM

L'élégance de la modernité se réinvente avec les portes d'entrée en aluminium de la gamme Empreinte®. Grâce à la finesse de leurs lignes et à la robustesse du matériau, ces portes offrent une liberté architecturale, tout en garantissant des performances élevées. Les finitions et le soin apporté aux détails font de chaque porte un objet contemporain, raffiné et durable.

Pensées pour s'harmoniser avec toutes les constructions et rénovations, les portes Empreinte® reprennent la même exigence de design que les fenêtres Pasquet, créant une cohérence parfaite entre forme et fonctionnalité. Les profils aluminium à rupture thermique et la conception traditionnelle du cadre dormant et du vantail assurent rigidité, stabilité et longévité.

Empreinte® est ainsi la solution idéale pour ceux qui recherchent design, performance et élégance contemporaine.

Empreinte®

Famille

LES INTEMPORELLES®

Exclusives et audacieuses, les portes aluminium Les Intemporelles® incarnent le design unique Pasquet, marque déposée depuis 1989. Elles offrent des formes originales, des vitrages géométriques et des incrustations diverses, pour des entrées contemporaines. Chaque modèle peut être personnalisé selon le nuancier aluminium, en version monocouleur ou bicolore, alliant style, robustesse et performances thermiques élevées. Les Intemporelles® : une entrée au design exclusif et résolument moderne.



● Modèle : MIRAGE
Gris RAL 7022
Inserts inox

 Inspiration des noms des modèles : *la météorologie*



MIRAGE
Gris RAL 7016

 
Ud = 1,1

Inserts inox





CORIOLIS
Gris RAL 7035

 
Ud = 1,1

Inserts effet bois chêne clair



ESTIVAL
Gris RAL 7037

 
Ud = 1,1

Insert céramique finition rouille

CHOISISSEZ LES INSERTS POUR UNE *PERSONNALISATION* OPTIMALE !

Allez plus loin dans la personnalisation de votre porte grâce à nos trois inserts exclusifs : **céramique finition rouille**, **effet bois chêne clair** ou **inox**. Pour ces trois modèles pleins (sans vitrage), l'insert est présent sur les faces intérieure et extérieure.

Associez l'ensemble des options de personnalisation à l'une des 19 teintes (nuancier Empreinte® page 106) pour créer une porte unique, élégante et adaptée à votre façade. Chaque détail compte pour faire de votre entrée un véritable reflet de votre style !

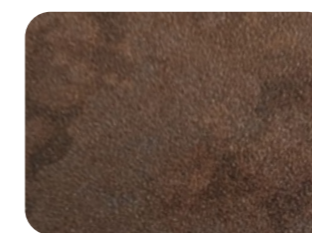

Insert céramique
finition rouille

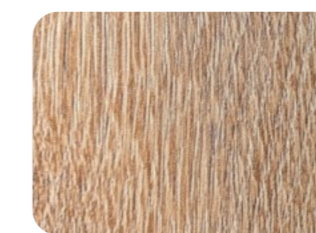

Insert effet bois
chêne clair

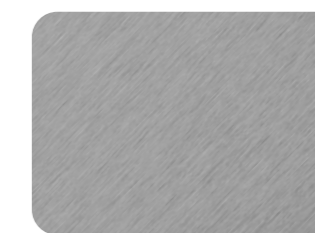

Insert
inox



⌞ Vitrage dépoli et insert effet bois chêne clair

ORAGE
Gris RAL 7016

⌞ ⌞
Ud = 1,2



⌞ Vitrage dépoli et insert céramique finition rouille

OCTA
Gris RAL 7035

⌞ ⌞
Ud = 1,2



⌞ Vitrage dépoli et insert effet bois chêne clair

REFLET
Gris RAL 7037

⌞ ⌞
Ud = 1,2



LUNE
Noir RAL 9005

Ud = 1,1*

⌞ ⌞

Avec insert inox



⌞ Vitrages dépolis

⌞ Vitrage dépoli et insert inox

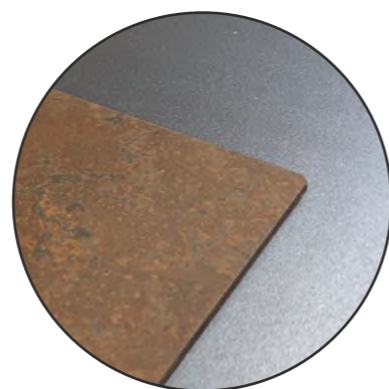

LE SAVIEZ-VOUS ?

Les inserts sont visibles uniquement sur la **face extérieure** de la porte. Face intérieure, la forme de l'insert se dessine par un rainurage sobre. **Le modèle Lune peut également être équipé d'un vitrage à la place de l'insert.**

Ces quatre modèles vitrés disposent d'un **triple vitrage dépoli**, alliant luminosité et intimité.



● **Modèle : ORAGE**
Gris RAL 7016

* Valeur Ud = 1,2 pour la porte Lune avec 2 vitrages



AZUR

*IK Ud = 1,2 Bleu RAL 5003 à l'ext. et blanc RAL 9016 à l'int.

Avec ses trois formes d'arcs graphiques et son style résolument contemporain, la porte d'entrée aluminium Azur s'impose comme un incontournable de la gamme. Conçue avec une précision optimale, elle offre de bonnes performances thermiques avec une protection fiable contre les variations de température tout au long de l'année.

Les **+** du modèle

- +** Nuancier de **19 couleurs**
- +** Modèle très haute **isolation**
- +** Design **contemporain**
- +** Apport de **luminosité**



Vue intérieure

Vitrage dépoli

● **Modèle : AZUR**
Noir RAL 9005



Vitrage dépoli et inserts inox

AURORE
Bronze 1247

*IK
Ud = 1,1



Vitrage dépoli

BRUME
Gris RAL 7037

*IK L
Ud = 1,2



Vitrage dépoli

HORIZON
Rouge RAL 3004

*IK
Ud = 1,2



ZÉNITH
Gris RAL 7016
et gris 2900 pour le
modèle avec semi-fixe

Ud = 1,2
*IK L

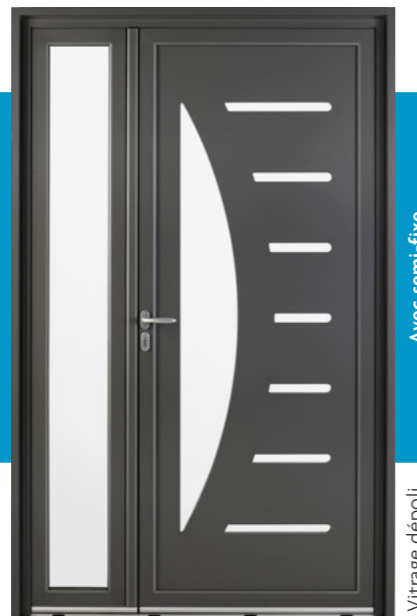

Avec semi-fixe

Vitrage dépoli



Vitrage dépoli et insert inox

POLAIRE
Gris RAL 7016

*IK L
Ud = 1,1



● Modèle : **AURORE**
Noir RAL 9005



ATMOSPHERE

Simplicité et modernité sont les maîtres-mots pour décrire cette porte d'entrée aluminium. Ses 4 fines baguettes inox, reprises sur sa face intérieure, composent un décor tout en sobriété. Son haut niveau de performances thermiques vous apportera un confort d'isolation idéal.

Gris RAL 7037 à l'extérieur et blanc RAL 9016 à l'intérieur

Ud = 1,0



Inserts inox



Vue intérieure

Les (+) du modèle

- Modèle très haute isolation**
Grâce à ses performances thermiques, cette porte garantit économies d'énergie et bien-être à l'intérieur de votre maison.
- Nuancier de 19 couleurs**
Un large choix de teintes pour s'adapter aux différents styles et créer une harmonie à l'intérieur comme à l'extérieur.
- Bicoloration possible**
La possibilité de combiner deux couleurs pour un rendu personnalisé et un effet visuel unique.
- Design contemporain**
Des lignes modernes et épurées qui apportent une touche élégante et actuelle à votre espace.



ARCTIQUE

Gris 2900



Ud = 1,0



ALTITUDE

Blanc RAL 9016



Ud = 1,0

Inserts inox



CLIMAT

Ivoire RAL 1015



Ud = 1,1

Vitrage dépoli



NEIGE

Noir RAL 9005



Ud = 1,2

Vitrage dépoli



Modèle : NEIGE
Blanc RAL 9016



Vitrage dépoli en partie haute et insert inox en partie basse

SOLSTICE

Gris RAL 7037



Ud = 1,1



Vitrages ronds dépoli et insert inox demi-lune

HALO

Gris 2900



Ud = 1,3



Vitrage dépoli

FLOCON

Bronze 1247



Ud = 1,1



Vitrage dépoli

OMBRE

Gris RAL 7016



Ud = 1,2



Vitrage dépoli

GIBOULÉE

Bleu RAL 5003



Ud = 1,2



Vitrage dépoli

AVERSE

Gris RAL 7037



Ud = 1,2



● Modèle : AVERSE
Gris 2900

Famille

LES FONDAMENTALES

Utilisant la structure traditionnelle de la porte d'entrée Empreinte®, les portes de la famille Les Fondamentales jouent avec les vitrages décoratifs, les panneaux et les traverses dans une déclinaison structurée et variée. Équipées d'un remplissage isolant de 28 mm et de vitrages feuilletés isolants, elles allient lumière, performance énergétique et sécurité. Chaque modèle de la famille Les Fondamentales se coordonne à une solution semi-fixe.



● Modèle : INVITATION
Bleu canon

🌿 Inspiration des noms des modèles : *déclinaison d'Initiale, la 1^{ère} porte de la famille*



INVITATION

Gris 2900 à l'extérieur et blanc RAL 9016 à l'intérieur



Ud = 1,4



Vue intérieure



INCARTADE

Gris RAL 7037



Ud = 1,4

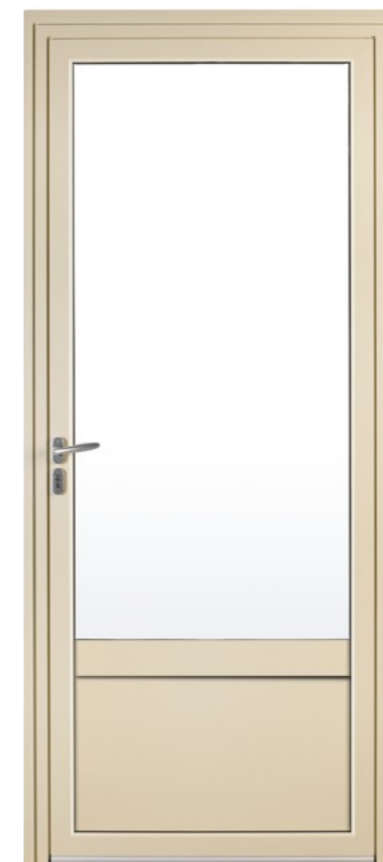

INDEX

Ivoire RAL 1015



Ud = 1,4



INDICATIF

Noir 2100



Ud = 1,5



INTENTION

Blanc RAL 9016



Ud = 1,4



INTERVALLE

Gris RAL 9007



Ud = 1,4



INTERLUDE

Rouge RAL 3004 à l'extérieur
et blanc RAL 9016 à l'intérieur

Ud = 1,7



Vue intérieure



● Modèle : INTERVALLE
Noir RAL 9005



INFLUENCE
Bleu RAL 5003
Ud = 1,4



INSTINCT
Gris RAL 7022
Ud = 1,4



INCIDENCE
Gris RAL 7022
Ud = 1,5



INFLUX
Blanc RAL 9016
Ud = 1,2



Avec semi-fixe

Gris RAL 7016



AUTRES PETITS BOIS POSSIBLES

La porte Influence propose différentes configurations de petits bois pour s'adapter à tous les styles.



Famille

LES CLASSIQUES

Les portes aluminium Les Classiques puisent dans notre héritage pour réinventer l'entrée de votre maison. Leurs moulures douces et arrondies apportent charme et raffinement, tout en modernisant l'aspect de la façade. Certains modèles, dont les noms sont inspirés des petites rivières de nos régions, s'adaptent parfaitement aux architectures variées des maisons individuelles, alliant tradition, personnalité et harmonie.



● Modèle : **ALBARINE**
Noir RAL 9005

🌿 Inspiration des noms des modèles : *les rivières*



↳ Vitrage dépoli et petit bois

GUISANE

Gris RAL 7016

Ud = 1,2



↳ Vitrage décoratif Niagara

CANTACHE

Noir RAL 9005

Ud = 1,3



THOUET

Blanc RAL 9016

Ud = 1,1



↳ Modèle à grille incorporée avec vitrage dépoli

ALBARINE

Gris 2900

Ud = 1,1



↳ Modèle à grille incorporée avec vitrage dépoli

LIZONNE

Marron RAL 8011

Ud = 1,1



Vitrage décoratif dépoli avec petits bois en aluminium anodisé brossé

TILLE

Gris RAL 9007



Ud = 1,2



VALSERINE

Noir RAL 9005



Ud = 1,1



Modèle : BAYON
Blanc RAL 9016



BAYON

Bleu canon



Ud = 1,2

Vitrage dépoli et impression numérique



Modèle : TILLE
Bleu RAL 5023



Vitrage Delta mat et croisillons laiton

ROMANCHE

Gris RAL 7016



Ud = 1,1



ARTUBY

Blanc RAL 9016



Ud = 1,0



Vitrage dépoli et impression numérique

VICOIN

Gris RAL 7037



Ud = 1,2



Vitrage décoratif

ARLY
Gris 2900



Ud = 1,1



Vitrage fusing

LAÏTA
Gris RAL 7035



Ud = 1,1



Vitrage Delta mat et croisillons laiton

AUBANCE
Noir RAL 9005



Ud = 1,1



FLUME
Gris RAL 7016



Ud = 1,0



Vitrage Delta mat

GÉLINE
Noir RAL 9005



Ud = 1,0



Vitrage Delta mat et croisillons laiton

SÉLUNE
Bleu canon



Ud = 1,0



● **Modèle : ARLY**
Gris RAL 7016

PERSONNALISATION : PORTES D'ENTRÉE EN ALUMINIUM

Avec nos portes aluminium, la personnalisation est au cœur de votre projet. Choisissez la teinte idéale dans notre nuancier de **19 couleurs**, sélectionnez les **quincailleries** qui sublimeront votre entrée et agrandissez-la avec un **semi-fixe**, une **imposte**, un ou des **fixes latéraux** pour gagner en lumière et en caractère. Chaque élément est pensé pour vous permettre de créer une entrée unique, adaptée à votre style et vos envies.

Le nuancier ALUMINIUM

Exprimez votre style grâce à notre nuancier de **19 teintes**. Nos portes sont disponibles en version **monocouleur** (couleur identique à l'intérieur et à l'extérieur) ou **bicolore** (couleur extérieure et blanc RAL 9016 à l'intérieur).

Chaque finition sublime votre porte et en fait un élément unique, parfaitement accordé à votre façade. Choisissez celle qui vous plaît !

Nos couleurs phares



Gris RAL 7016
texturé (C2)



Gris RAL 7022
texturé

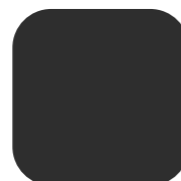

Noir 2100
sablé (C2)



Gris RAL 9007
texturé

Consultez le
NUANCIER
ALUMINIUM



Gris 2900
sablé (C2)



Gris RAL 7037
satiné



Gris RAL 7035
satiné



Noir RAL 9005
texturé (C2)

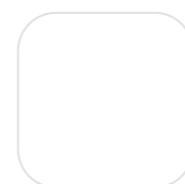

Blanc RAL 9016
satiné



Ivoire RAL 1015
satiné



Marron RAL 8011
texturé



Bronze 1247
satiné



Rouge RAL 3004
texturé (C2)



Vert RAL 6021
texturé



Vert RAL 6005
texturé



Bleu RAL 5023
texturé

LE SAVIEZ-VOUS ?

L'aluminium fait partie des matériaux modernes qui ne nécessitent qu'un entretien léger. Sa résistance aux intempéries et sa tenue dans le temps sont reconnues. Les portes en aluminium bénéficient du label QUALICOAT SEASIDE, gage d'un laquage durable et de haute qualité, garanti 10 ans.*



Bleu RAL 5010
texturé



Bleu RAL 5003
texturé



Bleu canon
satiné (C2)



Malgré tout le soin apporté et compte tenu des différences de support, les techniques d'impression utilisées pour reproduire les couleurs du nuancier et des portes d'entrée ne permettent pas d'en garantir une fidélité absolue.

*Selon les conditions contractuelles de garantie disponibles auprès de votre vendeur.

SUBLIMEZ VOTRE PORTE

POIGNÉES ET ACCESSOIRES DÉCORATIFS : LE DÉTAIL QUI CHANGE TOUT !

Ces éléments de style vous offrent la possibilité de personnaliser votre porte et d'y apporter une touche unique, en parfaite harmonie avec votre façade et votre intérieur. Parcourez notre sélection et choisissez les poignées, heurtoirs et accessoires qui révéleront pleinement le caractère de votre porte !

Ensembles pour *toutes les familles* de portes d'entrée aluminium



N°912
Inox



N°913
Aluminium anodisé
gris acier



N°914
Laiton finition titane



N°916
Aluminium anodisé
gris acier

Bouton



N°422
Laiton poli

Poignées de tirage



N°930
Inox



N°980
Laiton finition titane

Heurtoir



N°420
Laiton poli

Cache-fiches



N°555
Blanc



N°549
Noir



N°550
Gris acier



N°551
Laiton poli

Barre de tirage



N°931
Inox



Fiche à réglage
tri-directionnel

Toutes nos portes d'entrée aluminium sont équipées de fiches ou paumelles avec réglages tri-directionnels.

Consultez la **NOTICE D'ENTRETIEN** pour nos menuiseries aluminium

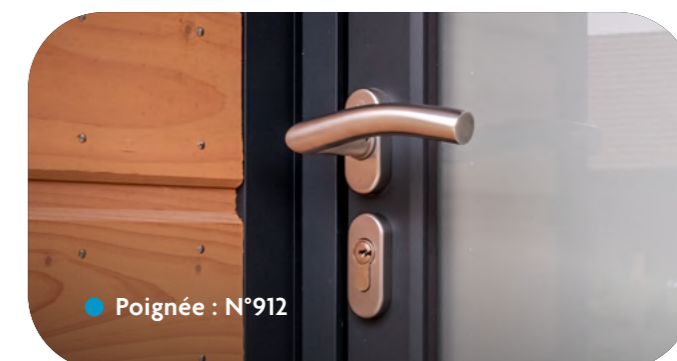

Poignée : N°912

ILLUMINEZ ET AGRANDISSEZ VOTRE ENTRÉE

Avec le concept **Variations Modulaires®** de Pasquet menuiseries, vos portes d'entrée se réinventent grâce à l'ajout d'**impôtes et de fixes latéraux**, superposés ou juxtaposés. Ces solutions esthétiques apportent élégance et raffinement tout en permettant de s'adapter facilement aux grandes dimensions, pour une entrée lumineuse et accueillante.

LES IMPOSTES : LUMIÈRE ET STYLE

L'imposte transforme votre entrée en un espace lumineux tout en s'adaptant à sa hauteur. Avec de nombreuses options techniques et esthétiques, vous pouvez créer une ouverture sur-mesure, tout en respectant votre budget.

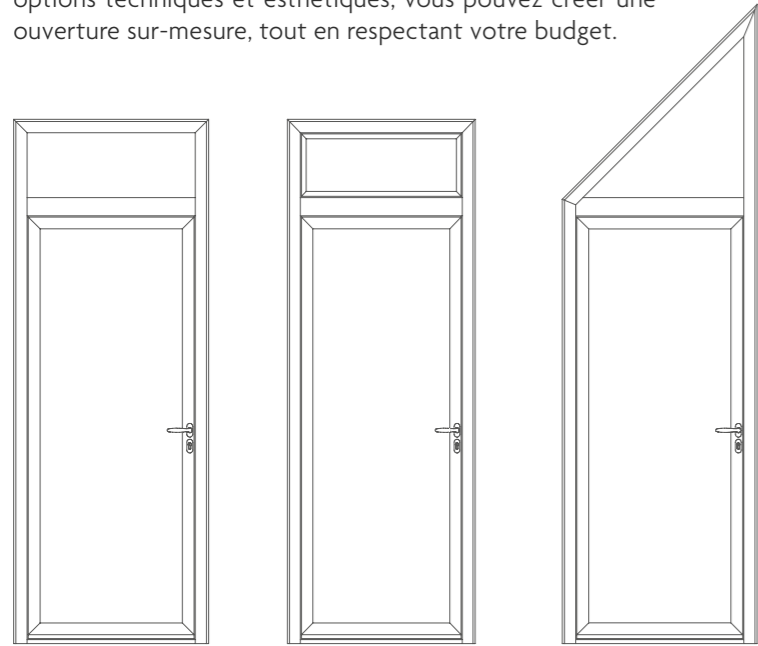

Imposte fixe
vitrage direct
(dans le dormant)

Imposte à soufflet

Imposte de forme :
exemple, imposte fixe
vitrage direct triangulaire

Qu'est-ce qu'une imposte ?

Une imposte est un élément, vitré ou avec panneau plein, installé au-dessus d'une porte. Elle contribue à agrandir visuellement l'espace de votre entrée et lorsqu'elle est vitrée, laisse passer la lumière naturelle.



● **Modèle : ARLY**
Imposte fixe vitrage direct

LES FIXES LATÉRAUX : UNE ENTRÉE RAYONNANTE

Les châssis fixes latéraux sont des éléments vitrés adaptés à tous les modèles de portes d'entrée rectangulaires. Posés sur un ou les deux côtés de votre porte, ils agrandissent visuellement votre entrée.

Personnalisez-les selon vos envies : traverses intermédiaires, barreaudages en bois, différents types de vitrage... créez une entrée qui vous ressemble !



Porte d'entrée avec 2 fixes latéraux

Porte d'entrée avec 1 fixe latéral

Combinaison de fixe latéral et imposte

i Les impostes sont réalisables selon la faisabilité du projet. Des options sont disponibles pour ajouter des meneaux ou des petits bois, collés ou incorporés, en fonction du modèle de porte choisi.



● **Modèle : AZUR**
Gris RAL 7016
Fixes latéraux

LES SEMI-FIXES : UNE TOUCHE D'HARMONIE SUPPLÉMENTAIRE

Les semi-fixes pour les portes aluminium

Les semi-fixes permettent d'agrandir votre entrée. Vous pouvez choisir un modèle assorti à votre porte ou opter pour un style plus neutre, selon vos envies et vos besoins. Contrairement à un fixe, le semi-fixe a l'avantage de pouvoir s'ouvrir, offrant ainsi une ouverture plus large et facilitant le passage lorsque cela est nécessaire.

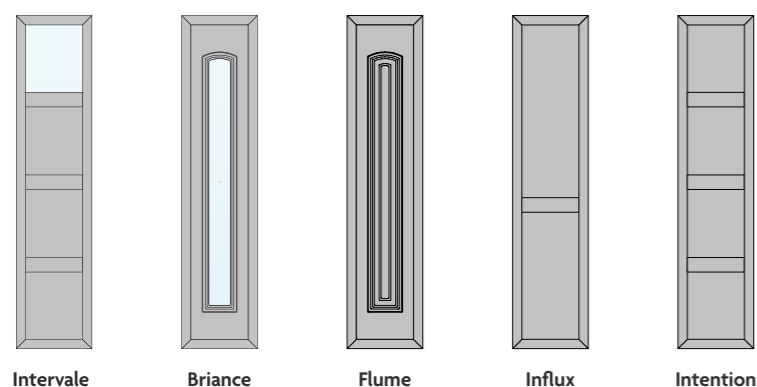
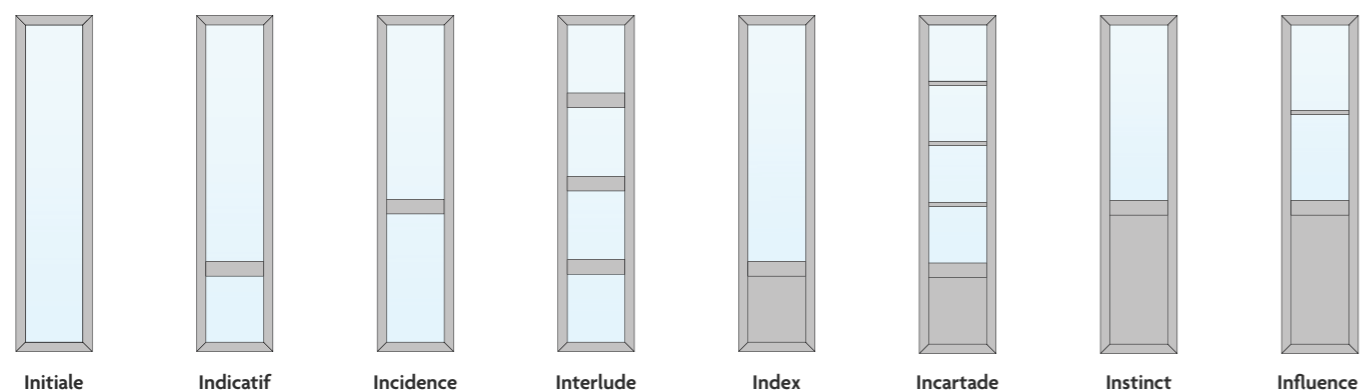

i **LE SAVIEZ-VOUS ?**

La fermeture du semi-fixe s'effectue grâce à deux verrous encastrés. Certains modèles de portes d'entrée sont complétés par un semi-fixe identique. Les semi-fixes dédiés portent le nom de la porte associée.

Pour en savoir plus sur les différentes possibilités de configuration, contactez votre conseiller.





MIEUX COMPRENDRE SA PORTE D'ENTRÉE EN ALUMINIUM

La structure de la porte d'entrée aluminium est assemblée par coupe d'onglets. L'ouvrant d'une épaisseur de 90 mm avec feuillure à verre de 48 mm reçoit des compositions panneaux ou vitrages sous parclosage extérieur adapté.

Conception Les Intemporelles®

Vantail avec panneau de 48 mm et/ou triple vitrage feuilleté. Ces modèles allient l'inox à l'aluminium et les oculus de formes contemporaines aux rainures décoratives.

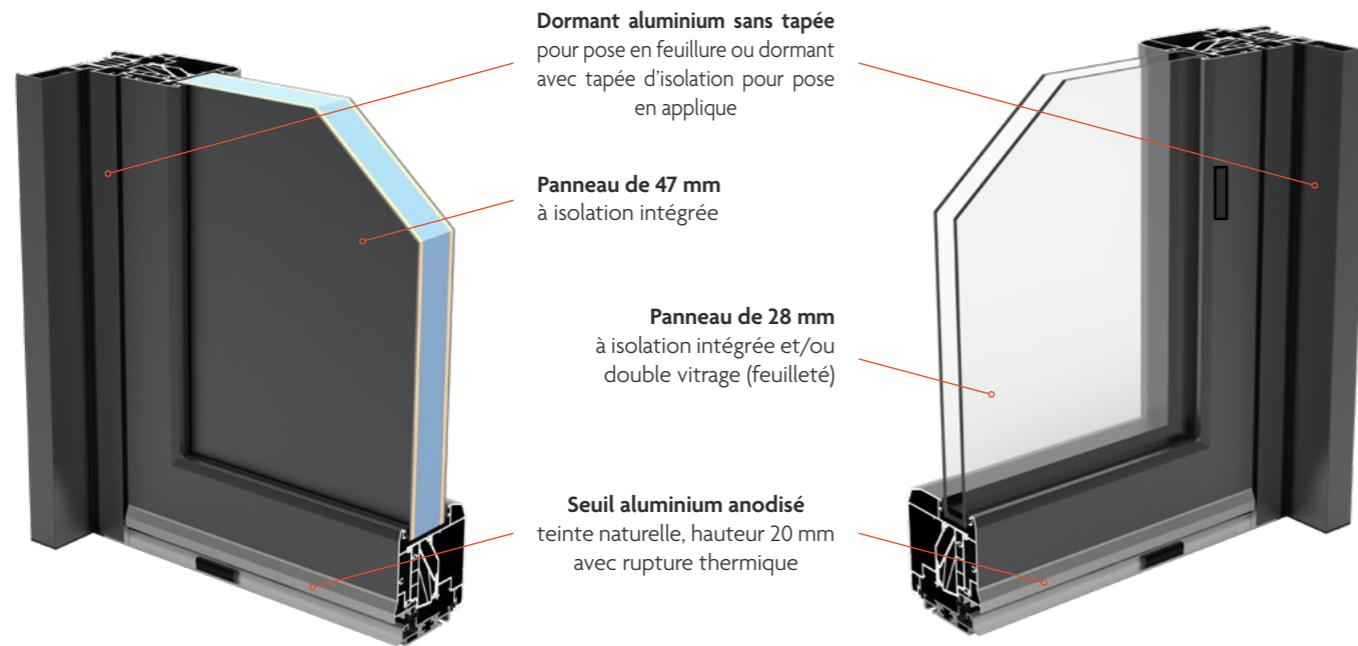

Conception Les Fondamentales

Vantail avec panneau de 28 mm et/ou double vitrage feuilleté. Ces modèles associent panneaux et vitrages (feuilletés de base) à une ou plusieurs traverses intermédiaires.

Conception Les Classiques

Vantail avec panneau de 47 mm et/ou vitrage isolant feuilleté. Elles allient des panneaux moulurés aux formes douces à des vitrages décoratifs avec ou sans petits bois intégrés.

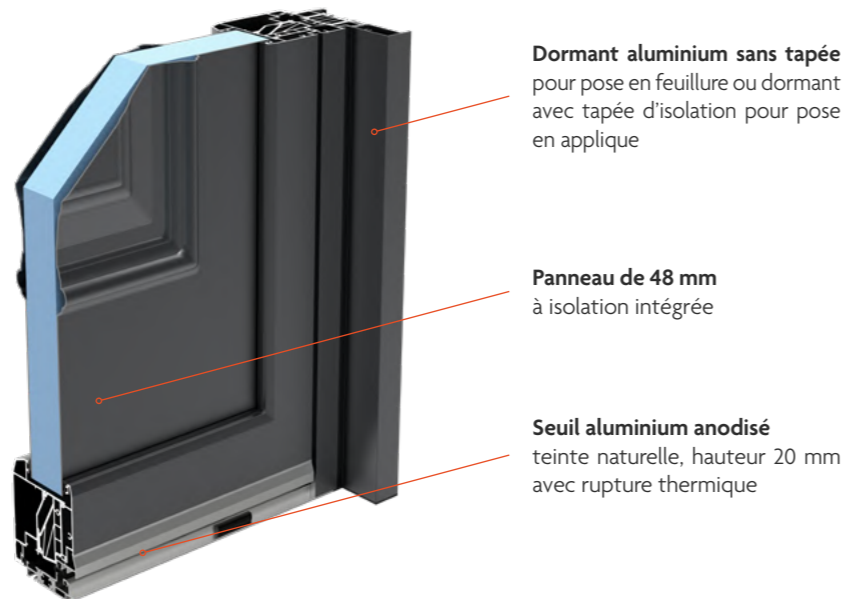

Découvrez notre offre de **crémone automatique** à la page 202.

Les coupes techniques

