

CATALOGUE  
*PORTES D'ENTRÉE*

NEUF ET RÉNOVATION



BOIS



MIXTE



ALU



PVC





Ici, on parle surtout projet. **Le vôtre.**



Allier **savoir-faire historique** et **solutions modernes**, c'est ainsi que nous donnons vie à vos projets.

**Jean PANAGET** | *Directeur Général*

Ancrée dans une histoire familiale **de plus de 100 ans**, Pasquet menuiseries place le savoir-faire, l'innovation et l'exigence au cœur de son engagement.

Fabricant de menuiseries, l'entreprise conçoit, assemble et distribue une large gamme de **fenêtres, baies coulissantes et portes d'entrée** en quatre matériaux : **bois, mixte (bois/alu), aluminium et PVC**. Elle propose également des **portes intérieures en bois** ainsi que des **solutions de fermeture** complètes : portes de garage, volets roulants et volets battants.

Fidèle à son héritage, Pasquet menuiseries **perpétue son savoir-faire depuis quatre générations** et poursuit son développement en s'appuyant sur ses valeurs fortes et une exigence rigoureuse pour la qualité.



**Marie-Hélène et Vincent PASQUET**, Présidents du groupe Pasquet.  
**Jean PANAGET**, Directeur Général du groupe Pasquet.

# SOMMAIRE

## CATALOGUE PORTES D'ENTRÉE

### INTRODUCTION 6

L'histoire de Pasquet menuiseries	6
Nos engagements	10
Réseau de distribution	12
5 bonnes raisons de choisir une porte Pasquet	14
Témoignages	16
Comment choisir sa porte ?	18

### COLLECTION BOIS 20

Les Intemporelles®	22
Les Fondamentales	28
Les Classiques	30
Les Manoirs	36
Personnalisation	48
Mieux comprendre sa porte	56



### COLLECTION MIXTE 58

Les Intemporelles®	60
Les Fondamentales	66
Les Classiques	70
Personnalisation	72
Mieux comprendre sa porte	78

### COLLECTION ALUMINIUM 80

Les Intemporelles®	82
Les Fondamentales	94
Les Classiques	100
Personnalisation	106
Mieux comprendre sa porte	112

### COLLECTION PVC 114

Les Intemporelles®	116
Les Fondamentales	122
Les Classiques	132
Les Manoirs	136
Personnalisation	140
Mieux comprendre sa porte	146

### COLLECTION GRAND JOUR 148

### COLLECTION LES ATLANTIQUES 158

Les portes Atlantiques en bois	160
Les portes Atlantiques en aluminium	166
Les portes Atlantiques en PVC	168

### LES PORTES TECHNIQUES 170

Les portes d'entrée techniques en bois	174
Les portes d'entrée techniques en aluminium	178
Sécurité optimale	180

### LES PORTES DE SERVICE 182

Les portes de service en bois	184
Les portes de service en aluminium	186
Les portes de service en PVC	188

### PERSONNALISATION POUR LES 4 MATÉRIAUX 192

Sens d'ouverture	194
Harmonisez vos menuiseries	195
Large plage dimensionnelle	196
Donnez du style à votre vitrage	198

### INFORMATIONS PRATIQUES 200

Sécurité	202
Poses pour le neuf	203
Poses pour la rénovation	204
Informations complémentaires	206
Index	208
Lexique	214

**i** Malgré tout le soin apporté et compte tenu des différences de support, les techniques d'impression utilisées pour reproduire l'ensemble des modèles et des photos ne permettent pas d'en garantir une fidélité absolue. L'ensemble des visuels est non contractuel.





# UNE HISTOIRE DE FAMILLE

Fondée en 1925 par Victor Pasquet (1ère génération), l'entreprise naît d'un petit atelier artisanal de menuiserie. Ébéniste passionné, Victor développe un savoir-faire précis et rigoureux dans le mobilier et les menuiseries en bois, façonnant chaque pièce avec soin et respect de la matière première, alors unique et facilement disponible.

Le tournant décisif intervient en 1955, lorsque se pose la question de l'avenir et du développement de l'entreprise familiale. L'obtention d'un appel d'offres pour la fabrication de 800 fenêtres, lancé par une entreprise parisienne, marque alors un changement d'échelle et oriente durablement la production. Cette dynamique conduit à la construction de la première usine en 1959.

Portée par l'essor des marchés de la construction, l'entreprise passe de l'artisanat à l'industrie dans les années 1970. Cette évolution se poursuit avec l'intégration de l'aluminium en 1971, puis du PVC en 1982. Au fil des décennies, Pasquet menuiseries innove tout en veillant à la qualité de ses produits et au savoir-faire de sa production.

## 1ère GÉNÉRATION

Création de l'entreprise par Victor Pasquet en Bretagne, à Argentré-du-Plessis (35). Artisan menuisier-ébéniste, il développe un savoir-faire précis et rigoureux, respectueux de la matière première bois.



## 2ème GÉNÉRATION

Son fils, Victor Pasquet, prend la relève et démarre l'industrialisation de l'entreprise, renforçant sa production et son rayonnement national.



## 3ème GÉNÉRATION

Marie-Hélène et Vincent Pasquet, frère et sœur, accèdent à la direction générale en 1993. Ils apportent leurs compétences et leur vision tout en préservant les valeurs et le savoir-faire familial.



## 4ème GÉNÉRATION

Jean Panaget succède à sa mère, Marie-Hélène Pasquet, à la direction générale. À l'aube du centenaire de l'entreprise, cette transition ouvre un nouveau chapitre.

# PLUS DE 100 ANS D'HISTOIRE

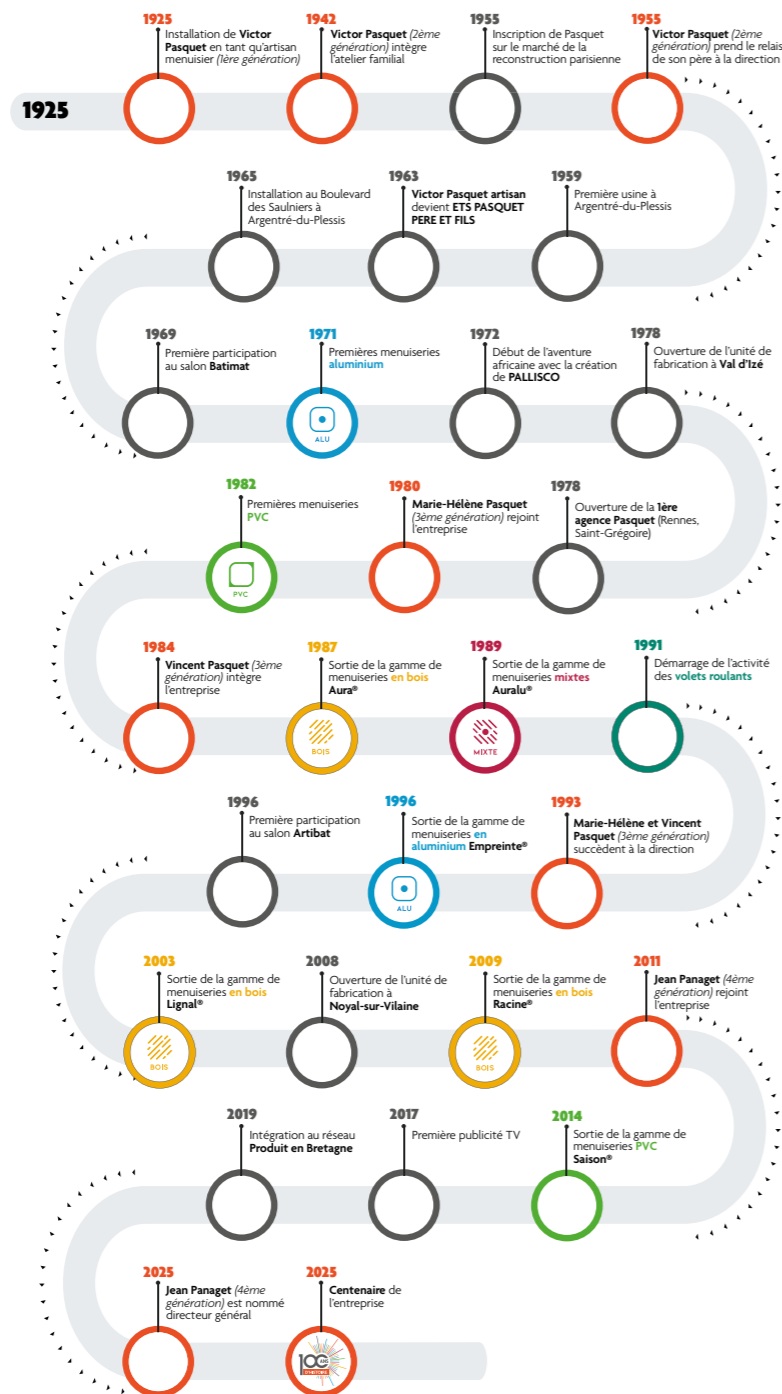

Au fil des décennies,  
**PASQUET MENUISERIES INNOVE**  
tout en veillant à **la qualité**  
**de ses produits & au savoir-faire**  
de sa production.

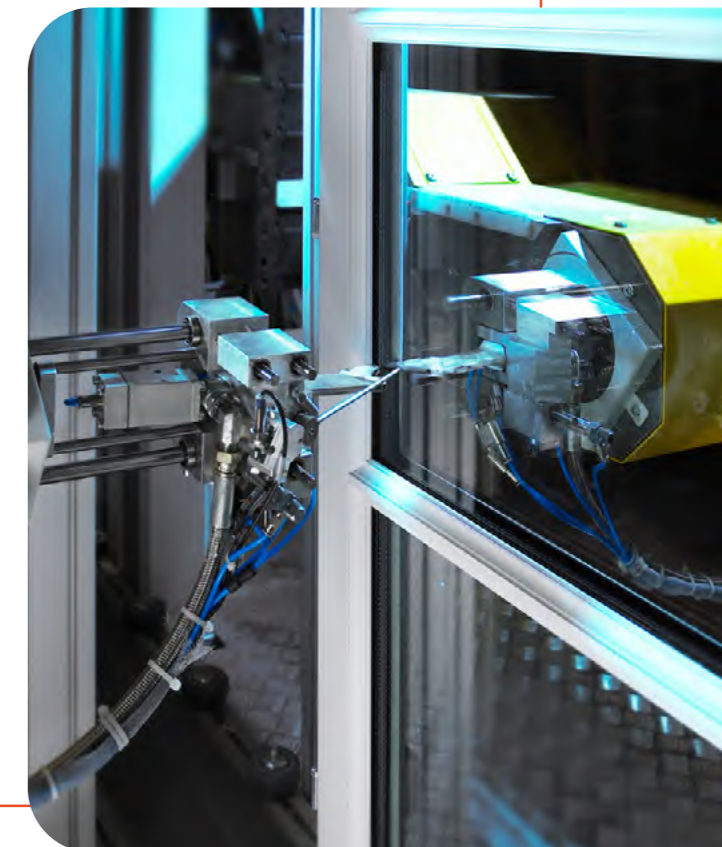

# NOS ENGAGEMENTS



## Pour nos collaborateurs, nos clients, le territoire et l'environnement

Nous plaçons l'humain et le savoir-faire au cœur de nos actions. Qualité de vie au travail, sécurité, soutien au territoire et gestion responsable des ressources sont au centre de nos préoccupations, pour un impact positif et durable.



Notre mission va au-delà de la menuiserie : **créer des produits durables** et **soutenir des projets locaux** qui servent l'humain, notre territoire et **préservent l'avenir**.

**Arnaud HUBERT** | *Directeur Général industriel*



## RESPECT DE L'HOMME ET DE SON ENVIRONNEMENT

Entreprise familiale, Pasquet menuiseries place le respect des femmes, des hommes et de leur cadre de vie au cœur de ses préoccupations d'entreprise.



## UNE PRODUCTION CONTRÔLÉE

La qualité, c'est aussi le souci de l'environnement et de la santé publique :

- Les bois utilisés en fabrication sont issus de ressources forestières légales et gérées de façon responsable\*.
- Les peintures et lasures employées sont en phase aqueuse, limitant l'emploi de produits solvants.
- Le PVC est exempt de plomb. Les déchets sont recyclés.
- Les portes d'entrée sont toutes classées A+, soit le plus faible niveau d'émissions de COV (composés organiques volatils) préservant la qualité de l'air intérieur.



La marque de la gestion forestière responsable



Promouvoir la gestion durable de la forêt  
www.pefc-france.org

## PRODUIT EN BRETAGNE, LA QUALITÉ AU PLUS PRÈS DE CHEZ VOUS

Depuis 2019, Pasquet menuiseries est membre du réseau Produit en Bretagne. Ce réseau soutient les entreprises bretonnes engagées dans le développement économique et culturel de la région, valorisant leur savoir-faire et leur contribution à la dynamique territoriale.



\*Pasquet menuiseries a obtenu, dès 2011, la certification de sa chaîne de contrôle, attestant des approvisionnements en bois et de leur traçabilité tout au long du cycle de production. Une évaluation de cette chaîne de contrôle est effectuée chaque année afin d'assurer le maintien de la certification.



UNITÉS DE FABRICATION  
EN ILLE-ET-VILAINE (35)

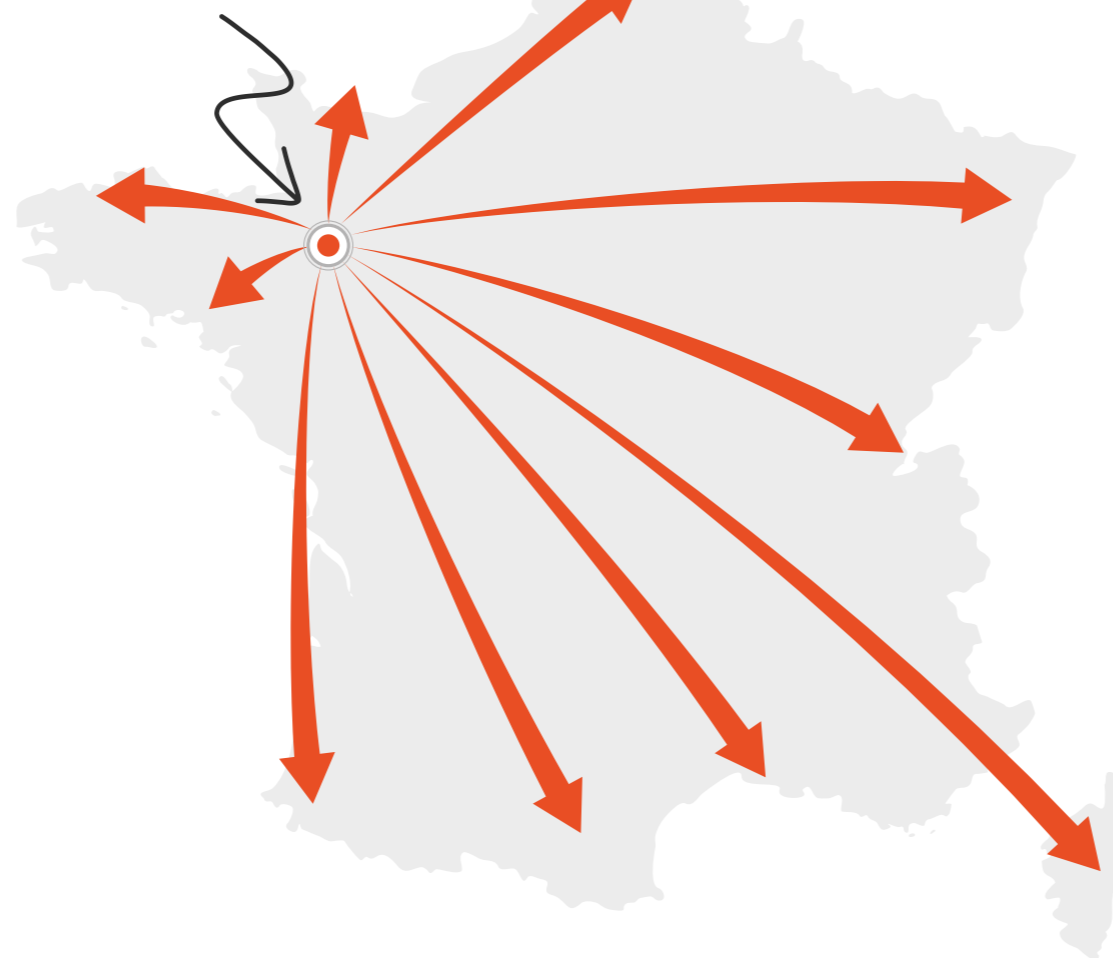

## LA PROXIMITÉ AU SERVICE DE VOTRE PROJET

Que vous soyez professionnel ou particulier, nos experts en menuiserie vous offrent conseils personnalisés et écoute attentive.

Un expert Pasquet est proche de vous : notre réseau couvre la majeure partie du territoire national.

UNE VINGTAINE DE  
SALLES EXPOSITION

& PLUSIEURS PARTENAIRES  
DE DISTRIBUTION

# RÉSEAU DE DISTRIBUTION



En savoir plus sur  
NOS POINTS DE  
VENTE



Chaque jour, notre priorité est de vous livrer des menuiseries en **parfait état**, dans **les délais** et **en toute sécurité**. Notre expertise logistique garantit qualité et sérénité, jusqu'à votre porte.

Laurent PERRUSSEL | *Responsable logistique siège*

# 5 BONNES RAISONS DE CHOISIR UNE PORTE PASQUET



# 1

## *NEUF OU RÉNOVATION :* UNE RÉPONSE À TOUS VOS PROJETS

Les gammes Pasquet s'adaptent à toutes les constructions : béton, briques, ossature bois... Matériaux, styles et couleurs se combinent pour harmoniser votre projet, qu'il s'agisse de rénovation ou de neuf. Jouez sur l'authenticité ou le contraste des époques pour un résultat unique.



# 2

## *FABRICATION FRANÇAISE* DEPUIS 1925

Toutes nos portes sont conçues et fabriquées en Bretagne avec un savoir-faire transmis de génération en génération. Qualité, robustesse, personnalisation et durabilité sont au cœur de chaque étape.

# 3

## *PERFORMANCES ÉLEVÉES* POUR FAIRE DES ÉCONOMIES

La porte d'entrée Pasquet est un élément déterminant du confort de votre maison. Grâce à sa forte isolation thermique, elle vous permet de réaliser des économies sur votre budget énergie.



# 4

## *UNE POSE SOIGNÉE* PAR DES PROFESSIONNELS LOCAUX

Un réseau externe d'entreprises qualifiées assure une installation rapide et soignée, pour garantir sécurité et performance.

# 5

## *DES GARANTIES* POUR VOTRE SÉRÉNITÉ

Bénéficiez de notre engagement qualité pour profiter pleinement de votre porte d'entrée. Pour toute question ou assistance, nos équipes restent disponibles tout au long de la vie de votre porte.



### Mathias | Ingénieur méthodes

Je suis ingénieur méthode chez Pasquet. J'interviens sur les process d'usinage bois, au cœur de la fabrication des menuiseries. Mon rôle est de faire le lien entre le bureau d'études et la production, pour transformer une idée en un produit réalisable, dans le respect des exigences de qualité, de délais et de performance.

Je suis arrivé pour piloter un projet majeur : le remplacement complet d'une ligne d'usinage bois, un projet étalé sur trois ans. Aujourd'hui, ce nouvel outil nous permet d'aller plus loin, avec plus de précision et de possibilités techniques, notamment sur des produits complexes comme certaines portes d'entrée.

Mon quotidien est varié : optimisation des process, amélioration continue, mise en place de solutions techniques... Il n'y a pas de journée type. Ce que j'apprécie particulièrement, c'est l'autonomie et la capacité à proposer, tester et améliorer en permanence.

Derrière chaque menuiserie, il y a un travail d'ingénierie pour garantir un produit fiable, durable et conforme aux attentes.



### Pierre | Responsable d'atelier

Je suis responsable de l'atelier finition, vitrage et parachèvement. Avec mon équipe, nous intervenons sur la dernière étape, celle qui donne à la porte son aspect final, avant son départ chez le client : de la peinture à la finalisation.

Mon rôle, c'est à la fois de piloter la production et d'accompagner les équipes, un peu comme un entraîneur de foot ! Le but est de garantir un produit fini, de qualité et dans les délais. Ce qui fait la richesse de cet atelier, c'est le savoir-être de chacun et la diversité des savoir-faire : peinture, assemblage, vitrage... Chaque étape est essentielle et demande précision et exigence. Ici, chacun est acteur de la qualité.

Nous travaillons sur des produits sur mesure, parfois très complexes par la taille ou les formes. C'est une vraie fierté de voir partir une menuiserie bien aboutie et prête à être installée. Derrière chaque porte, il y a un travail collectif et technique que nous menons avec rigueur, soucieux du détail et du travail bien fait.



# CEUX QUI DONNENT VIE À NOS PORTES



### Sandrine | Opératrice de production

Quand je suis arrivée chez Pasquet en 2023, je ne venais pas du tout de la menuiserie. Et pourtant, dès la première visite, j'ai été marquée par le bois, par cette matière noble et tout le savoir-faire nécessaire pour fabriquer une porte. On ne s'imagine pas le nombre d'étapes et de personnes impliquées.

J'ai été formée en interne et aujourd'hui je pilote un centre d'usinage. Concrètement, cela permet de façonner la porte : ponçage, ajustement, contrôle... Chaque détail compte. Selon l'essence de bois ou la gamme, je dois adapter mes réglages pour garantir un résultat de qualité. Rien n'est laissé au hasard.

Ce que j'aime, c'est cette exigence et l'autonomie que j'ai dans mon travail. Mais surtout, la satisfaction de voir une porte aboutie, prête à être installée. À chaque fois, je me dis que quelqu'un va la voir, l'utiliser tous les jours. Alors je la fais comme si c'était pour chez moi. Avec soin, précision et avec le respect du travail bien fait.



### Laurent | Responsable logistique siège

Arrivé il y a plus de 25 ans, je suis responsable du service logistique chez Pasquet menuiseries. Mon rôle, avec mon équipe, est de veiller à ce que chaque menuiserie arrive chez nos clients en bon état et dans les délais. Nous préparons les commandes, palettisons, protégeons et arrimons pour qu'elles voyagent en toute sécurité.

Ce que j'aime dans ce métier, ce sont les journées variées et les défis du quotidien : ajuster un planning et trouver la meilleure alternative pour gérer un aléa de dernière minute. Chaque étape demande rigueur, organisation et savoir-être pour coordonner chauffeurs, équipes des quais et agences, pour que tout se déroule sereinement.

Ce qui me rend le plus fier, c'est de constater qu'avec la création de notre service logistique, les menuiseries arrivent dans les meilleures conditions, résultat d'années d'expérience et d'une équipe attachée et sensibilisée à la qualité, la manipulation et au soin des produits.



# CHOISISSEZ LA PORTE

QUI VOUS CORRESPOND !



## 1 LAISSEZ-VOUS INSPIRER

Explorez notre catalogue, parcourez nos pages réalisations et découvrez l'ensemble de nos modèles. Inspirez-vous des matériaux, des formes et des finitions pour imaginer une entrée qui vous plaît.

## 2 CONSTRUISEZ VOTRE PROJET

Nos experts vous accompagnent pour définir votre projet. Chaque détail compte : dimensions, matériaux, style, apport de lumière... Ensemble, vous pouvez concevoir une porte unique, adaptée à votre maison.

## 3 CHOISISSEZ LE MATÉRIAU IDÉAL

Bois, aluminium, mixte (bois/alu) ou PVC : chaque matériau offre des avantages spécifiques en matière d'esthétique, de résistance et d'isolation. Laissez-vous guider pour sélectionner celui qui sublimerait votre entrée et apporterait confort et durabilité.

## 4 MAÎTRISEZ LA LUMIÈRE ET L'AMBIANCE

Porte pleine, vitrée ou avec inserts décoratifs... Pensez à l'apport de lumière naturelle et à l'atmosphère que vous souhaitez créer à l'intérieur comme à l'extérieur.

## 5 SÉCURISEZ VOTRE MAISON

La sécurité est essentielle et elle peut être affinée. Serrures multipoints, vitrages retardateurs d'effraction et accessoires design vous qui sécurisent la maison.

## 7 HARMONISEZ VOTRE PROJET

Votre porte est bien plus qu'un accès à votre habitation : elle doit s'accorder avec vos fenêtres, votre façade et votre intérieur. Observez l'harmonie globale pour un résultat cohérent qui rehausse l'identité de votre maison.

## 6 PERSONNALISEZ À VOTRE IMAGE

Couleurs, petits bois, finitions... Chaque détail est l'occasion de créer une porte personnalisée. Laissez libre cours à votre imagination pour concevoir votre porte d'entrée.

## 8 SAVOUREZ LE RÉSULTAT

Votre porte devient le symbole de votre maison. Après avoir défini vos attentes avec soin, profitez d'une entrée qui incarne pleinement votre projet.



# Collection **BOIS**

## L'ART DU SAVOIR-FAIRE BOIS

Symbole d'authenticité et de chaleur, la porte d'entrée en bois traverse le temps sans jamais se démoder. Depuis plus de 100 ans, Pasquet menuiseries fait vivre sa passion du bois, matériau d'origine et d'excellence. Le bois séduit par sa capacité à conjuguer durabilité et performances. Issu d'une ressource renouvelable, il s'impose comme un choix responsable en contribuant activement à la captation du carbone. Il possède également la rigidité et la souplesse nécessaires au façonnage des moulures les plus fines.

Avec plus de 50 portes aux styles variés, cette collection met en valeur la richesse des modèles associée à la finesse des détails. Laissez-vous séduire par l'élégance naturelle et le charme intemporel du bois.

Famille

# LES INTEMPORELLES®

À l'origine de la famille Les Intemporelles®, marque déposée de Pasquet menuiseries en 1989, il y a le bois. Dotés d'un design exclusif Pasquet, ces modèles allient élégance et isolation optimisée. Leurs formes sobres et épurées reflètent la signature Pasquet, apportant caractère et raffinement à votre entrée.



● **Modèle : FRACTION**  
Moabi peint - gris RAL 7016

🌿 Inspiration des noms des modèles : *les mathématiques*



**INTÉGRALE**

Moabi



Ud = 1,1

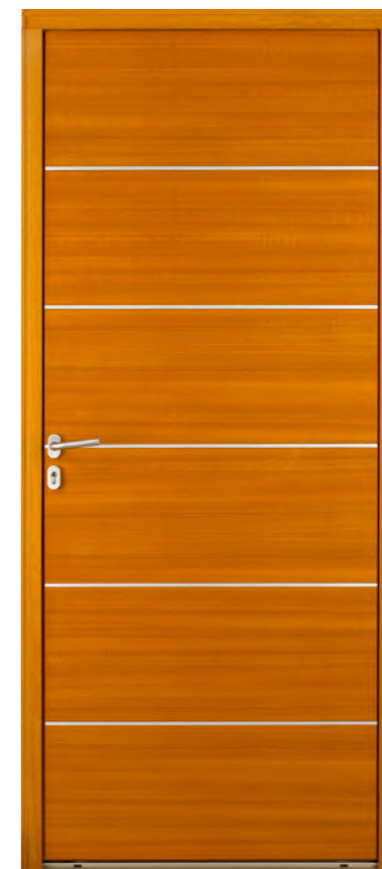

**QUADRANT**

Moabi



Ud = 1,1

Inserts inox



**FRACTION**

Moabi Chêne



Ud = 1,1



**ABCISSE**

Moabi



Ud = 1,1

Peinture : gris RAL 7040



● **Modèle : PARABOLE**  
Essence de bois : moabi

## PARABOLE

Ud = 1,2 Moabi

Cette porte d'entrée bois, monobloc, sans montant ou traverse visibles, vous séduira par son design épuré et ses lignes contemporaines. Grâce à son vitrage en demi-lune, elle diffuse la lumière idéale pour illuminer votre entrée.

### Les **+** du modèle

- +** Nuancier de **42 couleurs**
- +** **Bicoloration** possible
- +** Design **contemporain**
- +** Modèle très haute **isolation**



Peinture : gris RAL 7016



Vue intérieure



## SÉCANTE

Cette porte d'entrée en bois au design minimaliste séduit par ses lignes modernes et épurées. Selon vos préférences, optez pour le moabi ou le chêne, lasuré ou peint, pour créer une porte en harmonie avec votre habitation.

- Moabi
- Chêne
- Ud = 1,2
- 



### Les + du modèle

- + **Nuancier de 42 couleurs**  
Du ton le plus clair au plus foncé, choisissez la couleur qui reflète vos goûts et votre style.
- + **Bicoloration possible**  
Associez une teinte pour l'intérieur et une autre pour la façade afin de créer une harmonie entre vos espaces intérieurs et extérieurs.
- + **Essences de bois**  
Choisissez entre le moabi, reconnu pour sa durabilité et sa résistance naturelle ou le chêne, apprécié pour sa solidité et son élégance.
- + **Apport de luminosité**  
Le vitrage rectangulaire diffuse la lumière avec douceur, illuminant votre entrée avec raffinement.



Peinture : bleu RAL 5014

### VECTEUR

Moabi

Ud = 1,2



### MÉDIANE

Moabi Chêne

Ud = 1,2



### COSINUS

Moabi Chêne

Ud = 1,2



Dépoli A



Delta mat



Martelé

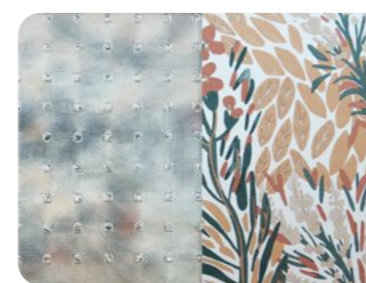

Master carré

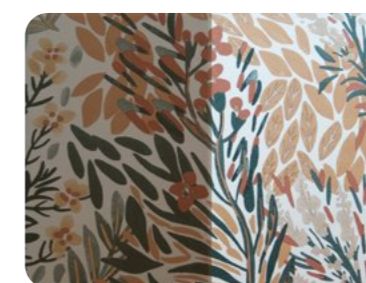

Stopsol clair

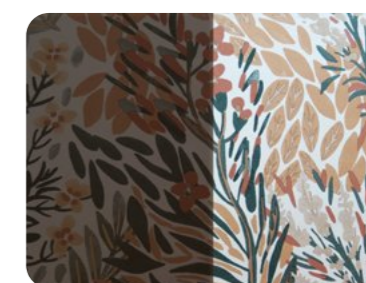

Stopsol bronze

## VITRAGE & STYLE

Discrétion, style ou caractère : exprimez vos envies !

Vitrages isolants : teintés, réfléchissants ou imprimés...

Trouvez le vitrage qui sublimerait votre espace.

Toutes les possibilités vous attendent page 198.

Famille

# LES FONDAMENTALES

Entre design et tradition, les portes Les Fondamentales apportent juste ce qu'il faut d'originalité pour donner du caractère à votre entrée. Avec vitrage ou en version pleine, choisissez celle qui correspond le mieux à vos attentes.



● **Modèle : CALYPSO**  
Moabi peint - noir RAL 9005

🌿 Inspiration des noms des modèles : *les muses de la mythologie*



**CALYPSO**

Moabi



Ud = 2,3



**LARA**

Moabi

Ud = 2,2



**GALATÉE**

Moabi

Ud = 1,9



Vue intérieure



Famille

# LES CLASSIQUES

Authentiques et raffinées, les portes d'entrée Les Classiques incarnent le goût des matériaux chaleureux et la beauté de la sobriété. Les modèles proposés évoquent le charme d'antan tout en répondant aux goûts contemporains grâce à une palette de couleurs variées et aux options de personnalisation.



● **Modèle : BUZAY**  
Essence de bois : moabi

 Inspiration des noms des modèles : *les châteaux*



Peinture : gris RAL 7038

**BUZAY**

Moabi Chêne



Ud = 1,8



**RIGNY**

Moabi



Ud = 1,8



**SERRANT**

Moabi



Ud = 1,8



Peinture : gris RAL 7004

**MAINTENON**

Moabi



Ud = 1,7



## BEAUREGARD

Cette porte d'entrée en bois authentique et raffinée ravira les acquéreurs en quête de matière noble et chaleureuse. Élégante et sobre, sa large plage dimensionnelle en fait un modèle de choix pour les projets de rénovation, en particulier pour les petites et grandes ouvertures.

- Moabi
- Chêne
- Ud = 1,7



Vue intérieure

## Les + du modèle

- + **Nuancier de 42 couleurs**  
Du ton le plus clair au plus foncé, choisissez la couleur qui reflète vos goûts et votre style.
- + **Charme d'antan**  
Le charme d'antan se retrouve dans chaque détail de cette porte, entre authenticité et élégance.
- + **Bicoloration possible**  
Associez une teinte pour l'intérieur (blanc RAL 9016) et une autre pour votre façade, pour une harmonie entre espace intérieur et extérieur.



## VALENÇAY

- Moabi
- Chêne
- Ud = 1,7



Vue intérieure



Peinture : gris RAL 7004

## DAMPIERRE

- Moabi
- Chêne

Ud = 1,7



## VALMONT

- Moabi

Ud = 1,7



**BALLEROY**   
 Moabi Chêne Ud = 1,7



**MAILLY**   
 Moabi Ud = 1,9



**VALOIS**  
 Moabi Chêne Ud = 1,7



● **Modèle : BALLEROY**  
 Essence de bois : moabi

**SUBLIMEZ VOTRE PORTE D'ENTRÉE**

AVEC LES PORTES LES CLASSIQUES, LAISSEZ LIBRE COURS À VOTRE CRÉATIVITÉ !

Choisissez parmi les boutons, les heurtoirs et les poignées pour créer une porte qui vous ressemble.

Retrouvez l'ensemble des possibilités à la page 51.

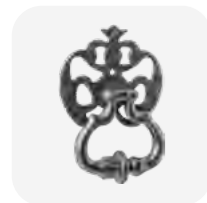

Heurtoirs



Boutons

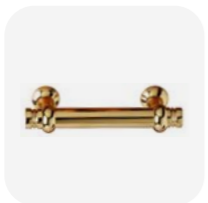

Poignée de tirage



**MONTREUIL**   
 Moabi Ud = 1,9

Peinture : rouge RAL 3004

Famille

# LES MANOIRS

La lumière et le style s'invitent à votre seuil avec les portes Les Manoirs. Vitrées à mi-corps et personnalisables, elles permettent de créer une entrée à votre image. Qu'il s'agisse de portes à grilles ou de portes fermières, celles-ci sont idéales pour les chaumières, fermettes ou manoirs. Grâce à leur charme d'antan, bénéficiez d'une entrée qui séduit dès le premier regard.



## AUBRIÈRE

- Moabi
- Chêne

Ud = 1,8



## TUILLIÈRE

- Moabi



Ud = 1,9



## BERNADIÈRE

- Moabi
- Chêne



Ud = 2,0



## LABESSIÈRE

- Moabi
- Chêne



Ud = 1,8



## BRIOTTIÈRE

- Moabi



Ud = 1,8

## ÉLÉGANCE & PRATICITÉ : LES PORTES À GRILLE

Un choix idéal pour ceux qui recherchent à la fois confort, modernité et finition soignée !

Nos portes à grille combinent style et fonctionnalité grâce à leur grille fixe et leur châssis ouvrant. Un système pensé pour faciliter le nettoyage et l'entretien, tout en conservant l'esthétique raffinée de votre entrée.



CHÂSSIS OUVRANT  
GRILLE FIXE



**CORNELIÈRE**  
Moabi Chêne Ud = 1,8

Peinture : gris RAL 7016



**PICOTIÈRE**  
Moabi Chêne Ud = 1,8



**RIVAUDIÈRE**  
Moabi Chêne Ud = 1,8



**THIBAUDIÈRE**  
Moabi Chêne Ud = 1,8

Peinture : gris RAL 7037

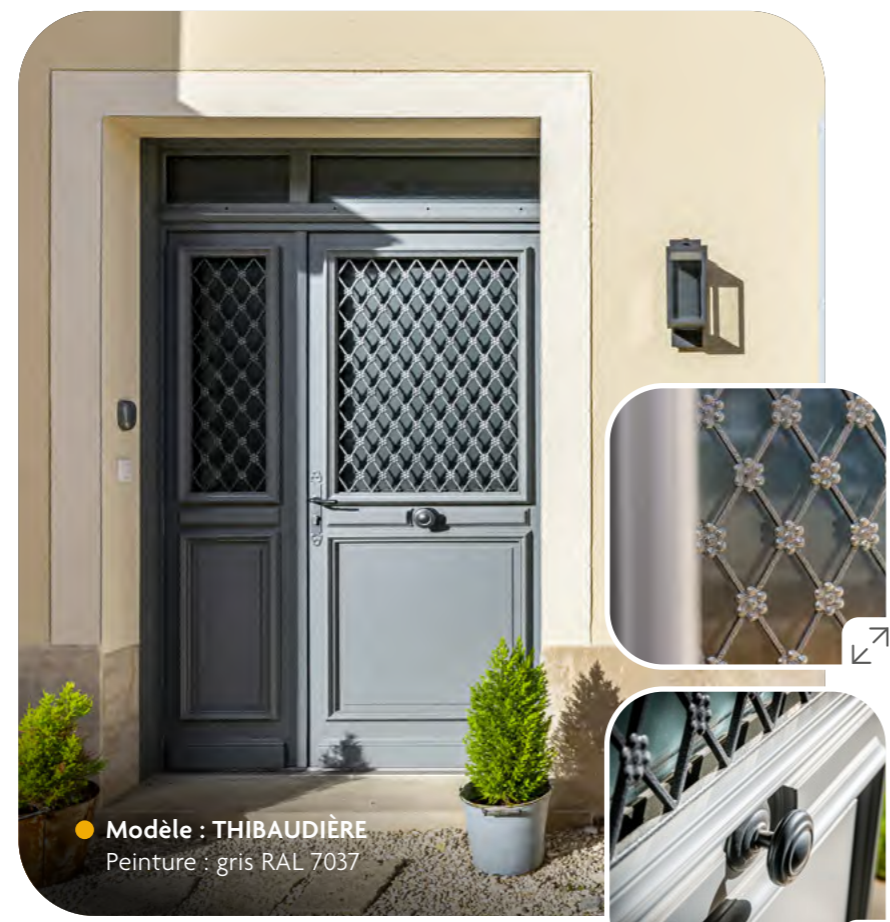

Modèle : THIBAUDIÈRE  
Peinture : gris RAL 7037



Modèle : THIBAUDIÈRE  
Moabi peint - blanc RAL 9016



● **Modèle : BOISSIÈRE**  
Moabi peint - bleu RAL 5010



Peinture : gris RAL 7016

**BOISSIÈRE**  
Moabi Chêne Ud = 1,8



**LIGNIÈRE**  
Moabi Chêne Ud = 1,8



Peinture : vert RAL 6005

**MARTINIÈRE**  
Moabi Chêne Ud = 1,8



Peinture : gris RAL 7037

**BELLIÈRE**  
Moabi Chêne Ud = 1,8



● **Modèle : BOISSIÈRE**  
Moabi peint - gris RAL 7016



**HAUTIERE**

Moabi Chêne

Ud = 1,8



VUE INTÉRIEURE

AVEC SEMI-FIXE



Peinture : gris RAL 7016

**PERRIERE**

Moabi Chêne

Ud = 1,8



Peinture : gris RAL 7035

**MELTIERE**

Moabi Chêne

Ud = 1,8



Peinture : bleu RAL 5010



Peinture : vert RAL 6005



Peinture : gris RAL 7016



Peinture : gris RAL 7037

**Nuancier de 42 couleurs**

Donnez vie à votre façade et à votre intérieur en choisissant la teinte qui répond à vos envies.



● **Modèle : HAUTIERE**  
Moabi peint - bleu RAL 5010



ZOOM SUR...

## LES PORTES FERMIÈRES

Optez pour les **portes fermières**, idéales pour apporter du caractère à vos longères et corps de ferme. Leur ouverture à mi-corps permet une **aération optimale tout en conservant la partie basse fermée**.

Conçues à l'origine pour laisser circuler l'air sans laisser entrer ou sortir les animaux de la ferme, elles allient aujourd'hui authenticité et fonctionnalité, offrant **un style empreint de caractère**.



### GUYENNE

Moabi

Ud = 1,8



Partie haute ouverte



Peinture : bleu RAL 5023



### GASTINES

Moabi

Ud = 1,8



VUE INTÉRIEURE



Peinture : gris RAL 7016



● Modèle : GUYENNE  
Moabi peint - blanc RAL 9016



**SAULNIÈRE**    
Moabi Ud = 1,8



**LUYNES**    
Moabi Chêne Ud = 1,8



**DEVINIÈRE**    
Moabi Ud = 1,8



**BURONNIÈRE**    
Moabi Chêne Ud = 1,8



**GIRAUDIÈRE**   
Moabi Ud = 1,8

Peinture : gris RAL 7036



**NAULIÈRE**    
Moabi Ud = 1,8

Peinture : bleu RAL 5023



**JONQUIÈRE**     
Moabi Ud = 1,8

Peinture : gris RAL 7022



**THIÉRACHE**    
Moabi Ud = 2,0



**BLUTIÈRE**    
Moabi Ud = 1,8



### NAULIÈRE, UNE PORTE « SPÉCIALE RÉNOVATION »

Conçue avec des dimensions adaptées, elle s'intègre aussi bien aux petites qu'aux grandes ouvertures. Idéale pour redonner vie à vos corps de ferme ou maisons anciennes, elle allie praticité et authenticité. Plus d'informations à la page 196.

● **Modèle : NAULIÈRE**  
Moabi peint - blanc RAL 9016



# PERSONNALISATION : PORTES D'ENTRÉE EN BOIS

Avec nos portes en bois, chaque détail reflète votre style. Entre **essences de bois, finitions, couleurs, quincailleries, imposte, semi-fixe et fixes latéraux**, laissez libre cours à vos envies de personnalisation. Choisissez l'essence qui vous correspond en fonction du modèle et optez pour la  **finition adaptée**  !

Complétez votre porte avec un semi-fixe, une imposte, un ou des fixes latéraux pour apporter de la lumière et caractère à votre entrée. Chaque élément est pensé pour créer une **porte unique, en harmonie avec votre façade et votre intérieur**.

## ESSENCES ET FINITIONS : EXPRIMEZ VOTRE STYLE INTÉRIEUR

### UNE GESTION DURABLE

Depuis 1925, Pasquet menuiseries s'appuie sur le bois pour développer son savoir-faire. Cette longue expérience a conduit Pasquet à adopter une politique responsable de gestion de la ressource.

Par exemple, le moabi utilisé pour la conception des portes d'entrée est issu de la filiale camerounaise de Pasquet menuiseries, garantissant un suivi précis de la filière d'approvisionnement.

### LES ESSENCES DISPONIBLES POUR LES PORTES D'ENTRÉE EN BOIS



**Le moabi** est une essence africaine dense au grain très fin. C'est un bois naturellement durable de couleur rosé à rouge.

Masse volumique 850 Kg/m<sup>3</sup>



**Le chêne** est une essence européenne, essentiellement française, dense et possédant une grande durabilité naturelle.

Masse volumique 750 Kg/m<sup>3</sup>

### **i** Cas particulier des portes d'entrée en chêne :

selon le DTU 59-1, « Le chêne sur sa face extérieure devra recevoir une finition opaque. La tenue aux intempéries d'une lasure sur cette essence ne donne que des résultats médiocres ».

### LES OPTIONS DE FINITIONS

#### Protection provisoire transparente :

Elle préserve votre porte le temps du chantier et vous laisse toute latitude d'apposer la finition de votre choix (lasure teintée, peinture ...)

#### Protection provisoire blanche :

Elle fait office d'apprêt et vous permet de peindre votre porte selon vos envies et avec la teinte de votre choix.

#### Pré finition lasure naturelle / M :

Optez pour la pré finition lasure naturelle / M, pour conserver l'aspect naturel du bois. Six mois après la pose, une finition lasure ou peinture est nécessaire.

#### Pré finition peinture :

Un nuancier de 42 teintes est disponible, pour une application en mono ou bicolouration. Six mois après la pose, une nouvelle couche est nécessaire. Découvrez le nuancier bois à la page suivante.

Consultez la **NOTICE D'ENTRETIEN** pour nos menuiseries en bois



## **B** Le nuancier **BOIS**

Choisissez parmi notre nuancier de **42 teintes** pour harmoniser votre porte avec votre intérieur ainsi qu'avec votre façade.

Consultez le  
**NUANCIER BOIS**



### COULEURS DE BASE

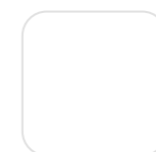

Blanc RAL 9016  
satiné



Gris RAL 7016  
satiné



Gris RAL 7035  
satiné



**Bicolouration possible**  
avec du blanc RAL 9016  
à l'intérieur.

### COULEURS COMPLÉMENTAIRES



Beige RAL 1019  
satiné



Beige RAL 1013  
satiné



Blanc RAL 9001  
satiné



Blanc RAL 9002  
satiné



Bleu RAL 5003  
satiné



Bleu RAL 5008  
satiné



Bleu RAL 5010  
satiné



Bleu RAL 5012  
satiné



Bleu RAL 5014  
satiné



Bleu RAL 5018  
satiné



Bleu RAL 5023  
satiné



Bleu RAL 5024  
satiné



Gris RAL 7001  
satiné



Gris RAL 7003  
satiné



Gris RAL 7004  
satiné



Gris RAL 7005  
satiné



Gris RAL 7022  
satiné



Gris RAL 7023  
satiné



Gris RAL 7030  
satiné



Gris RAL 7032  
satiné



Gris RAL 7033  
satiné



Gris RAL 7034  
satiné



Gris RAL 7036  
satiné



Gris RAL 7037  
satiné



Gris RAL 7038  
satiné



Gris RAL 7040  
satiné



Gris RAL 7042  
satiné



Gris RAL 7044  
satiné



Gris RAL 7045  
satiné



Gris RAL 7046  
satiné



Ivoire RAL 1015  
satiné



Marron RAL 8011  
satiné



Marron RAL 8019  
satiné



Rouge RAL 3003  
satiné



Rouge RAL 3004  
satiné



Vert RAL 6005  
satiné



Vert RAL 6011  
satiné



Vert RAL 6019  
satiné



Vert RAL 6021  
satiné



Malgré tout le soin apporté et compte tenu des différences de support, les techniques d'impression utilisées pour reproduire les couleurs du nuancier et des portes d'entrée ne permettent pas d'en garantir une fidélité absolue.

# SUBLIMEZ VOTRE PORTE

## POIGNÉES ET ACCESSOIRES DÉCORATIFS : LE DÉTAIL QUI CHANGE TOUT !

Ces éléments de style vous offrent la possibilité de personnaliser votre porte et d'y apporter une touche unique, en harmonie avec votre façade et votre intérieur. Parcourez notre sélection et choisissez les poignées, heurtoirs et accessoires qui révéleront pleinement le caractère de votre porte.

### Poignées pour *toutes les familles*



N°210  
Laiton poli



N°211  
Laiton poli



N°213  
Laiton poli



### Poignées pour les familles *Les Intemporelles®*, *Les Fondamentales* et *Les Atlantiques*



N°219  
Aspect inox sauf pour Les Fondamentales



N°200  
Aluminium anodisé gris acier uniquement pour les Atlantiques\*



N°240  
Aluminium anodisé gris acier



N°242  
Laiton poli



N°245  
Inox brossé



### Poignées pour les familles *Les Classiques* et *Les Manoirs*



N°200-203  
Aluminium anodisé gris acier



N°220  
Rustique



N°222  
Rustique



N°216  
Inox brossé

### Heurtoirs



N°420  
Laiton poli



N°430  
Rustique



N°434  
Rustique

### Boutons



N°422  
Laiton poli



N°433  
Rustique



N°447  
Aspect inox satiné

### Poignée de tirage



N°423  
Laiton poli

### Barillet finition nickel



N° 181  
longueur 30+35 mm

*Les Intemporelles®* et *Les Atlantiques®* :

N° 183  
longueur 40+50 mm

### Cache-fiches



N°555  
Blanc



N°549  
Noir



N°550  
Gris acier



N°551  
Laiton poli



N°546  
Blanc à turlupet



N°547  
Noir à turlupet



N°548  
Gris acier à turlupet



N°553  
Laiton poli à turlupet



Fiche à réglage tri-directionnel

Toutes nos portes d'entrée en bois sont équipées de fiches ou paumelles avec réglages tri-directionnels.

### Judas optique



N°531  
Chromé

### Volet « Picard »

Le volet « Picard » en moabi assure une protection complémentaire. Il peut se poser facilement sur **les portes d'entrée de la famille Les Manoirs** et **les portes de service** :

AUBRIÈRE	GASTINES	LABESSIÈRE	TUILLIÈRE
BURONNIÈRE	GUYENNE	LUYNES	et les portes à grille...
DEVINIÈRE	JONQUIÈRE	NAULIÈRE	

Le volet ne peut être posé ou déposé que si la porte est ouverte. Il est composé d'un cadre 35 X 21 et d'un panneau contreplaqué déroulé CTBX de 10 mm.

Deux types en fonction des moulures de la porte (différentes équerres de fixation)	HAUTEUR	x	LARGEUR
Picard N°1 : Les Manoirs sans grille et portes de service	2150mm	x	800/900mm
Picard N°2 : Les Manoirs à grille ou cadre moulure	2150mm	x	800/900mm



\*sauf les modèles Drisse, Galerna et Lagune

## ILLUMINEZ ET AGRANDISSEZ VOTRE ENTRÉE

Avec le concept **Variations Modulaires®** de Pasquet menuiseries, vos portes d'entrée se réinventent grâce à l'ajout d'**impôstes et de fixes latéraux**, superposés ou juxtaposés. Ces solutions esthétiques apportent élégance et raffinement tout en permettant de s'adapter facilement aux grandes dimensions, pour une entrée lumineuse et accueillante.

### LES IMPOSTES : LUMIÈRE ET STYLE

L'imposte transforme votre entrée en un espace lumineux tout en s'adaptant à sa hauteur. Avec de nombreuses options techniques et esthétiques, vous pouvez créer une ouverture sur mesure, alliant fonctionnalité et harmonie avec votre architecture, tout en respectant votre budget.

Grâce à sa résistance et à son adaptabilité, le bois est le matériau qui offre le plus de possibilités d'adaptations dimensionnelles et de formes. Ces impostes peuvent être soit vitrées, soit avec un panneau. Découvrez l'ensemble des possibilités !

#### Qu'est-ce qu'une imposte ?

Une imposte est un élément, **vitré ou avec un panneau plein**, installé au-dessus d'une porte. Elle contribue à agrandir visuellement l'espace de votre entrée et lorsqu'elle est vitrée, laisse passer la lumière naturelle. Les impostes peuvent être fixes ou ouvrantes et se déclinent en plusieurs styles pour s'harmoniser avec votre porte et votre façade.



Imposte pleine

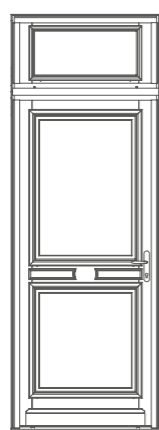

Imposte soufflet ou fixe faux ouvrant

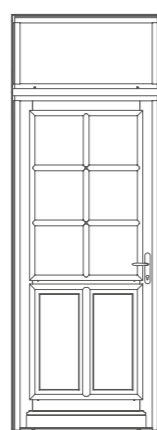

Imposte fixe vitrage direct (dans le dormant)

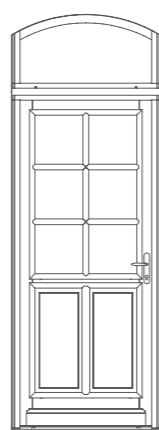

Imposte de forme : exemple, imposte fixe vitrage direct cintre surbaissé



Imposte de forme : exemple, imposte fixe vitrage direct triangulaire

### Impôstes sur semi-fixes et portes 2 vantaux

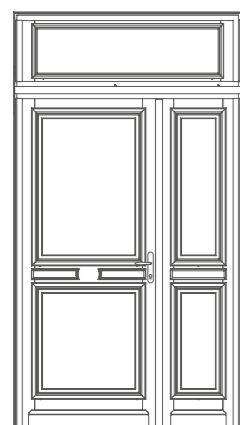

Imposte soufflet

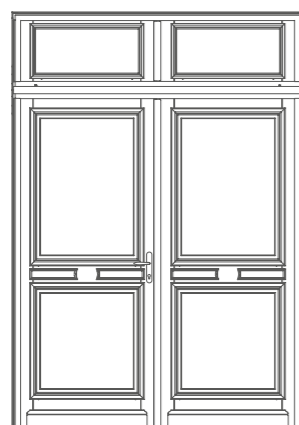

Imposte fixe, faux-ouvrant\*

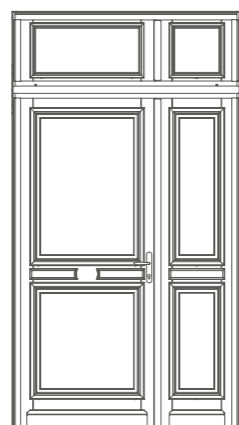

Imposte fixe, faux-ouvrant\*

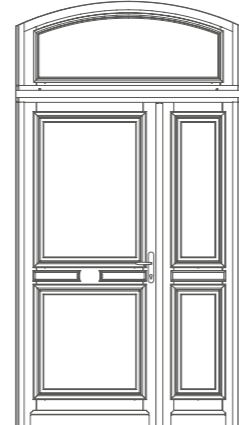

Imposte fixe, faux ouvrant\*, cintre surbaissé

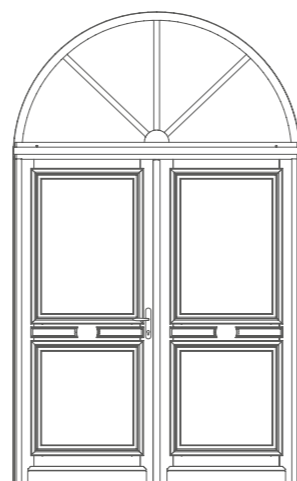

Imposte fixe, vitrage direct, plein cintre avec petits bois rayonnants et trompillons

**i** Les impostes sont réalisables selon la faisabilité du projet. Des options sont disponibles pour ajouter des meneaux ou des petits bois, collés ou incorporés, en fonction du modèle de porte choisi.

\*Les impostes fixes faux ouvrant ne sont pas disponibles pour les portes en chêne.

### LES FIXES LATÉRAUX : UNE ENTRÉE RAYONNANTE

Les châssis fixes latéraux sont des éléments vitrés adaptés à tous les modèles de portes d'entrée rectangulaires. Posés sur un ou les deux côtés de votre porte, ils agrandissent visuellement votre entrée.

Personnalisez-les selon vos envies : traverses intermédiaires, barreaudages bois, différents types de vitrage... créez une entrée qui vous ressemble !

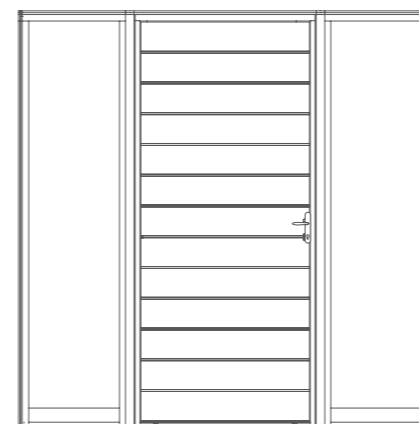

Porte d'entrée avec 2 fixes latéraux

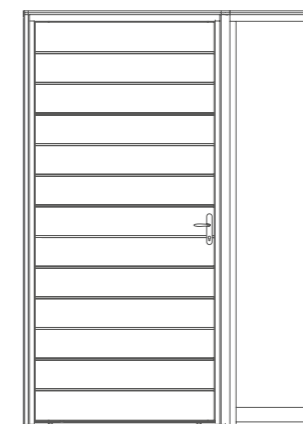

Porte d'entrée avec 1 fixe latéral

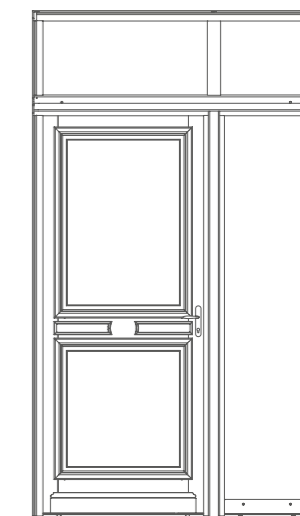

Combinaison de fixe latéral et imposte

### LES SEMI-FIXES : UNE TOUCHE D'HARMONIE SUPPLÉMENTAIRE

#### Les semi-fixes pour les portes en bois

Conçus pour agrandir votre entrée, les semi-fixes s'harmonisent avec plusieurs modèles de portes grâce à leur design.



● **Modèle : AUBRIÈRE**  
Moabi peint - blanc RAL 9016  
Semi-fixe : Aubrière

## Présentation des semi-fixes

Les semi-fixes permettent d'agrandir votre entrée. Vous pouvez choisir un modèle assorti à votre porte ou opter pour un style plus neutre, selon vos envies et vos besoins. Contrairement à un fixe, le semi-fixe a l'avantage de pouvoir s'ouvrir, offrant ainsi une ouverture plus large et facilitant le passage lorsque cela est nécessaire.

Exemples de semi-fixes :



Leda Nitray Neyrac Galatée Calypso Serrant Briottière Bernardière Serrant Naulière Aubrière Tuillière



Labessière Intégrale Beaugard Giraudière Fraction Abscisse Hautière Bellière Meltière Boissière Rivaudière



Modèle : Labessière  
Semi-fixe : Labessière

Peinture : gris RAL 7004



Modèle : Beaugard  
Semi-fixe : Labessière



Ext. Int.  
Modèle : Aubrière  
Semi-fixe : Aubrière

Vue intérieure



Modèle : Hautière  
Semi-fixe : Hautière



### LE SAVIEZ-VOUS ?

Les semi-fixes en bois sont disponibles en 400mm et/ou 500mm. La fermeture s'effectue grâce à deux verrous encastrés. Certains modèles de portes d'entrée sont complétés par un semi-fixe identique. Les semi-fixes dédiés portent le nom de la porte associée.

**Pour en savoir plus sur les différentes possibilités de configuration, contactez votre conseiller.**



● **Modèle : THIBAUDIÈRE**  
Moabi peint - gris RAL 7037  
Semi-fixe : Thibaudière  
Imposte : fixe faux-ouvrant



# MIEUX COMPRENDRE SA PORTE D'ENTRÉE EN BOIS

PERFORMANCES AEV

A\*4 – E\*7B – V\*C3

## Conception *Les Classiques*

Sur un vantail de 43 mm d'épaisseur, la conception classique allie cadre mouluré, moulure intérieure, panneau isolant avec contreplaqué plate-bande 2 faces et/ou vitrage. Le vitrage isolant est feuilleté. Épaisseur 30 mm de base.

Cette conception concerne les portes des familles *Les Classiques* et *Les Manoirs*.

## Conception *Les Intemporelles*®

Sur un vantail épaisseur 59 à 63 mm, les panneaux intérieurs et extérieurs habillent la structure du vantail, en intégrant une forte isolation. La conception permet d'obtenir une performance thermique comprise entre 1,1 et 1,2 W/m<sup>2</sup>.k.

Cette conception concerne les portes des familles *Les Intemporelles*® et *Les Atlantiques*.

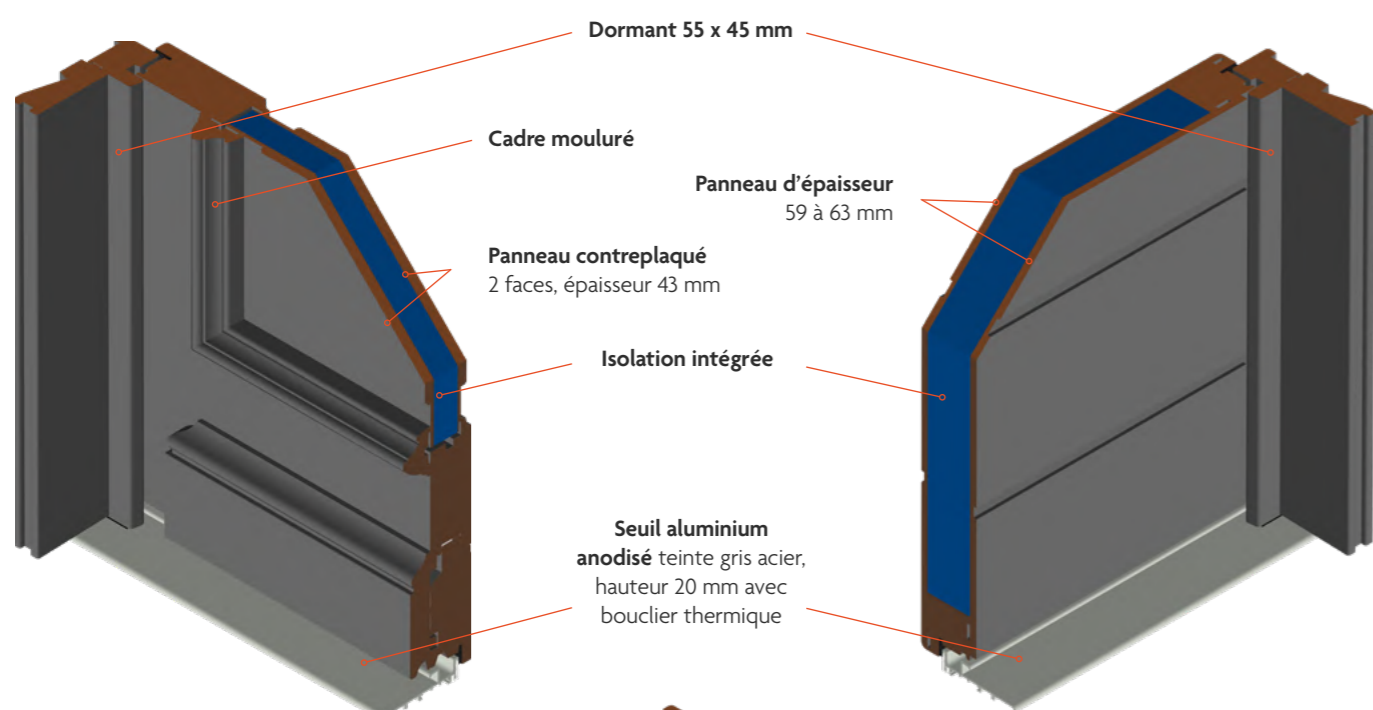

## Conception *Les Fondamentales*

Dans un style épuré, les modèles associent traverse(s), panneau(x) et vitrage(s) dans des formes géométriques. Les panneaux de 24 à 29 mm sont avec isolation intégrée.

Cette conception concerne les portes des familles *Les Fondamentales* et *Les Atlantiques*.

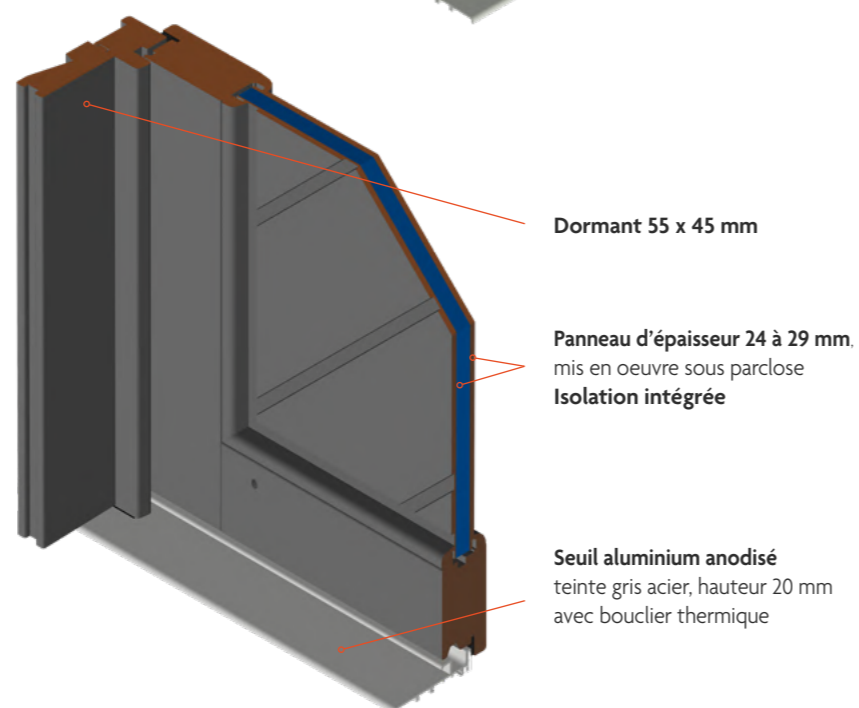

Découvrez notre offre de **crémone automatique** à la page 202.

## Les coupes techniques\*

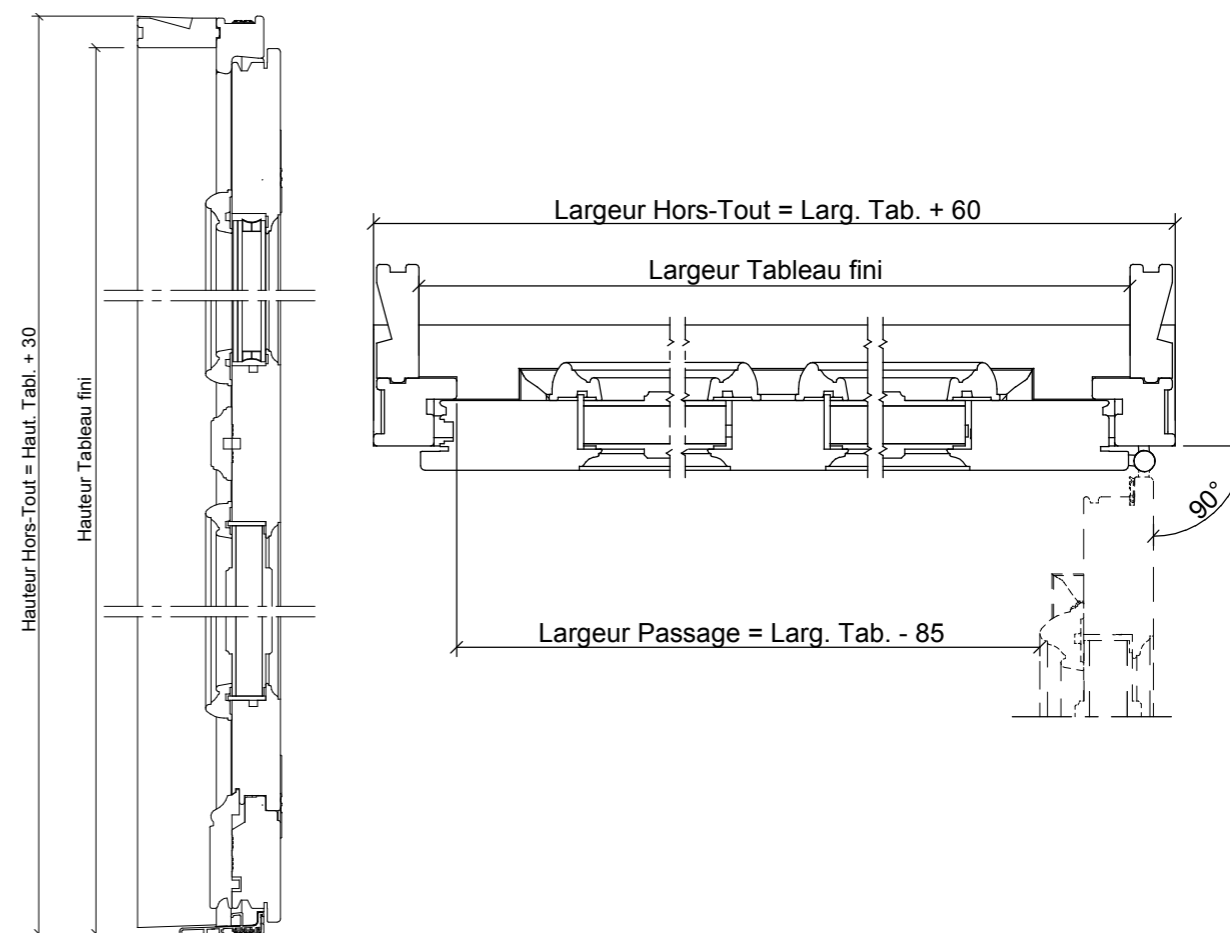

## Autres informations techniques

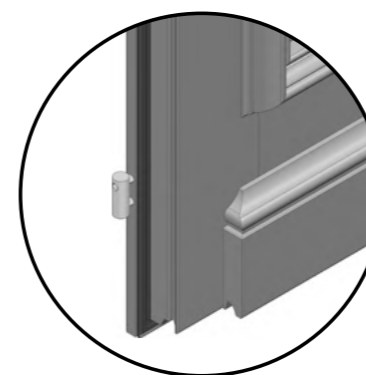

### JOINT D'ÉTANCHÉITÉ

Le joint au périmètre du vantail, est un joint tubulaire noir.



### SYSTÈME ANTI-DÉGONDAGE

Nos portes d'entrée en bois sont équipées (en option) de tétons anti-dégondage, renforçant la sécurité face aux tentatives d'intrusion.

\* Schémas d'une porte spécifique (notamment concernant la largeur de passage)



# *Collection* **MIXTE**

## **L'ART DE L'HARMONIE DU BOIS & DE L'ALUMINIUM**

La chaleur du bois rencontre la modernité de l'aluminium pour créer des portes d'entrée uniques. Le bois, noble et chaleureux, habille votre intérieur d'une atmosphère conviviale et naturelle. L'aluminium, quant à lui, protège durablement et apporte modernité, caractère et élégance à votre façade.

Véritables éléments de décoration, les portes mixtes Auralu® s'adaptent à tous les styles : elles subliment les maisons neuves comme elles respectent le charme des habitations rénovées.

Grâce à la diversité des essences de bois, à la palette de couleurs et aux nombreuses options de personnalisation, chaque modèle devient une création unique : la vôtre.

**Auralu®**

Famille

# LES INTEMPORELLES®

Les portes d'entrée mixtes bois/alu s'inscrivent dans la famille Les Intemporelles®, marque déposée par Pasquet menuiseries depuis 1989. Avec ces modèles exclusifs au design unique signé Pasquet, elles séduisent ceux qui recherchent des portes à la fois originales et performantes. Sobres et raffinées, ces formes signent une entrée pleine de caractère et de modernité.



● **Modèle : BELLATRIX**  
Gris RAL 7037  
Insert céramique finition rouille

Inspiration des noms des modèles : *les étoiles et les constellations*

## QU'EST-CE QU'UNE PORTE D'ENTRÉE MIXTE ?

### ALUMINIUM À L'EXTÉRIEUR

L'aluminium à l'extérieur protège durablement la porte des intempéries. Résistant et demandant peu d'entretien, il garantit longévité, stabilité et liberté de personnalisation.



### BOIS À L'INTÉRIEUR

Le bois à l'intérieur apporte chaleur, authenticité et confort. Matériau noble et naturellement isolant, il crée une atmosphère accueillante et valorise votre intérieur.



### BELLATRIX

Gris RAL 7037

Ud = 1,5



### RIGEL

Gris RAL 7035

Ud = 1,5

## TROIS INSERTS AU CHOIX

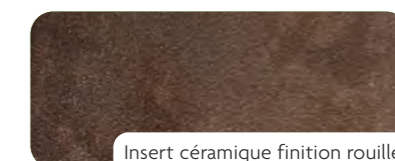

Insert céramique finition rouille

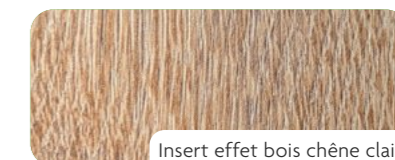

Insert effet bois chêne clair



Insert inox

Optez pour l'insert **céramique finition rouille**, l'insert **effet bois chêne clair** ou l'insert **inox** et trouvez celui qui s'harmonisera au mieux à votre façade.

À noter que l'insert en **céramique, finition rouille**, présente **uniquement sur la face extérieure**, se distingue par une légère surépaisseur, qui apporte relief et profondeur à votre porte.



# ANTARÈS

Ud = 1,5 Gris RAL 7016 à l'ext. et chêne lasuré à l'int.

Antarès se distingue par un rainurage vertical régulier donnant du rythme et une vraie prestance à la façade. **Ses inserts décoratifs disponibles en inox et effet bois chêne clair**, apportent un contraste subtil et une identité visuelle forte à l'extérieur. Un modèle mixte bois/alu combinant modernité, précision du dessin et chaleur du matériau intérieur, pour une entrée élégante.

## Les **+** du modèle

- +** Nuancier de **19 couleurs** pour l'extérieur
- +** **2 inserts** au choix
- +** Design **contemporain**



Inserts effet bois chêne clair



Vue intérieure

● **Modèle : ANTARÈS**  
Gris RAL 7016  
Inserts effet bois chêne clair



## ÉRIDAN

Noir RAL 9005 à l'extérieur  
et moabi lasuré à l'intérieur

Ud = 1,5



Inserts inox

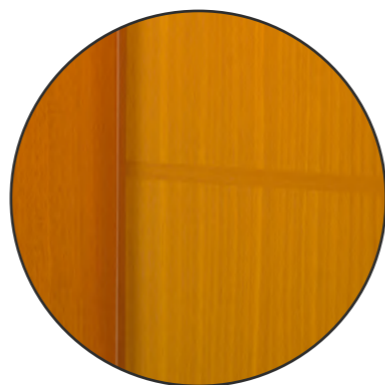

## RAINURAGE INTÉRIEUR

### ET SI L'ÉLÉGANCE DU DÉTAIL SE RETROUVAIT À L'INTÉRIEUR DE VOTRE PORTE ?

Disponible en moabi ou en chêne, la porte Éridan se distingue par son rainurage intérieur reprenant le design de l'extérieur. Une exclusivité qui crée une continuité visuelle raffinée pour votre intérieur.



## KAPPA

Gris RAL 7016 à l'extérieur  
et rouge RAL 3004  
Moabi lasuré à l'intérieur

Ud = 1,5



Vue intérieure



AVEC SEMI-FIXE



● Modèle : ÉRIDAN  
Gris RAL 7037

Famille

# LES FONDAMENTALES

Les portes d'entrée mixtes de la famille Les Fondamentales mettent en valeur la richesse des formes classiques et le potentiel de la structure traditionnelle. Grâce à l'association de traverses intermédiaires, vitrages et panneaux, cette famille propose plusieurs modèles déclinables.



● **Modèle : PRÉSAGE**  
Moabi peint - gris RAL 7016

 Inspiration des noms des modèles : *signes et emblèmes*



**PRÉSAGE**

Gris RAL 7037



Ud = 1,9



**MAILLON**

Gris RAL 7035



Ud = 1,6



**ÉQUILIBRE**

Noir RAL 9005



Ud = 1,6



**EFFIGIE**

Ivoire RAL 1015



Ud = 1,5



## LES PORTES « LARGE PLAGE DIMENSIONNELLE »

Parce que chaque maison est unique, ces portes se déclinent dans une **large plage dimensionnelle pour s'adapter à votre projet.**

**En rénovation**, elles sont conçues pour s'adapter au plus près de vos ouvertures existantes. **En construction neuve**, imaginez librement l'entrée qui correspond à vos envies.



### SIGNATURE

Noir RAL 9005

Ud = 1,6

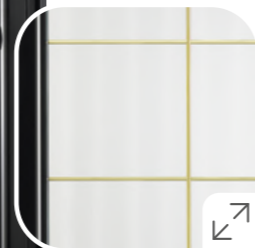

Les **petits-bois incorporés** décorent le vitrage tout en conservant une surface facile à nettoyer.



### ÉVASION

Gris RAL 7035



Ud = 1,8



### BLASON

Gris RAL 7016



Ud = 1,6



### SYMBOLE

Ivoire RAL 1015



Ud = 1,5



● **Modèle : SIGNATURE**  
Chêne lasuré

Famille

## LES CLASSIQUES

La famille Les Classiques célèbre le charme de la porte qui traverse les générations. Robuste, élégante et performante, elle sublime votre maison. Avec les options de personnalisation associées, laissez libre cours à votre imagination !



● Modèle : GALIBIER  
Gris RAL 7016

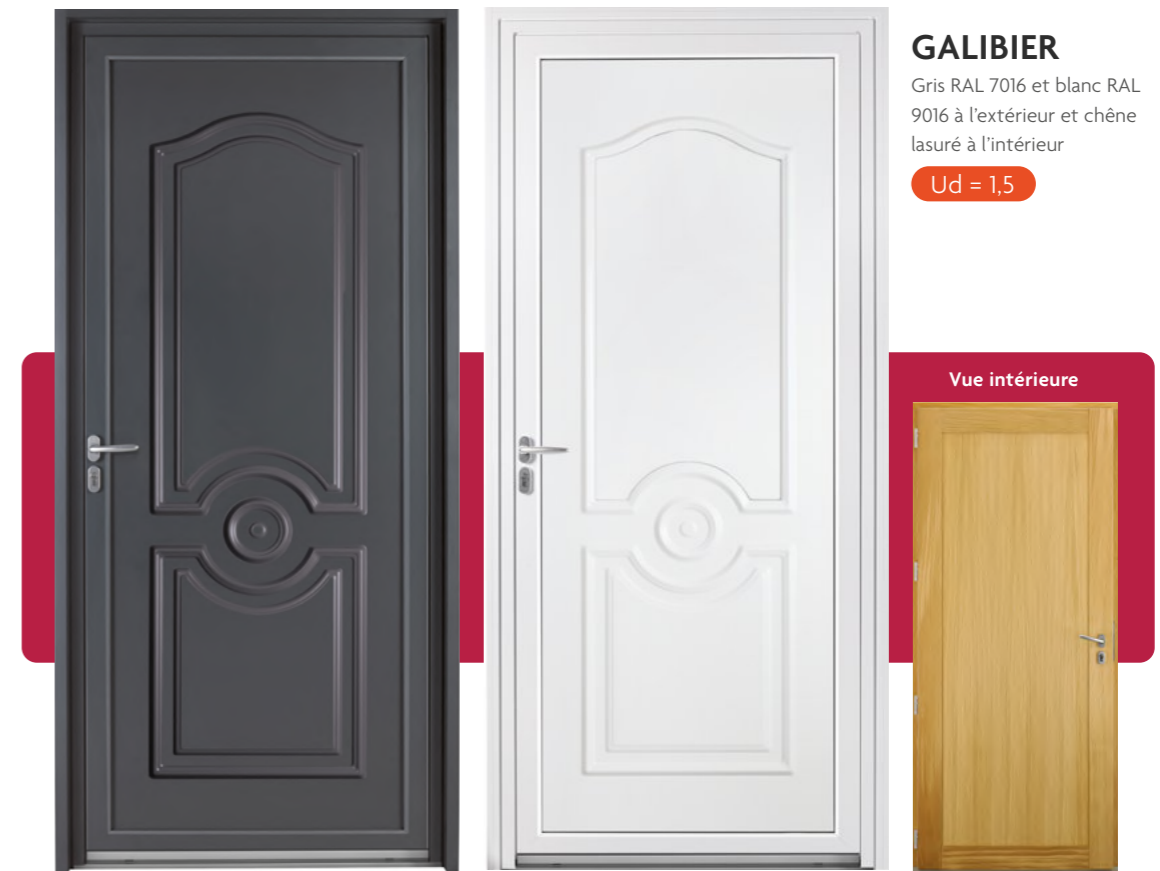

### GALIBIER

Gris RAL 7016 et blanc RAL 9016 à l'extérieur et chêne lasuré à l'intérieur

Ud = 1,5

### CHALEUR & ÉLÉGANCE : LE BOIS À L'INTÉRIEUR DE VOTRE PORTE

Le **bois à l'intérieur** transforme instantanément votre porte en un élément **chaleureux** et **accueillant** ! Naturel, noble et authentique, il sublime l'ambiance de votre entrée.

Que ce soit pour une maison contemporaine ou traditionnelle, il est possible de personnaliser votre porte en choisissant, pour la **face intérieure en bois, une finition en lasure ou en peinture parmi 42 couleurs au choix**. Pour la **face extérieure en aluminium, un nuancier de 19 teintes est disponible**. Il est également possible de repeindre votre porte à l'intérieur au gré de votre décoration et de vos envies.

Depuis plus de 100 ans, Pasquet menuiseries cultive son savoir-faire dans l'art du bois, pour créer des portes qui allient tradition, qualité et esthétique.

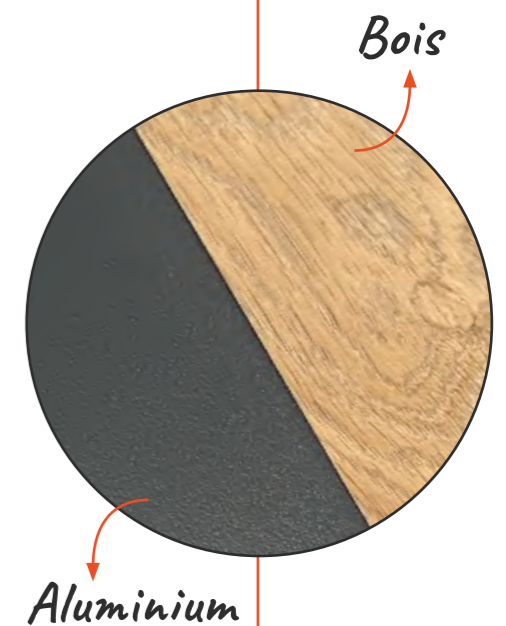



## PERSONNALISATION : PORTES D'ENTRÉE MIXTES

Avec nos portes mixtes, chaque détail compte pour refléter votre style. Pour l'**extérieur en aluminium**, choisissez votre **teinte parmi le nuancier Empreinte® de 19 couleurs**, moderne et résistante. À l'**intérieur**, optez pour l'essence de bois qui vous plaît : **chêne, moabi ou pin**, avec des finitions variées !

Ajoutez un **semi-fixe**, une **imposte**, un ou des **fixes latéraux** pour apporter lumière et caractère à votre entrée. Chaque élément est pensé pour créer une porte unique, en harmonie avec votre façade et votre intérieur.

### SUBLIMEZ VOTRE PORTE

#### POIGNÉES ET ACCESSOIRES DÉCORATIFS : LE DÉTAIL QUI CHANGE TOUT !

Ces éléments de style vous offrent la possibilité de personnaliser votre porte et d'y apporter une touche unique, en parfaite harmonie avec votre façade et votre intérieur. Parcourez notre sélection et choisissez les poignées, heurtoirs et accessoires qui révéleront pleinement le caractère de votre porte.

#### Ensembles pour *toutes les familles* de portes d'entrée mixtes



N°240  
Aluminium anodisé  
gris acier



N°242  
Laiton poli



N°245  
Inox brossé

#### Portes à gâche électrique ou crémone à manœuvre à clé



Extérieur Intérieur  
N°236  
Aluminium anodisé  
gris acier

#### Cache-fiches



N°555  
Blanc



N°549  
Noir



N°550  
Gris acier



N°551  
Laiton poli



N°546  
Blanc  
à turlupet



N°547  
Noir  
à turlupet



N°548  
Gris acier  
à turlupet



N°553  
Laiton poli  
à turlupet



Fiche à réglage  
tri-directionnel

Toutes nos portes d'entrée mixtes sont équipées de *fiches ou paumelles* avec réglages tri-directionnels.

## ESSENCES ET FINITIONS : EXPRIMEZ VOTRE STYLE INTÉRIEUR

### UNE GESTION DURABLE

Depuis 1925, Pasquet menuiseries s'appuie sur le bois pour développer son savoir-faire. Cette longue expérience a conduit Pasquet à adopter une politique responsable de gestion de la ressource. Par exemple, le moabi utilisé pour la conception des portes d'entrée est issu de la filiale camerounaise de Pasquet menuiseries, garantissant un suivi précis de la filière d'approvisionnement.



### 3 ESSENCES POUR LA FACE INTÉRIEURE

Les essences de bois utilisées pour nos portes d'entrée proviennent de forêts gérées durablement. Le bois est un matériau naturel, noble et vivant. Il peut présenter des variations de grain, de fil ou de couleur, témoins de la vie de l'arbre et de son authenticité. Ces nuances uniques sont autant de marques de caractère qui rendent chaque porte véritablement singulière.

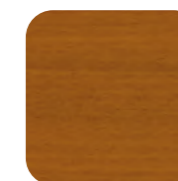

**Le moabi** est une essence africaine dense au grain très fin. C'est un bois naturellement durable de couleur rosé à rouge.

Masse volumique 850 Kg/m<sup>3</sup>



**Le chêne** est une essence européenne, essentiellement française, dense et possédant une grande durabilité naturelle.

Masse volumique 750 Kg/m<sup>3</sup>



**Le pin\*** est une essence française de teinte blanc/rosé au grain très fin.

Masse volumique 550 Kg/m<sup>3</sup>

### LES OPTIONS DE FINITIONS POUR L'INTÉRIEUR EN BOIS

#### Finition lasure :

Optez pour une finition lasure afin de préserver durablement l'aspect naturel du bois. Deux ans après la pose, l'application d'une lasure ou d'une peinture est nécessaire pour assurer sa protection.

#### Finition peinture :

Un nuancier est à votre disposition pour vous permettre de choisir la couleur de votre choix.

Consultez la **NOTICE D'ENTRETIEN** pour nos menuiseries mixtes



\* Non disponible pour le modèle Éridan

## Le nuancier MIXTE

Pour la **face extérieure en aluminium**, un nuancier de 19 couleurs est à votre disposition vous permettant d'harmoniser votre entrée avec le style de votre façade.

Pour la **face intérieure en bois**, vous avez le choix parmi 42 couleurs ou une lasure, idéale pour mettre en valeur l'aspect naturel et chaleureux du matériau.

Disponible en mono ou bicoloration, choisissez les coloris qui vous conviennent le mieux !

### — POUR L'EXTÉRIEUR : NUANCIER DE 19 COULEURS

#### Nos couleurs phares



Gris RAL 7016  
texturé (C2)



Gris RAL 7022  
texturé



Noir 2100  
sablé (C2)



Gris RAL 9007  
texturé

Consultez le  
NUANCIER MIXTE



Gris 2900  
sablé (C2)



Gris RAL 7037  
satiné



Gris RAL 7035  
satiné



Noir RAL 9005  
texturé (C2)



Blanc RAL 9016  
satiné



Ivoire RAL 1015  
satiné



Marron RAL 8011  
texturé



Bronze 1247  
satiné



Rouge RAL 3004  
texturé (C2)



Vert RAL 6021  
texturé



Vert RAL 6005  
texturé



Bleu RAL 5023  
texturé



Bleu RAL 5010  
texturé



Bleu RAL 5003  
texturé



Bleu canon  
satiné (C2)



Malgré tout le soin apporté et compte tenu des différences de support, les techniques d'impression utilisées pour reproduire les couleurs du nuancier et des portes d'entrée ne permettent pas d'en garantir une fidélité absolue.



#### LE SAVIEZ-VOUS ?

L'aluminium fait partie des matériaux modernes qui ne nécessitent qu'un entretien léger. Sa résistance aux intempéries et sa tenue dans le temps sont reconnues. Les portes en aluminium bénéficient du label QUALICOAT SEASIDE, gage d'un laquage durable et de haute qualité, garanti 10 ans.

### — POUR L'INTÉRIEUR : LASURE OU PEINTURE

Pour la face intérieure en bois, deux options s'offrent à vous :

- Optez pour une  **finition lasure**  afin de préserver durablement l'aspect naturel et chaleureux du bois, tout en le protégeant.
- Choisissez  **la peinture**  pour harmoniser votre porte avec les couleurs de votre maison. Vous avez le choix parmi 42 teintes pour créer un rendu adapté à votre style !



Moabi



Chêne



Pin

Essence uniquement disponible en finition lasure

### NUANCIER DE 42 COULEURS

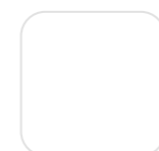

Blanc RAL 9016  
satiné



Gris RAL 7016  
satiné



Gris RAL 7035  
satiné



Beige RAL 1019  
satiné



Beige RAL 1013  
satiné



Blanc RAL 9001  
satiné



Blanc RAL 9002  
satiné



Bleu RAL 5003  
satiné



Bleu RAL 5008  
satiné



Bleu RAL 5010  
satiné



Bleu RAL 5012  
satiné



Bleu RAL 5014  
satiné



Bleu RAL 5018  
satiné



Bleu RAL 5023  
satiné



Bleu RAL 5024  
satiné



Gris RAL 7001  
satiné



Gris RAL 7003  
satiné



Gris RAL 7004  
satiné



Gris RAL 7005  
satiné



Gris RAL 7022  
satiné



Gris RAL 7023  
satiné



Gris RAL 7030  
satiné



Gris RAL 7032  
satiné



Gris RAL 7033  
satiné



Gris RAL 7034  
satiné



Gris RAL 7036  
satiné



Gris RAL 7037  
satiné



Gris RAL 7038  
satiné



Gris RAL 7040  
satiné



Gris RAL 7042  
satiné



Gris RAL 7044  
satiné



Gris RAL 7045  
satiné



Gris RAL 7046  
satiné



Ivoire RAL 1015  
satiné



Marron RAL 8011  
satiné



Marron RAL 8019  
satiné



Rouge RAL 3003  
satiné



Rouge RAL 3004  
satiné



Vert RAL 6005  
satiné



Vert RAL 6011  
satiné



Vert RAL 6019  
satiné



Vert RAL 6021  
satiné

\*Selon les conditions contractuelles de garantie disponibles auprès de votre vendeur.

# ILLUMINEZ ET AGRANDISSEZ VOTRE ENTRÉE

Avec le concept **Variations Modulaires®** de Pasquet menuiseries, vos portes d'entrée se réinventent grâce à l'ajout **d'impostes et de fixes latéraux**, superposés ou juxtaposés. Ces solutions esthétiques apportent élégance et raffinement tout en permettant de s'adapter facilement aux grandes dimensions, pour une entrée lumineuse et accueillante.

## LES IMPOSTES : LUMIÈRE ET STYLE

L'imposte transforme votre entrée en un espace lumineux tout en s'adaptant à sa hauteur. Avec de nombreuses options techniques et esthétiques, vous pouvez créer une ouverture sur mesure, tout en respectant votre budget.



### Qu'est-ce qu'une imposte ?

Une imposte est un élément, vitré ou avec panneau plein, installé au-dessus d'une porte. Elle contribue à agrandir visuellement l'espace de votre entrée et lorsqu'elle est vitrée, laisse passer la lumière naturelle.



## LES FIXES LATÉRAUX : UNE ENTRÉE RAYONNANTE

Les châssis fixes latéraux sont des éléments vitrés adaptés à tous les modèles de portes d'entrée rectangulaires. Posés sur un ou les deux côtés de votre porte, ils agrandissent visuellement votre entrée.

**Personnalisez-les selon vos envies :** traverses intermédiaires, différents types de vitrage... Créez une entrée qui vous ressemble !



**i** Les impostes sont réalisables selon la faisabilité du projet. Des options sont disponibles pour ajouter des meneaux ou des petits bois, collés ou incorporés, en fonction du modèle de porte choisi.

## LES SEMI-FIXES : UNE TOUCHE D'HARMONIE SUPPLÉMENTAIRE

### Les semi-fixes pour les portes mixtes

Les semi-fixes permettent d'agrandir votre entrée. Vous pouvez choisir un modèle assorti à votre porte ou opter pour un style plus neutre, selon vos envies et vos besoins. Contrairement à un fixe, le semi-fixe a l'avantage de pouvoir s'ouvrir, offrant ainsi une ouverture plus large et facilitant le passage lorsque cela est nécessaire.

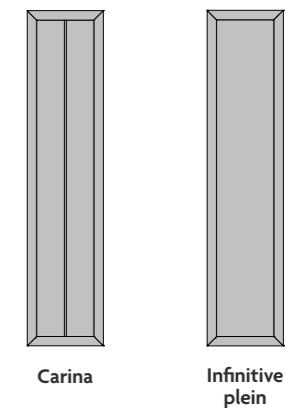
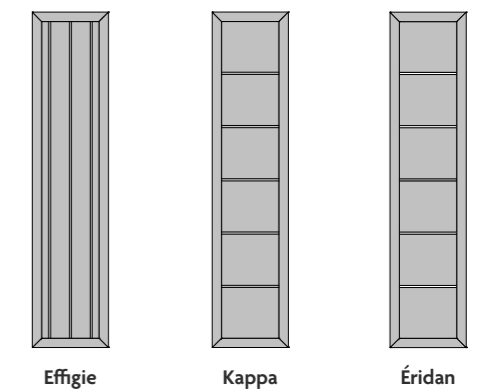
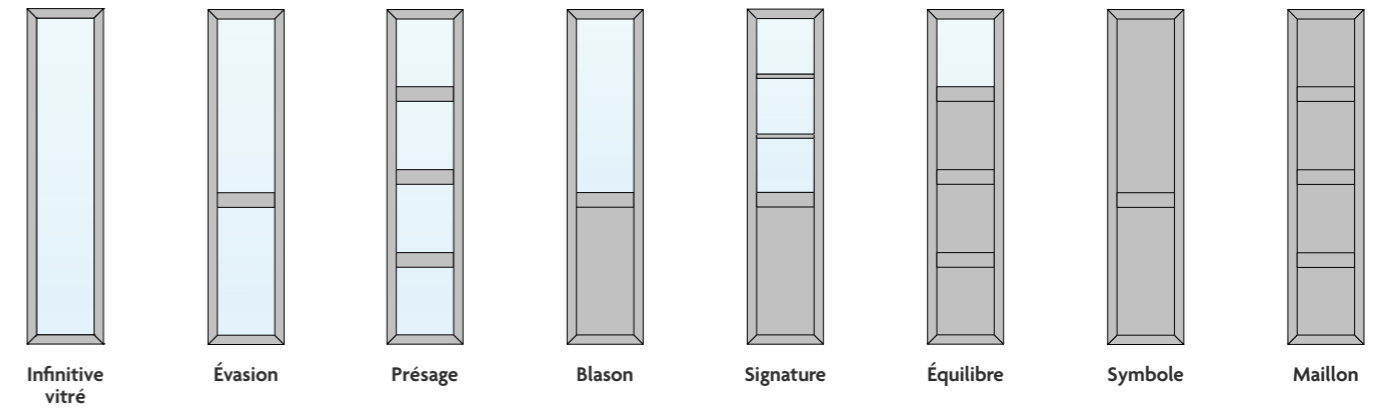

### LE SAVIEZ-VOUS ?

La fermeture du semi-fixe s'effectue grâce à deux verrous encastrés. Certains modèles de portes d'entrée sont complétés par un semi-fixe identique. Les semi-fixes dédiés portent le nom de la porte associée.

**Pour en savoir plus sur les différentes possibilités de configuration, contactez votre conseiller.**

# MIEUX COMPRENDRE SA PORTE D'ENTRÉE MIXTE

Les portes d'entrée Auralu® tirent pleinement parti du savoir-faire des menuiseries mixtes. Leur vantail en bois de 46 mm d'épaisseur est protégé par un cadre aluminium extérieur, assemblé et maintenu par des plots, qui assure à la fois ventilation et protection durable de la structure bois.

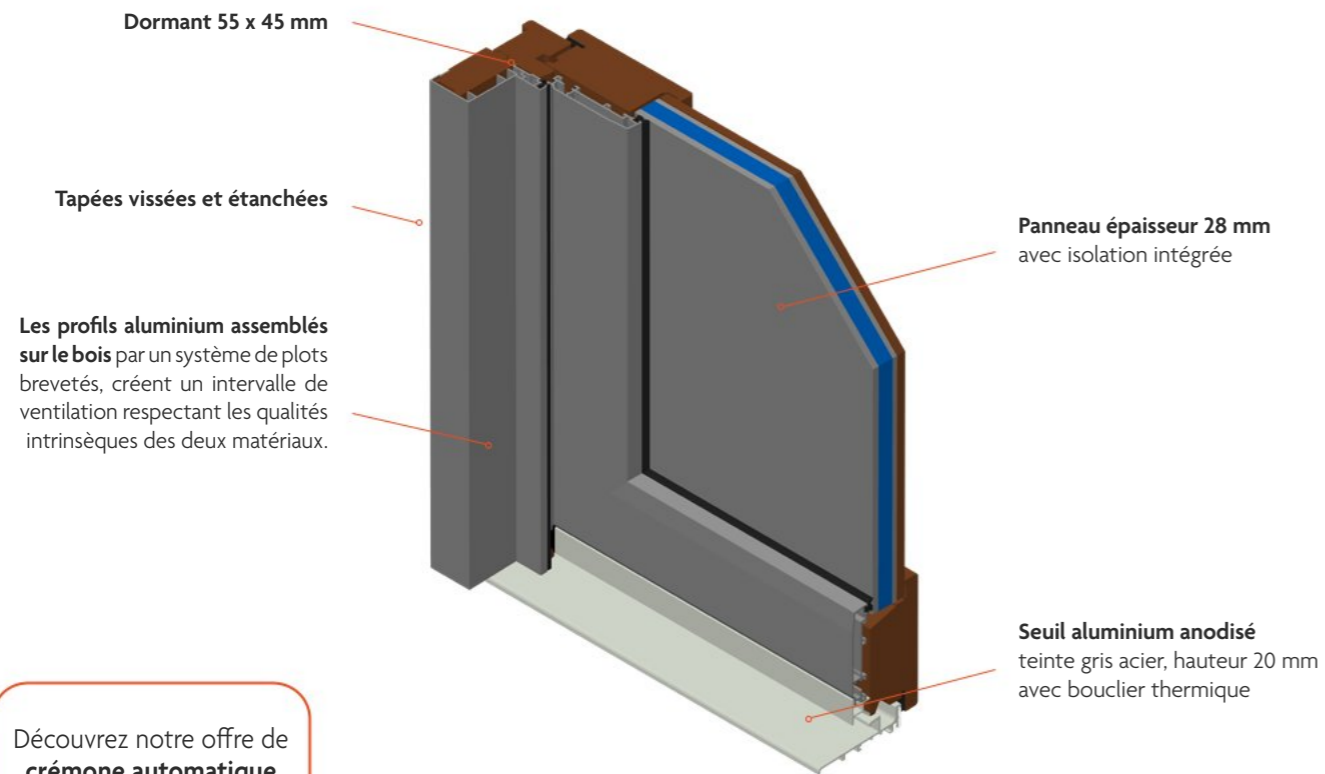

Découvrez notre offre de **crémone automatique** à la page 202.

## Autres informations techniques



### JOINT D'ÉTANCHÉITÉ

Le joint au périmètre du vantail, est un joint tubulaire noir.



### SYSTÈME ANTI-DÉGONDAGE

Nos portes d'entrée en bois sont équipées (en option) de tétons anti-dégondage, renforçant la sécurité face aux tentatives d'intrusion.

PERFORMANCES AEV

A\*4 – E\*7B – V\*C2

## Les coupes techniques

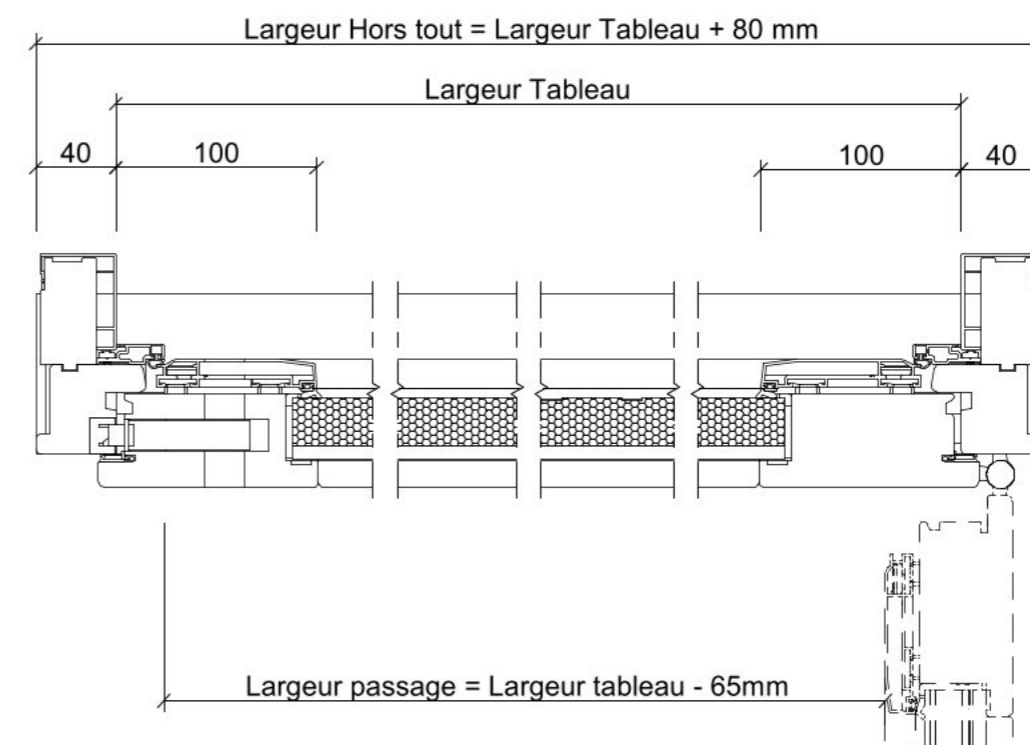
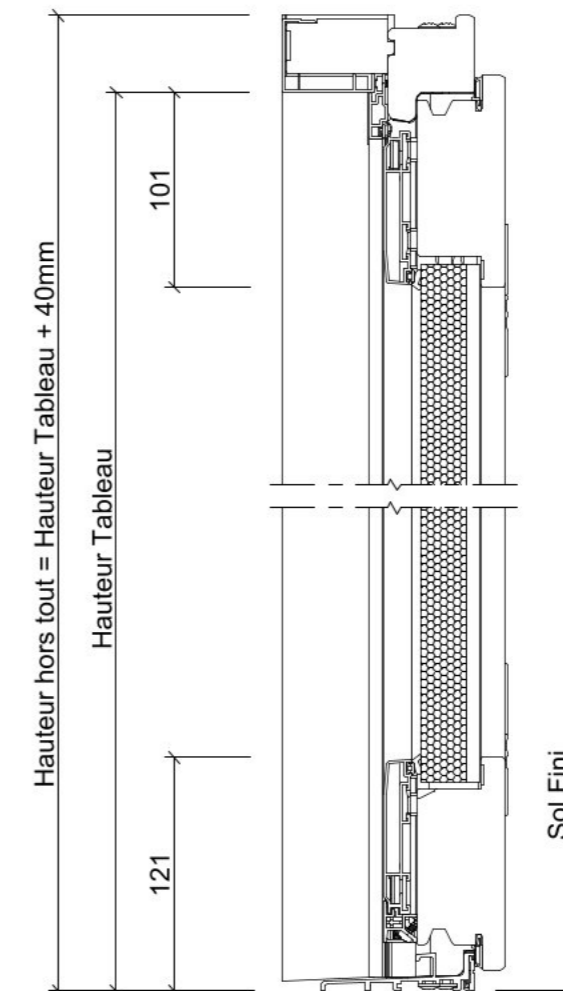



# Collection ALUMINIUM

## L'ART DU DESIGN EN ALUMINIUM

L'élégance de la modernité se réinvente avec les portes d'entrée en aluminium de la gamme Empreinte®. Grâce à la finesse de leurs lignes et à la robustesse du matériau, ces portes offrent une liberté architecturale, tout en garantissant des performances élevées. Les finitions et le soin apporté aux détails font de chaque porte un objet contemporain, raffiné et durable.

Pensées pour s'harmoniser avec toutes les constructions et rénovations, les portes Empreinte® reprennent la même exigence de design que les fenêtres Pasquet, créant une cohérence parfaite entre forme et fonctionnalité. Les profils aluminium à rupture thermique et la conception traditionnelle du cadre dormant et du vantail assurent rigidité, stabilité et longévité.

Empreinte® est ainsi la solution idéale pour ceux qui recherchent design, performance et élégance contemporaine.

# Empreinte®

Famille

## LES INTEMPORELLES®

Exclusives et audacieuses, les portes aluminium Les Intemporelles® incarnent le design unique Pasquet, marque déposée depuis 1989. Elles offrent des formes originales, des vitrages géométriques et des incrustations diverses, pour des entrées contemporaines. Chaque modèle peut être personnalisé selon le nuancier aluminium, en version monocouleur ou bicolore, alliant style, robustesse et performances thermiques élevées. Les Intemporelles® : une entrée au design exclusif et résolument moderne.



● Modèle : MIRAGE  
Gris RAL 7022  
Inserts inox

 Inspiration des noms des modèles : *la météorologie*



**MIRAGE**  
Gris RAL 7016



Ud = 1,1



**CORIOLIS**  
Gris RAL 7035



Ud = 1,1



**ESTIVAL**  
Gris RAL 7037



Ud = 1,1

### CHOISISSEZ LES INSERTS POUR UNE *PERSONNALISATION* OPTIMALE !

Allez plus loin dans la personnalisation de votre porte grâce à nos trois inserts exclusifs : **céramique finition rouille**, **effet bois chêne clair** ou **inox**. Pour ces trois modèles pleins (sans vitrage), l'insert est présent sur les faces intérieure et extérieure.

Associez l'ensemble des options de personnalisation à l'une des 19 teintes (nuancier Empreinte® page 106) pour créer une porte unique, élégante et adaptée à votre façade. Chaque détail compte pour faire de votre entrée un véritable reflet de votre style !



Insert céramique  
**finition rouille**

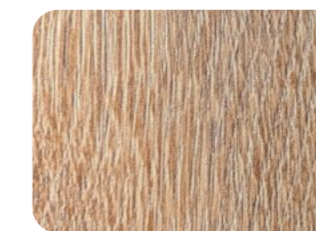

Insert effet bois  
**chêne clair**



Insert  
**inox**



⌞ Vitrage dépoli et insert effet bois chêne clair

**ORAGE**  
Gris RAL 7016

⌞ ⌞  
Ud = 1,2



⌞ Vitrage dépoli et insert céramique finition rouille

**OCTA**  
Gris RAL 7035

⌞ ⌞  
Ud = 1,2



⌞ Vitrage dépoli et insert effet bois chêne clair

**REFLET**  
Gris RAL 7037

⌞ ⌞  
Ud = 1,2



**LUNE**  
Noir RAL 9005  
Ud = 1,1\*  
⌞ ⌞

Avec insert inox



⌞ Vitrages dépolis

⌞ Vitrage dépoli et insert inox

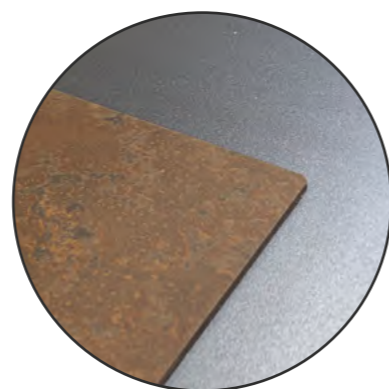

## LE SAVIEZ-VOUS ?

Les inserts sont visibles uniquement sur la **face extérieure** de la porte. Face intérieure, la forme de l'insert se dessine par un rainurage sobre. **Le modèle Lune peut également être équipé d'un vitrage à la place de l'insert.**

Ces quatre modèles vitrés disposent d'un **triple vitrage dépoli**, alliant luminosité et intimité.



● **Modèle : ORAGE**  
Gris RAL 7016

\* Valeur Ud = 1,2 pour la porte Lune avec 2 vitrages



# AZUR

\*Ud = 1,2 Bleu RAL 5003 à l'ext. et blanc RAL 9016 à l'int.

Avec ses trois formes d'arcs graphiques et son style résolument contemporain, la porte d'entrée aluminium Azur s'impose comme un incontournable de la gamme. Conçue avec une précision optimale, elle offre de bonnes performances thermiques avec une protection fiable contre les variations de température tout au long de l'année.

## Les **+** du modèle

- +** Nuancier de **19 couleurs**
- +** Modèle très haute **isolation**
- +** Design **contemporain**
- +** Apport de **luminosité**



Vue intérieure

Vitrage dépoli

● **Modèle : AZUR**  
Noir RAL 9005



Vitrage dépoli et inserts inox

### AURORE

Bronze 1247

\*IK Ud = 1,1



Vitrage dépoli

### BRUME

Gris RAL 7037

\*IK L Ud = 1,2



Vitrage dépoli

### HORIZON

Rouge RAL 3004

\*IK Ud = 1,2



### ZÉNITH

Gris RAL 7016 et gris 2900 pour le modèle avec semi-fixe

Ud = 1,2

\*IK L



Avec semi-fixe

Vitrage dépoli



Vitrage dépoli et insert inox

### POLAIRE

Gris RAL 7016

\*IK L Ud = 1,1



● Modèle : AURORE  
Noir RAL 9005



## ATMOSPHÈRE

Simplicité et modernité sont les maîtres-mots pour décrire cette porte d'entrée aluminium. Ses 4 fines baguettes inox, reprises sur sa face intérieure, composent un décor tout en sobriété. Son haut niveau de performances thermiques vous apportera un confort d'isolation idéal.

Gris RAL 7037 à l'extérieur et blanc RAL 9016 à l'intérieur

Ud = 1,0



Inserts inox



Vue intérieure

## Les (+) du modèle

- Modèle très haute isolation**  
Grâce à ses performances thermiques, cette porte garantit économies d'énergie et bien-être à l'intérieur de votre maison.
- Nuancier de 19 couleurs**  
Un large choix de teintes pour s'adapter aux différents styles et créer une harmonie à l'intérieur comme à l'extérieur.
- Bicoloration possible**  
La possibilité de combiner deux couleurs pour un rendu personnalisé et un effet visuel unique.
- Design contemporain**  
Des lignes modernes et épurées qui apportent une touche élégante et actuelle à votre espace.



## ARCTIQUE

Gris 2900



Ud = 1,0



## ALTITUDE

Blanc RAL 9016



Ud = 1,0

Inserts inox



## CLIMAT

Ivoire RAL 1015



Ud = 1,1

Vitrage dépoli



## NEIGE

Noir RAL 9005



Ud = 1,2

Vitrage dépoli



Modèle : NEIGE  
Blanc RAL 9016



Vitrage dépoli en partie haute et insert inox en partie basse

### SOLSTICE

Gris RAL 7037



Ud = 1,1



Vitrages ronds dépoli et insert inox demi-lune

### HALO

Gris 2900



Ud = 1,3



Vitrage dépoli

### FLOCON

Bronze 1247



Ud = 1,1



Vitrage dépoli

### OMBRE

Gris RAL 7016



Ud = 1,2



Vitrage dépoli

### GIBOULÉE

Bleu RAL 5003



Ud = 1,2



Vitrage dépoli

### AVERSE

Gris RAL 7037



Ud = 1,2



● Modèle : AVERSE  
Gris 2900

Famille

# LES FONDAMENTALES

Utilisant la structure traditionnelle de la porte d'entrée Empreinte®, les portes de la famille Les Fondamentales jouent avec les vitrages décoratifs, les panneaux et les traverses dans une déclinaison structurée et variée. Équipées d'un remplissage isolant de 28 mm et de vitrages feuilletés isolants, elles allient lumière, performance énergétique et sécurité. Chaque modèle de la famille Les Fondamentales se coordonne à une solution semi-fixe.



● Modèle : INVITATION  
Bleu canon

🌿 Inspiration des noms des modèles : *déclinaison d'Initiale, la 1<sup>ère</sup> porte de la famille*



## INVITATION

Gris 2900 à l'extérieur et blanc RAL 9016 à l'intérieur



Ud = 1,4



Vue intérieure



## INCARTADE

Gris RAL 7037



Ud = 1,4

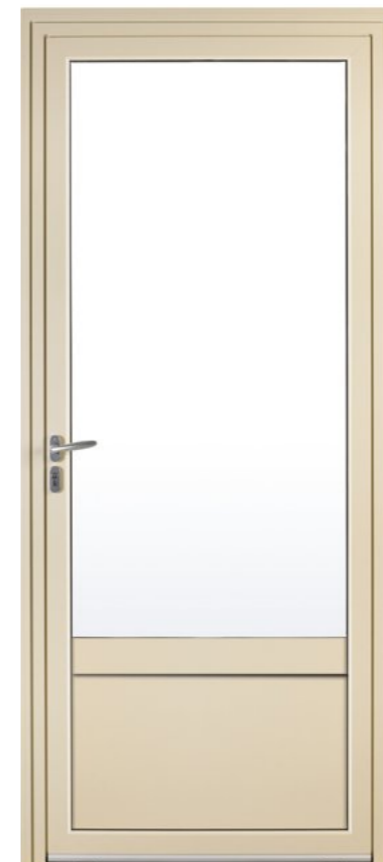

## INDEX

Ivoire RAL 1015



Ud = 1,4



## INDICATIF

Noir 2100



Ud = 1,5



**INTENTION**

Blanc RAL 9016



Ud = 1,4



**INTERVALLE**

Gris RAL 9007



Ud = 1,4



**INTERLUDE**

Rouge RAL 3004 à l'extérieur  
et blanc RAL 9016 à l'intérieur

Ud = 1,7



Vue intérieure



● **Modèle : INTERVALLE**  
Noir RAL 9005



**INFLUENCE**  
Bleu RAL 5003  
Ud = 1,4



**INSTINCT**  
Gris RAL 7022  
Ud = 1,4



**INCIDENCE**  
Gris RAL 7022  
Ud = 1,5



**INFLUX**  
Blanc RAL 9016  
Ud = 1,2



Avec semi-fixe

Gris RAL 7016



### AUTRES PETITS BOIS POSSIBLES

La porte Influence propose différentes configurations de petits bois pour s'adapter à tous les styles.



Famille

# LES CLASSIQUES

Les portes aluminium Les Classiques puisent dans notre héritage pour réinventer l'entrée de votre maison. Leurs moulures douces et arrondies apportent charme et raffinement, tout en modernisant l'aspect de la façade. Certains modèles, dont les noms sont inspirés des petites rivières de nos régions, s'adaptent parfaitement aux architectures variées des maisons individuelles, alliant tradition, personnalité et harmonie.



● Modèle : **ALBARINE**  
Noir RAL 9005

🌿 Inspiration des noms des modèles : *les rivières*



↳ Vitrage dépoli et petit bois

**GUISANE**

Gris RAL 7016

Ud = 1,2



↳ Vitrage décoratif Niagara

**CANTACHE**

Noir RAL 9005

Ud = 1,3



**THOUET**

Blanc RAL 9016

Ud = 1,1



↳ Modèle à grille incorporée avec vitrage dépoli

**ALBARINE**

Gris 2900

Ud = 1,1



↳ Modèle à grille incorporée avec vitrage dépoli

**LIZONNE**

Marron RAL 8011

Ud = 1,1



**TILLE**

Gris RAL 9007



Ud = 1,2

ⓘ Vitrage décoratif dépoli avec petits bois en aluminium anodisé brossé



**VALSERINE**

Noir RAL 9005



Ud = 1,1



● **Modèle : BAYON**  
Blanc RAL 9016



**BAYON**

Bleu canon



Ud = 1,2

ⓘ Vitrage dépoli et impression numérique



● **Modèle : TILLE**  
Bleu RAL 5023



**ROMANCHE**

Gris RAL 7016



Ud = 1,1

ⓘ Vitrage Delta mat et croisillons laiton



**ARTUBY**

Blanc RAL 9016



Ud = 1,0



**VICOIN**

Gris RAL 7037



Ud = 1,2

ⓘ Vitrage dépoli et impression numérique



Vitrage décoratif

**ARLY**  
Gris 2900

Ud = 1,1



Vitrage fusing

**LAÏTA**  
Gris RAL 7035

Ud = 1,1



Vitrage Delta mat et croisillons laiton

**AUBANCE**  
Noir RAL 9005

Ud = 1,1



**FLUME**  
Gris RAL 7016

Ud = 1,0



Vitrage Delta mat

**GÉLINE**  
Noir RAL 9005

Ud = 1,0



Vitrage Delta mat et croisillons laiton

**SÉLUNE**  
Bleu canon

Ud = 1,0



Modèle : **ARLY**  
Gris RAL 7016

# PERSONNALISATION : PORTES D'ENTRÉE EN ALUMINIUM

Avec nos portes aluminium, la personnalisation est au cœur de votre projet. Choisissez la teinte idéale dans notre nuancier de **19 couleurs**, sélectionnez les **quincailleries** qui sublimeront votre entrée et agrandissez-la avec un **semi-fixe**, une **imposte**, un ou des **fixes latéraux** pour gagner en lumière et en caractère. Chaque élément est pensé pour vous permettre de créer une entrée unique, adaptée à votre style et vos envies.

## Le nuancier ALUMINIUM

Exprimez votre style grâce à notre nuancier de **19 teintes**. Nos portes sont disponibles en version **monocouleur** (couleur identique à l'intérieur et à l'extérieur) ou **bicolore** (couleur extérieure et blanc RAL 9016 à l'intérieur).

Chaque finition sublime votre porte et en fait un élément unique, parfaitement accordé à votre façade. Choisissez celle qui vous plaît !

### Nos couleurs phares



Gris RAL 7016  
texturé (C2)



Gris RAL 7022  
texturé



Noir 2100  
sablé (C2)



Gris RAL 9007  
texturé

Consultez le  
NUANCIER  
ALUMINIUM



Gris 2900  
sablé (C2)



Gris RAL 7037  
satiné



Gris RAL 7035  
satiné



Noir RAL 9005  
texturé (C2)

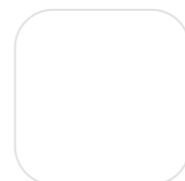

Blanc RAL 9016  
satiné



Ivoire RAL 1015  
satiné



Marron RAL 8011  
texturé



Bronze 1247  
satiné



Rouge RAL 3004  
texturé (C2)



Vert RAL 6021  
texturé



Vert RAL 6005  
texturé



Bleu RAL 5023  
texturé

### LE SAVIEZ-VOUS ?

L'aluminium fait partie des matériaux modernes qui ne nécessitent qu'un entretien léger. Sa résistance aux intempéries et sa tenue dans le temps sont reconnues. Les portes en aluminium bénéficient du label QUALICOAT SEASIDE, gage d'un laquage durable et de haute qualité, garanti 10 ans.\*



Bleu RAL 5010  
texturé



Bleu RAL 5003  
texturé



Bleu canon  
satiné (C2)



Malgré tout le soin apporté et compte tenu des différences de support, les techniques d'impression utilisées pour reproduire les couleurs du nuancier et des portes d'entrée ne permettent pas d'en garantir une fidélité absolue.

\*Selon les conditions contractuelles de garantie disponibles auprès de votre vendeur.

## SUBLIMEZ VOTRE PORTE

### POIGNÉES ET ACCESSOIRES DÉCORATIFS : LE DÉTAIL QUI CHANGE TOUT !

Ces éléments de style vous offrent la possibilité de personnaliser votre porte et d'y apporter une touche unique, en parfaite harmonie avec votre façade et votre intérieur. Parcourez notre sélection et choisissez les poignées, heurtoirs et accessoires qui révéleront pleinement le caractère de votre porte !

### Ensembles pour *toutes les familles* de portes d'entrée aluminium



N°912  
Inox



N°913  
Aluminium anodisé  
gris acier



N°914  
Laiton finition titane



N°916  
Aluminium anodisé  
gris acier

### Bouton



N°422  
Laiton poli

### Poignées de tirage



N°930  
Inox



N°980  
Laiton finition titane

### Heurtoir



N°420  
Laiton poli

### Cache-fiches



N°555  
Blanc



N°549  
Noir



N°550  
Gris acier



N°551  
Laiton poli

### Barre de tirage



N°931  
Inox



Fiche à réglage  
tri-directionnel

Toutes nos portes d'entrée aluminium sont équipées de fiches ou paumelles avec réglages tri-directionnels.

Consultez la **NOTICE D'ENTRETIEN** pour nos menuiseries aluminium

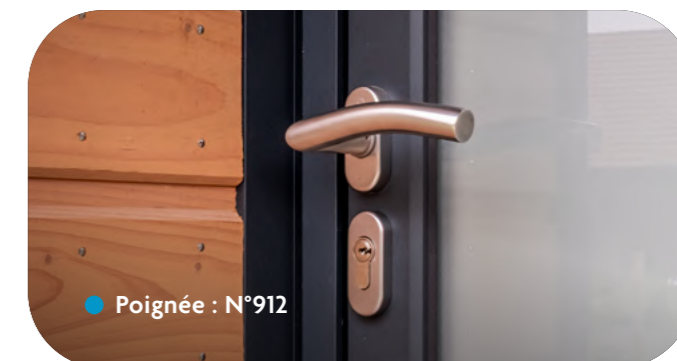

Poignée : N°912

## ILLUMINEZ ET AGRANDISSEZ VOTRE ENTRÉE

Avec le concept **Variations Modulaires®** de Pasquet menuiseries, vos portes d'entrée se réinventent grâce à l'ajout d'**impostes et de fixes latéraux**, superposés ou juxtaposés. Ces solutions esthétiques apportent élégance et raffinement tout en permettant de s'adapter facilement aux grandes dimensions, pour une entrée lumineuse et accueillante.

### LES IMPOSTES : LUMIÈRE ET STYLE

L'imposte transforme votre entrée en un espace lumineux tout en s'adaptant à sa hauteur. Avec de nombreuses options techniques et esthétiques, vous pouvez créer une ouverture sur-mesure, tout en respectant votre budget.

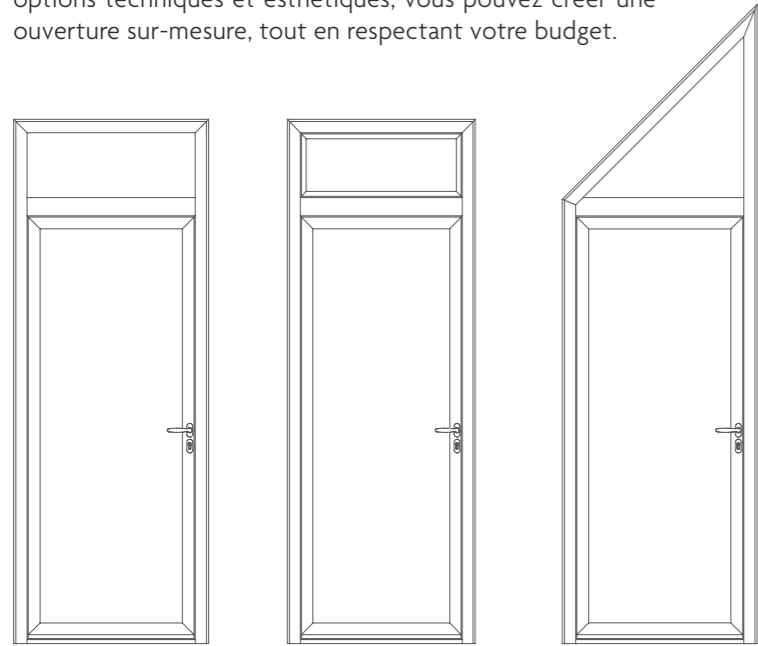

**Imposte fixe**  
vitrage direct  
(dans le dormant)

**Imposte à soufflet**

**Imposte de forme :**  
exemple, imposte fixe  
vitrage direct triangulaire

#### Qu'est-ce qu'une imposte ?

Une imposte est un élément, vitré ou avec panneau plein, installé au-dessus d'une porte. Elle contribue à agrandir visuellement l'espace de votre entrée et lorsqu'elle est vitrée, laisse passer la lumière naturelle.



● **Modèle : ARLY**  
Imposte fixe vitrage direct

### LES FIXES LATÉRAUX : UNE ENTRÉE RAYONNANTE

Les châssis fixes latéraux sont des éléments vitrés adaptés à tous les modèles de portes d'entrée rectangulaires. Posés sur un ou les deux côtés de votre porte, ils agrandissent visuellement votre entrée.

**Personnalisez-les selon vos envies :** traverses intermédiaires, barreaudages en bois, différents types de vitrage... créez une entrée qui vous ressemble !



Porte d'entrée avec 2 fixes latéraux

Porte d'entrée avec 1 fixe latéral

Combinaison de fixe latéral et imposte

**i** Les impostes sont réalisables selon la faisabilité du projet. Des options sont disponibles pour ajouter des meneaux ou des petits bois, collés ou incorporés, en fonction du modèle de porte choisi.



● **Modèle : AZUR**  
Gris RAL 7016  
Fixes latéraux

## LES SEMI-FIXES : UNE TOUCHE D'HARMONIE SUPPLÉMENTAIRE

### Les semi-fixes pour les portes aluminium

Les semi-fixes permettent d'agrandir votre entrée. Vous pouvez choisir un modèle assorti à votre porte ou opter pour un style plus neutre, selon vos envies et vos besoins. Contrairement à un fixe, le semi-fixe a l'avantage de pouvoir s'ouvrir, offrant ainsi une ouverture plus large et facilitant le passage lorsque cela est nécessaire.

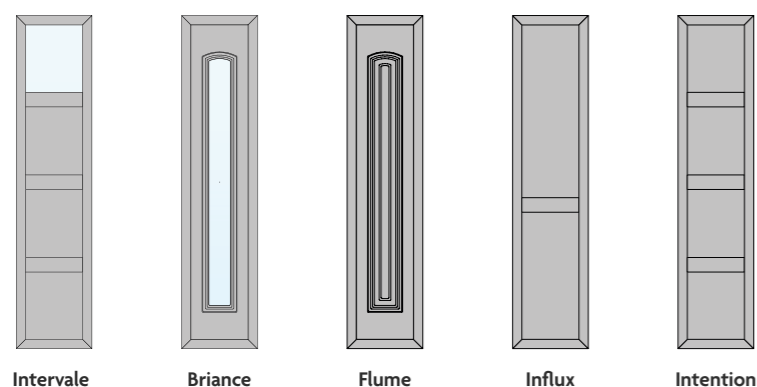
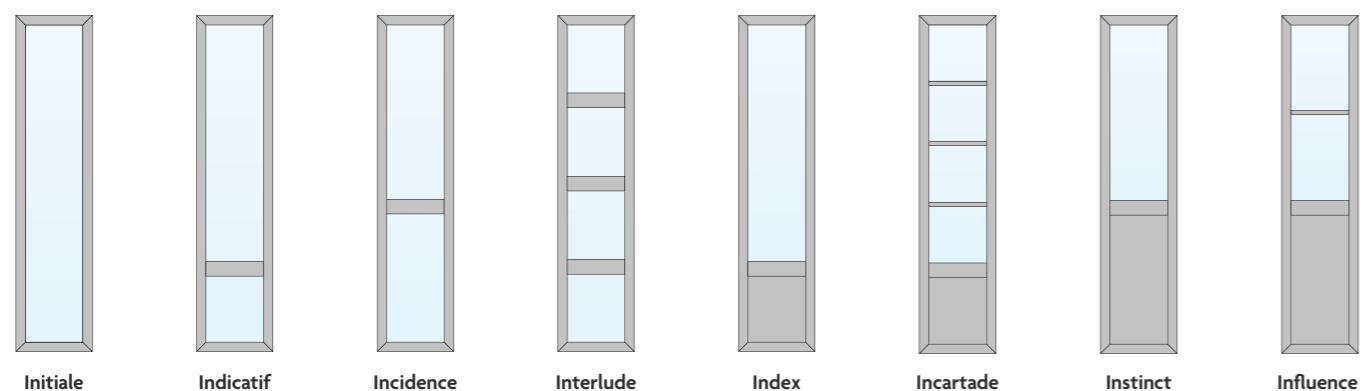

**i** **LE SAVIEZ-VOUS ?**

La fermeture du semi-fixe s'effectue grâce à deux verrous encastrés. Certains modèles de portes d'entrée sont complétés par un semi-fixe identique. Les semi-fixes dédiés portent le nom de la porte associée.

**Pour en savoir plus sur les différentes possibilités de configuration, contactez votre conseiller.**





# MIEUX COMPRENDRE SA PORTE D'ENTRÉE EN ALUMINIUM

La structure de la porte d'entrée aluminium est assemblée par coupe d'onglets. L'ouvrant d'une épaisseur de 90 mm avec feuillure à verre de 48 mm reçoit des compositions panneaux ou vitrages sous parclosage extérieur adapté.

## Conception Les Intemporelles®

Vantail avec panneau de 48 mm et/ou triple vitrage feuilleté. Ces modèles allient l'inox à l'aluminium et les oculus de formes contemporaines aux rainures décoratives.

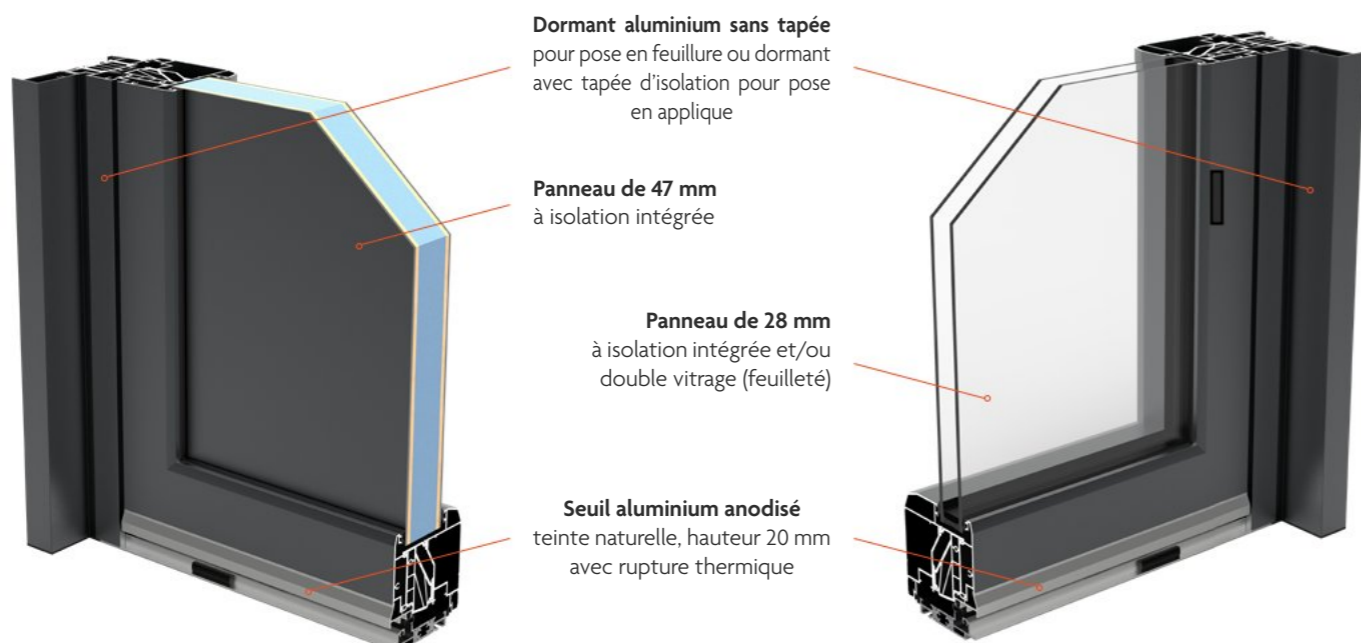

## Conception Les Fondamentales

Vantail avec panneau de 28 mm et/ou double vitrage feuilleté. Ces modèles associent panneaux et vitrages (feuilletés de base) à une ou plusieurs traverses intermédiaires.

## Conception Les Classiques

Vantail avec panneau de 47 mm et/ou vitrage isolant feuilleté. Elles allient des panneaux moulurés aux formes douces à des vitrages décoratifs avec ou sans petits bois intégrés.

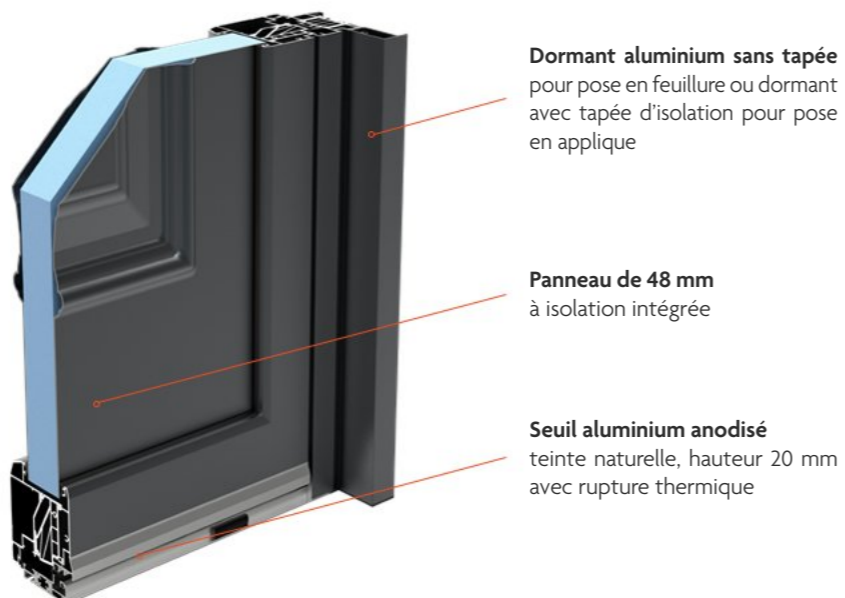

Découvrez notre offre de **crémone automatique** à la page 202.

## Les coupes techniques

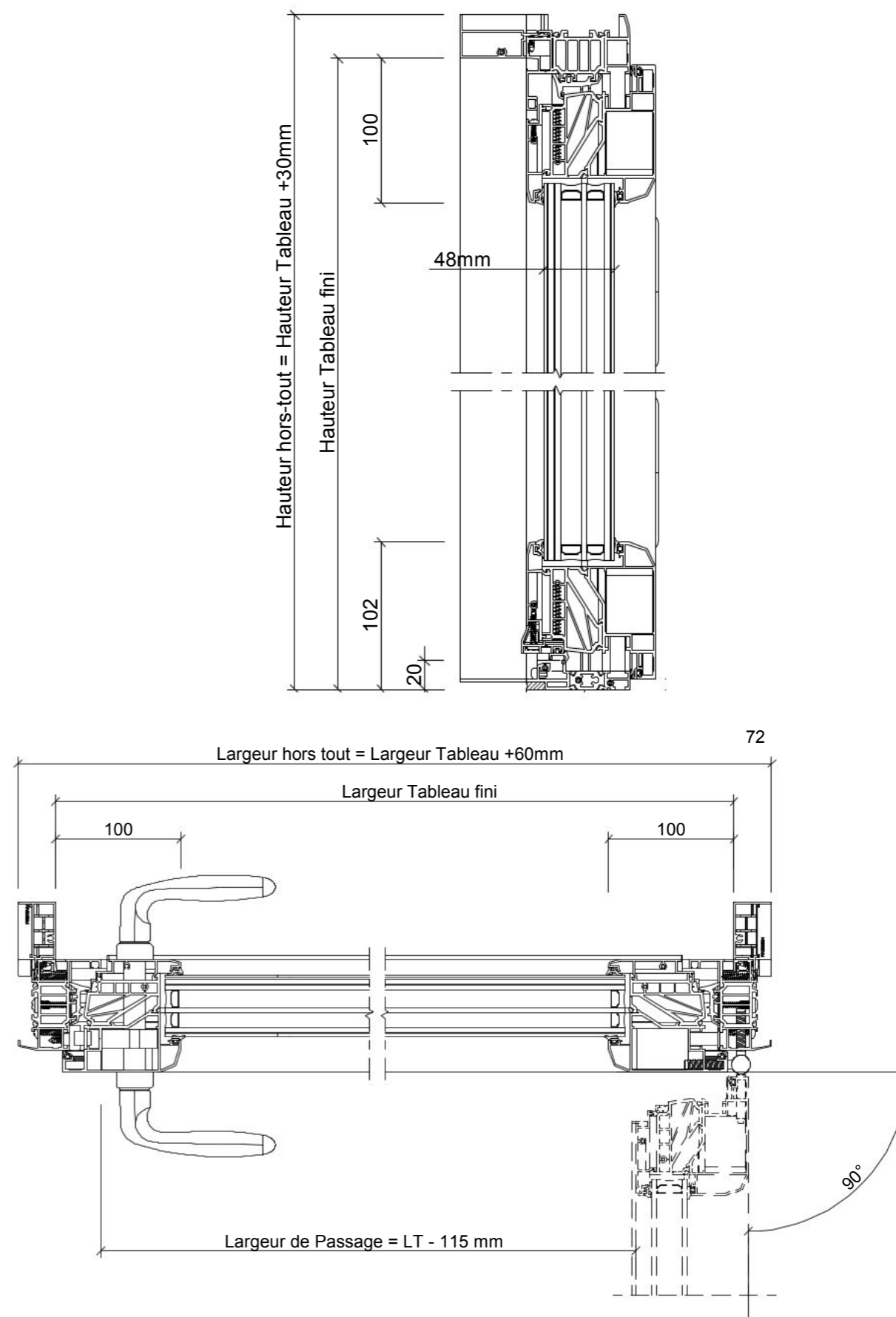



# Collection PVC

## L'ART DE L'EFFICACITÉ DU PVC

La simplicité au service de la performance. Durable, isolant et facile d'entretien, le PVC incarne la solution pratique et économique pour un confort durable au quotidien.

Résistantes et faciles d'entretien, les portes d'entrée PVC Saison® conservent leur éclat au fil du temps. Leur excellent rapport qualité / prix et leurs performances d'isolation vous permettent de maîtriser votre budget, en construction comme en rénovation, tout en réalisant des économies d'énergie.

Disponibles dans une large palette de modèles, du plus classique au plus contemporain, elles s'adaptent à tous les styles d'habitat. Avec les portes d'entrée PVC Saison®, profitez de performances thermiques élevées toute l'année !

# Saison®

Famille

# LES INTEMPORELLES®

Exclusives et raffinées, les portes PVC Les Intemporelles® incarnent le design unique Pasquet, fruit d'un savoir-faire maîtrisé. Marque déposée en 1989, cette collection allie robustesse et modernité pour sublimer chaque entrée. Leur conception soignée, associée à des performances thermiques et de sécurité élevées, garantit confort et sérénité au quotidien. L'ensemble des modèles est disponible en blanc RAL 9016.



● **Modèle : LANGLEY**  
Blanc RAL 9016

 Inspiration des noms des modèles : *les unités de mesure*



**LANGLEY**

Blanc RAL 9016



Ud = 0,95\*



**NANO**

Blanc RAL 9016



Ud = 0,95\*

Inserts aluminium anodisé brossé



**MINUTE**

Blanc RAL 9016



Ud = 0,95\*

Insert aluminium anodisé brossé



**GAMMA**

Blanc RAL 9016



Ud = 0,95\*



**BEAUFORT**

Blanc RAL 9016

Vitrage dépoli par sablage

Ud = 1,6



**OCTANE**

Blanc RAL 9016

Vitrage dépoli par sablage

Ud = 1,4

\* Valeur Ud pour porte avec panneau de 44 mm. Ud=1,4 porte avec panneau de 28 mm.

 Autres petits bois possibles

 Autres vitrages possibles

 Modèle très haute isolation

 Large plage dimensionnelle



● **Modèle : NEWTON**  
Blanc RAL 9016

## NEWTON

Ud = 1,5 Blanc RAL 9016

Avec son vitrage vertical étroit et allongé, accompagné de trois fines rainures de hauteurs différentes, Newton joue sur la verticalité. Une porte PVC moderne qui apporte une touche de lumière et un dessin très architectural.

### Les **+** du modèle

- +** Design **contemporain**
- +** Apport de **luminosité**



Vue intérieure

Vitrage dépoli par sablage



! Vitrage dépoli et inserts aluminium anodisé brossé

### CARAT

Blanc RAL 9016

Ud = 1,7



! Vitrage dépoli et inserts aluminium anodisé brossé

### SIGMA

Blanc RAL 9016

Ud = 1,5



! Vitrage dépoli et inserts aluminium anodisé brossé

### CELSIUS

Blanc RAL 9016

Ud = 1,6



! Vitrage dépoli

### MÉGA

Blanc RAL 9016

Ud = 1,6



! Vitrage dépoli et insert aluminium anodisé brossé

### ZETTA

Blanc RAL 9016

Ud = 1,6



! Vitrage dépoli et insert aluminium anodisé brossé

### GIGA

Blanc RAL 9016

Ud = 1,6



● Modèle : CARAT  
Blanc RAL 9016

Famille

## LES FONDAMENTALES

Pensées pour durer, les portes d'entrée PVC Les Fondamentales offrent une excellente résistance aux intempéries et aux variations de température, tout en nécessitant un entretien minimal. Elles contribuent également à votre confort intérieur et à la maîtrise de vos dépenses d'énergie. Leur design discret s'adapte aisément à votre façade et peut être personnalisé grâce aux petits bois incorporés, pour une touche de charme sur mesure. Ces modèles sont disponibles selon un nuancier de 19 teintes et 2 plaxages



Modèle : BASILIC  
Gris RAL 7035

Inspiration des noms des modèles : *les épices*



**BASILIC**  
Gris RAL 7035



**CACAO**  
Marron RAL 8011



**CURCUMA**  
Gris RAL 7037

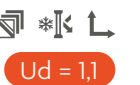

**MUSCADE**  
Blanc RAL 9016



**RÉGLISSE**  
Blanc RAL 9016



**BADIANE**  
Blanc RAL 9016



\* Valeur Ud pour porte avec panneau de 44 mm. Ud=1,3 porte avec panneau de 28 mm.

Autres petits bois possibles Autres vitrages possibles Modèle très haute isolation Large plage dimensionnelle

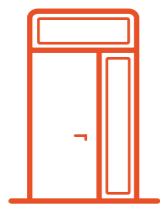
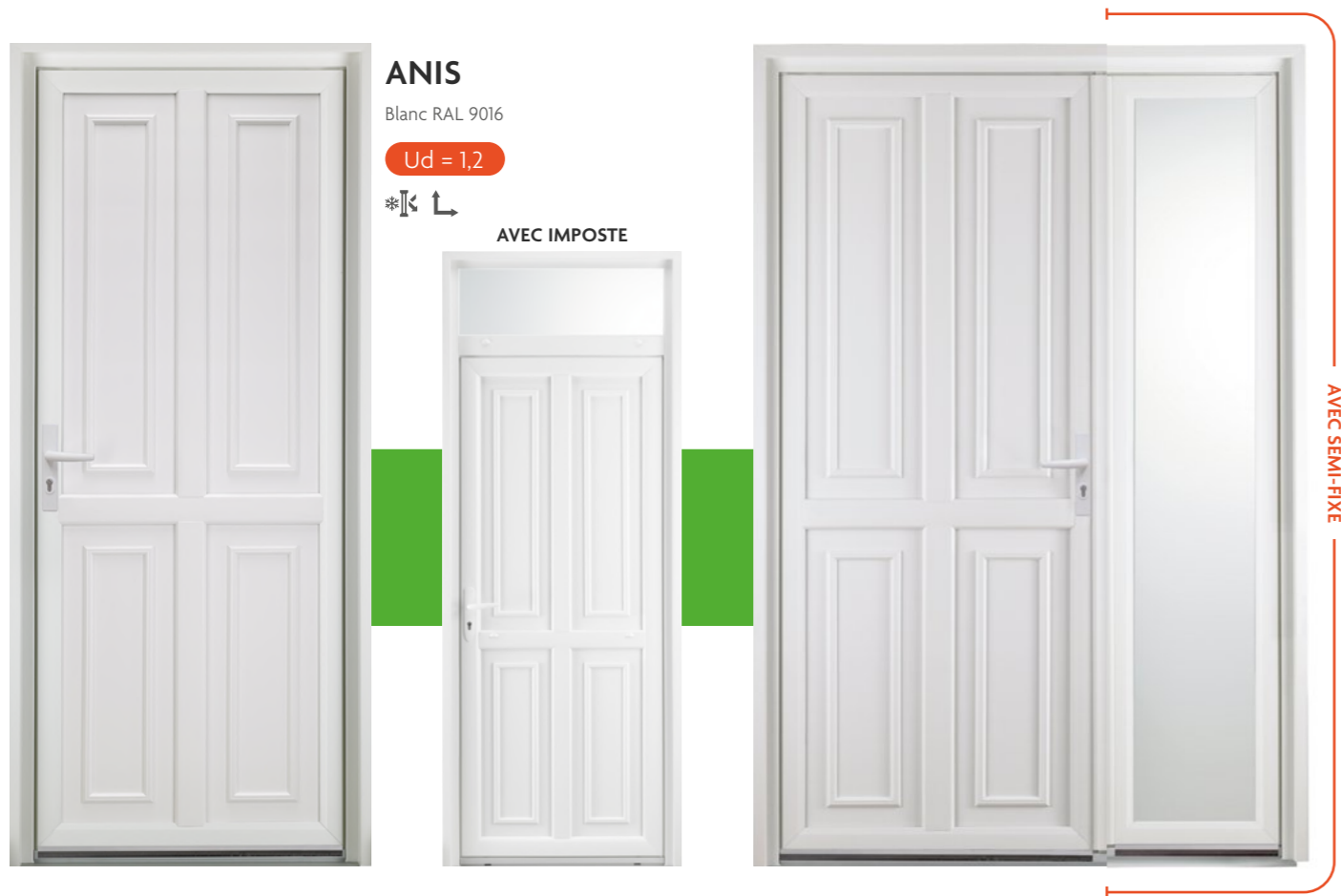

## ENTRÉE SUBLIMÉE

Donnez de l'ampleur et de la lumière à votre entrée grâce aux **semi-fixes** ou **impostes** ! Idéals pour créer une entrée remarquable tout en apportant clarté et élégance, ils subliment votre porte sans compromis sur le style.



**VANILLE**  
Gris RAL 7037





## CANNELLE

Porte d'entrée PVC au style traditionnel, Cannelle apporte de la sobriété à votre entrée grâce à ses petits bois et ses moulures. Son vitrage isolant illumine l'entrée et apporte de la lumière naturelle. Personnalisez-la en choisissant le vitrage et la composition des petits bois. Modèle à très haute isolation, elle vous garantit un confort thermique été comme hiver.

Blanc RAL 9016

Ud = 1,3



## Les **+** du modèle

### **+** Nuancier de 19 couleurs et 2 plaxages

Un large choix de teintes pour personnaliser votre porte.

### **+** Bicoloration possible

Choisissez une couleur pour l'extérieur et profitez d'un intérieur sobre et lumineux grâce au blanc RAL 9016.

### **+** Design contemporain

Le modèle Cannelle se distingue par son style sobre et raffiné.

Avec semi-fixe



### GIROFLE

Ivoire RAL 1015



Ud = 1,3



### PAPIKA

Gris RAL 7035



Ud = 1,3



### CORIANDRE

Blanc RAL 9016



Ud = 1,3



### POIVRE

Blanc RAL 9016



Ud = 1,3



### CURRY

Gris RAL 7016



Ud = 1,4



## OFFRE SOIGNÉE ET PERSONNALISABLE

Sur les portes Les Fondamentales, le meneau central et les traverses sont assemblés mécaniquement pour garantir une  **finition impeccable et durable** .

Personnalisables selon vos envies, elles sont proposées en  **version bicolore**  (couleur extérieure et blanc intérieur) ou en  **monocouleur** , avec un  **nuancier de 19 teintes** .

Elles existent également en plaxage  **chêne doré**  ou  **chêne irlandais** .

Découvrez toutes les possibilités page 140.



**ANETH**  
Blanc RAL 9016

☒ \*K L  
Ud = 1,1\*



**MARJOLAINE**  
Gris RAL 7016

☒ \*K L  
Ud = 1,1\*



**LAVANDE**  
Rouge RAL 3004

☒ \*K L  
Ud = 1,1\*

! Panneau aluminium anodisé brossé



**COLOMBO**  
Blanc RAL 9016

☒ \*K L  
Ud = 1,1\*



**ROMARIN**  
Gris RAL 9007

☒ \*K L  
Ud = 1,1\*



**CÉDRAT**  
Blanc RAL 9016

☒ \*K L  
Ud = 1,1\*



● Modèle : ANETH  
Rouge RAL 3004

\* Valeur Ud pour porte avec panneau de 44 mm. Ud=1,3 porte avec panneau de 28 mm.



● **Modèle : ORIGAN**  
Gris RAL 7037



**BERGAMOTE**   
Blanc RAL 9016 **Ud = 1,1\***



**CUMIN**   
Gris RAL 7037 **Ud = 1,1\***



**ORIGAN**   
Gris RAL 7022 **Ud = 1,1\***



**SÉSAME**   
Blanc RAL 9016 **Ud = 1,5**



**CARVI**   
Ivoire RAL 1015 **Ud = 1,3**



● **Modèle : BERGAMOTE**  
Gris RAL 7016

\* Valeur Ud pour porte avec panneau de 44 mm et triple vitrage. Ud=1,3 porte avec panneau de 28 mm pour Origan et Bergamote et Ud=1,4 pour Cumin.

Famille

## LES CLASSIQUES

Les portes PVC Les Classiques subliment l'entrée de votre maison avec authenticité. À panneaux ou à vitrages, leurs fines moulures extérieures soulignent leur personnalité et confèrent un caractère raffiné à votre façade. Pour renforcer encore leurs performances, certains modèles peuvent être équipés de panneaux de 44 mm. Les Classiques sont ainsi la promesse d'une entrée performante et pleine de caractère.



● **Modèle : CHIMAY**  
Blanc RAL 9016

🌿 Inspiration des noms des modèles : *les hôtels parisiens des XVIIe et XVIIIe siècles*



**CHIMAY**

Blanc RAL 9016

Ud = 0,95\*

Cymaise

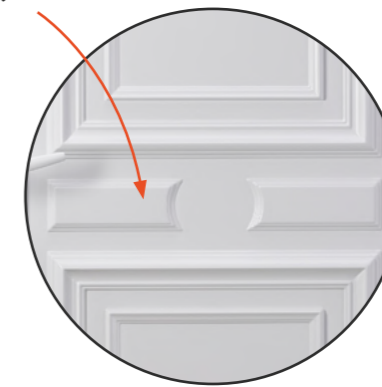

### CYMAISE DÉCORATIVE

La **cymaise** est un élément décoratif qui souligne le centre de la porte et lui apporte du relief. Elle modifie subtilement l'esthétique de la porte pour un rendu parfaitement adapté à votre style !



**CHOISEL**

Blanc RAL 9016

Ud = 1,7

↳ Vitrage martelé



**SOUBISE**

Blanc RAL 9016

Ud = 0,95\*



**BEAUVAIS**

Blanc RAL 9016

Ud = 0,95\*



**MATIGNON**

Blanc RAL 9016

Ud = 0,95\*

\* Valeur Ud pour porte avec panneau de 44mm. Ud=1,4 porte avec panneau de 28mm.

🏠 Autres petits bois possibles    🪟 Autres vitrages possibles    🏠 Modèle très haute isolation    📏 Large plage dimensionnelle



Vitrage martelé

**LASSAY**

Blanc RAL 9016

Ud = 1,6



Vitrage martelé

**CHATILLON**

Blanc RAL 9016

Ud = 1,6



Vitrage martelé

**BRIENNE**

Blanc RAL 9016

Ud = 1,4



Vitrage martelé

**BIRON**

Blanc RAL 9016

Ud = 1,7



Vitrage martelé

**VILLARS**

Blanc RAL 9016

Ud = 1,7



Vitrage martelé

**LOUVOIS**

Blanc RAL 9016

Ud = 1,4



Modèle : LASSAY  
Blanc RAL 9016

Famille

# LES MANOIRS

Les portes PVC Les Manoirs révèlent l'entrée de votre maison avec élégance et protection. Leur vitrage feuilleté assure sécurité et luminosité et leurs proportions harmonieuses trouvent le juste compromis entre clarté et discrétion. Les petits bois et décors personnalisables ajoutent raffinement et personnalité à votre entrée. Une porte qui conjugue style, performance et confort au quotidien.



● Modèle : BAGATELLE  
Blanc RAL 9016

🌿 Inspiration des noms des modèles : *les termes musicaux*



↳ Vitrage martelé clair et plomb aspect laiton doré

## BAGATELLE

Blanc RAL 9016

Ud = 1,7



↳ Vitrage martelé

## ARIA

Blanc RAL 9016

Ud = 1,7



↳ Vitrage martelé avec petits bois aspect laiton poli

## PAVANE

Blanc RAL 9016

Ud = 1,6



## CHARME & QUINCAILLERIES

Sublimez votre porte d'entrée avec **un bouton** qui lui apportent caractère et élégance. Retrouvez toutes les possibilités page 141.



↳ Vitrage martelé avec petits bois aspect laiton poli

## AUBADE

Blanc RAL 9016

Ud = 1,6



↳ Vitrage martelé avec petits bois aspect laiton poli

## MÉLODIE

Blanc RAL 9016

Ud = 1,6



■ Vitrage dépoli et impression numérique

**ADAGIO**  
Blanc RAL 9016

Ud = 1,5



■ Vitrage martelé et décoratif

**SONATE**  
Blanc RAL 9016

Ud = 1,7



■ Vitrage martelé avec petits bois blanc

**RONDO**  
Blanc RAL 9016

Ud = 1,7



■ Vitrage martelé avec petits bois aspect laiton poli

**CONCERTO**  
Blanc RAL 9016

Ud = 1,7



■ Vitrage martelé avec petits bois blanc

**BALLADE**  
Blanc RAL 9016

Ud = 1,7



● **Modèle : ADAGIO**  
Blanc RAL 9016



# PERSONNALISATION : PORTES D'ENTRÉE EN PVC

Avec nos portes en PVC, la performance rime avec style ! Au-delà de leur isolation et leur durabilité, elles offrent de  **multiples options de personnalisation**  pour s'adapter à votre maison et à vos goûts. Choisissez parmi notre  **nuancier de couleurs** , sélectionnez les  **quincailleries**  qui sublimeront votre entrée et ajoutez des  **semi-fixes**  pour plus de lumière et d'élégance. Chaque détail compte pour créer une porte unique, à votre image !

## Le nuancier PVC

Exprimez votre style avec notre  **nuancier de 19 teintes** , disponibles en version  **monocouleur**  ou  **bicouleur**  (couleur extérieure et blanc RAL 9016 à l'intérieur uniquement pour la famille Les Fondamentales). Pour une ambiance naturelle et chaleureuse, optez pour nos  **plaxages bois : chêne doré ou chêne irlandais** . Chaque finition transforme votre porte en un élément unique et parfaitement harmonieux avec votre façade.

				 Consultez le <b>NUANCIER          PVC</b>	
<b>Gris RAL 7016</b> texturé	<b>Gris RAL 7022</b> texturé	<b>Noir 2100</b> sablé	<b>Gris RAL 9007</b> texturé		
<b>Gris 2900</b> sablé	<b>Gris RAL 7037</b> texturé	<b>Gris RAL 7035</b> texturé	<b>Noir RAL 9005</b> texturé	<b>Blanc RAL 9016</b> texturé	<b>Ivoire RAL 1015</b> texturé
<b>Marron RAL 8011</b> texturé	<b>Bronze 1247</b> texturé	<b>Rouge RAL 3004</b> texturé	<b>Vert RAL 6021</b> texturé	<b>Vert RAL 6005</b> texturé	<b>Bleu RAL 5023</b> texturé
			<div style="border: 1px solid orange; padding: 5px;"> <p style="text-align: center; background-color: orange; color: white; border-radius: 5px; display: inline-block;">Plaxages</p> </div> <div style="display: flex; justify-content: space-around; margin-top: 10px;"> <div style="text-align: center;">   <b>Chêne doré</b> </div> <div style="text-align: center;">   <b>Chêne irlandais</b> </div> </div>		
<b>Bleu RAL 5010</b> texturé	<b>Bleu RAL 5003</b> texturé	<b>Bleu canon</b> texturé			



### LE SAVIEZ-VOUS ?

Les menuiseries PVC laquées sont certifiées QB33. Cette certification atteste de la qualité du laquage, notamment la tenue des couleurs, la résistance au vieillissement et à l'usage.



Malgré tout le soin apporté et compte tenu des différences de support, les techniques d'impression utilisées pour reproduire les couleurs du nuancier et des portes d'entrée ne permettent pas d'en garantir une fidélité absolue.

## SUBLIMEZ VOTRE PORTE

### POIGNÉES ET ACCESSOIRES DÉCORATIFS : LE DÉTAIL QUI CHANGE TOUT !

Véritables éléments de style, ils vous permettent de personnaliser votre porte et de lui apporter une touche unique, en accord avec votre intérieur et votre façade.

#### Ensembles pour *toutes les familles* de portes d'entrée PVC



**N°628 DT\* - 627 GT\***  
Epoxy blanc



**N°650 DT\* - 649 GT\***  
Epoxy noir RAL 9005



**N°630 DT\* - 629 GT\***  
Aluminium anodisé gris  
acier



Consultez la **NOTICE  
D'ENTRETIEN** pour  
nos menuiseries PVC

#### Boutons



**N°424**  
Epoxy blanc



**N°425 T**  
Gris acier

#### Cache-fiche



Toutes les portes d'entrée PVC sont équipées de fiches permettant un réglage latéral et en hauteur. Un cache-fiche les habille.



● Poignée : N°627 GT

\* DT = Poignée à droite en tirant, GT = Poignée à gauche en tirant

# ILLUMINEZ ET AGRANDISSEZ VOTRE ENTRÉE

Avec le concept **Variations Modulaires®** de Pasquet menuiseries, vos portes d'entrée se réinventent grâce à l'ajout **d'impostes et de fixes latéraux**, superposés ou juxtaposés. Ces solutions esthétiques apportent élégance et raffinement tout en permettant de s'adapter facilement aux grandes dimensions, pour une entrée lumineuse et accueillante.

## LES IMPOSTES : LUMIÈRE ET STYLE

L'imposte transforme votre entrée en un espace lumineux tout en s'adaptant à sa hauteur. Avec de nombreuses options techniques et esthétiques, vous pouvez créer une ouverture sur mesure, tout en respectant votre budget.

### Qu'est-ce qu'une imposte ?

Une imposte est un élément, vitré ou plein, installé au-dessus d'une porte. Elle contribue à agrandir visuellement l'espace de votre entrée et lorsqu'elle est vitrée, laisse passer la lumière naturelle.

**Imposte fixe vitrage direct**  
(dans le dormant)

**Imposte à soufflet**

### Exemples d'impostes de forme



Imposte triangulaire



Imposte cintrée surbaissée



Imposte plein cintrée



Modèle : ANIS  
Imposte fixe vitrage direct



Les impostes sont réalisables selon la faisabilité du projet. Des options sont disponibles pour ajouter des meneaux ou des petits bois, collés ou incorporés, en fonction du modèle de porte choisi.

## LES FIXES LATÉRAUX : UNE ENTRÉE RAYONNANTE

Les châssis fixes latéraux sont des éléments vitrés adaptés à tous les modèles de portes d'entrée rectangulaires. Posés sur un ou les deux côtés de votre porte, ils agrandissent visuellement votre entrée.

**Personnalisez-les selon vos envies : traverses intermédiaires, barreaudages bois, différents types de vitrage...  
Créez une entrée qui vous ressemble !**

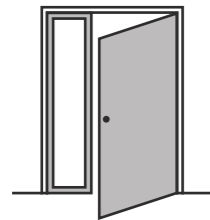

Porte d'entrée avec  
1 fixe latéral

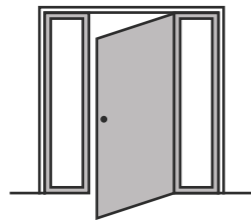

Porte d'entrée avec  
2 fixes latéraux

### Combinaisons possibles

Il est possible d'associer un ou deux fixes latéraux avec une imposte.



Modèle : ANETH  
Rouge RAL 3004  
Fixe latéral

## LES SEMI-FIXES : UNE TOUCHE D'HARMONIE SUPPLÉMENTAIRE

### Les semi-fixes pour les portes PVC

Les semi-fixes permettent d'agrandir votre entrée. Vous pouvez choisir un modèle assorti à votre porte ou opter pour un style plus neutre, selon vos envies et vos besoins. Contrairement à un fixe, le semi-fixe a l'avantage de pouvoir s'ouvrir, offrant ainsi une ouverture plus large et facilitant le passage lorsque cela est nécessaire.

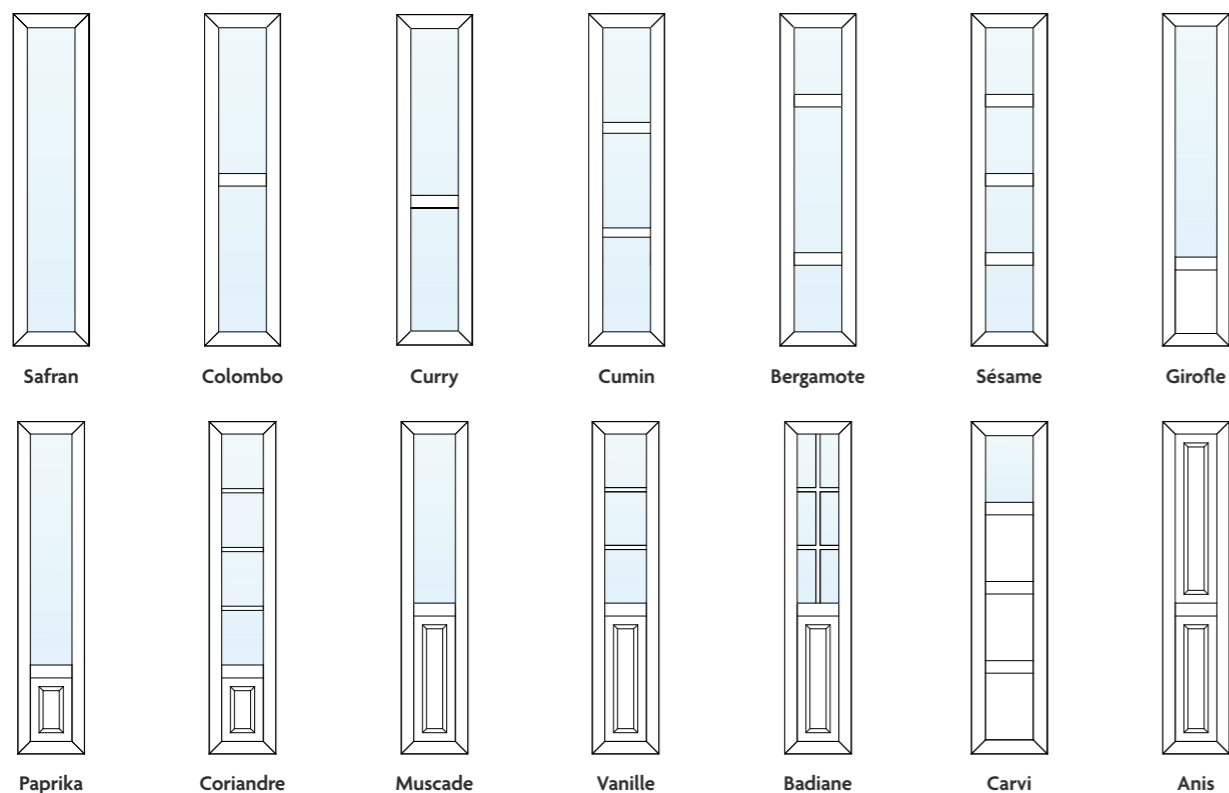

Modèle : Cannelle  
Semi-fixe : Vanille



Modèle : Badiane  
Semi-fixe : Badiane



Modèle : Curry  
Semi-fixe : Curry



Modèle : Anis  
Semi-fixe : Safran



Modèle : Paprika  
Semi-fixe : Paprika



#### LE SAVIEZ-VOUS ?

La fermeture du semi-fixe s'effectue grâce à deux verrous encastrés. Certains modèles de portes d'entrée sont complétés par un semi-fixe identique. Les semi-fixes dédiés portent le nom de la porte associée.

Pour en savoir plus sur les différentes possibilités de configuration, contactez votre conseiller.



● Modèle : MATIGNON  
Blanc RAL 9016  
Semi-fixe Safran

# MIEUX COMPRENDRE SA PORTE D'ENTRÉE EN PVC

Les portes d'entrée en PVC sont constituées de profilés assemblés par thermo-soudage, associés à un panneau isolant en mousse de polystyrène extrudée de 28 ou 44 mm et/ou à des éléments vitrés.

Les panneaux des familles **Les Intemporelles®** et **Les Atlantiques** sont rainurés ou portent des décors en aluminium anodisé brossé. Les panneaux des familles **Les Fondamentales** sont lisses et ceux des familles **Les Manoirs** et **Les Classiques** portent des moulures grand cadre.

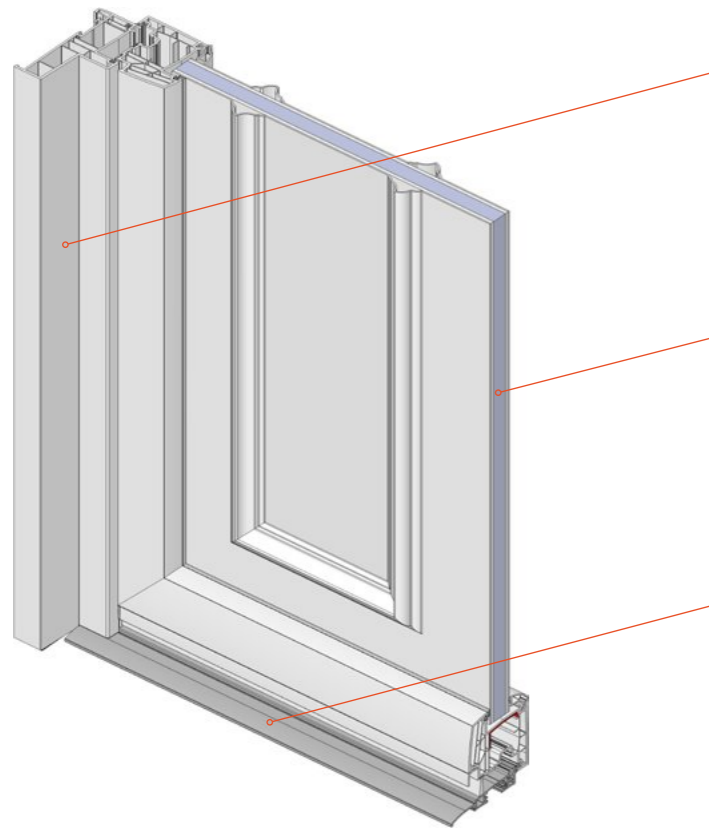

**Dormant PVC monobloc**  
pour pose feuillure maçonnerie  
ou en applique.

**Panneau épaisseur 28 ou 44 mm**  
avec isolation intégrée

**Seuil aluminium anodisé**  
teinte gris acier, hauteur 20 mm  
avec bouclier thermique.

**Vitrage 44.2/16/4Fe + argon**  
(feuilleté de base Classe 2)

**Dormant PVC monobloc**  
pour pose feuillure maçonnerie  
ou en applique.

**Panneau épaisseur 28 mm**  
avec isolation intégrée

**Seuil aluminium anodisé**  
teinte gris acier, hauteur 20 mm  
avec bouclier thermique.

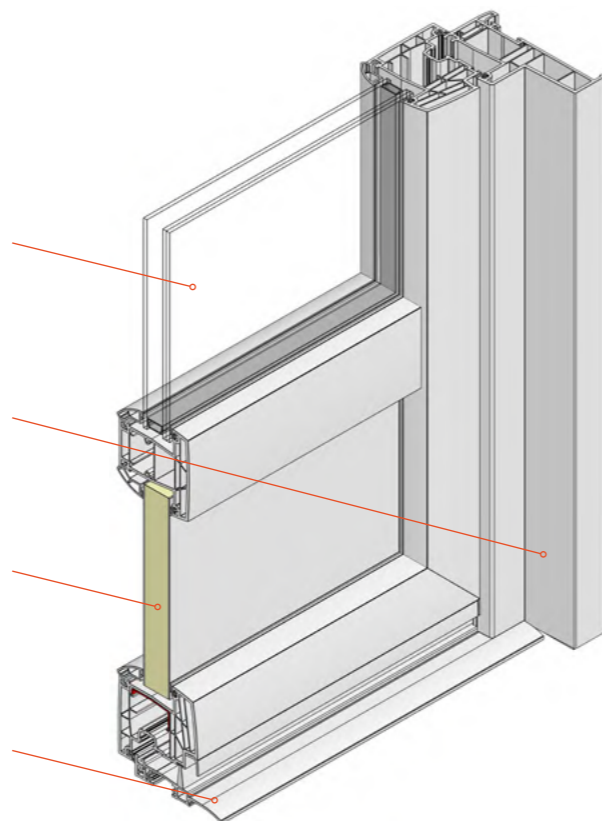

Découvrez notre offre de  
**crémone automatique**  
à la page 202.

## Les coupes techniques

PERFORMANCES AEV

A\*4 – E\*7A – V\*A2

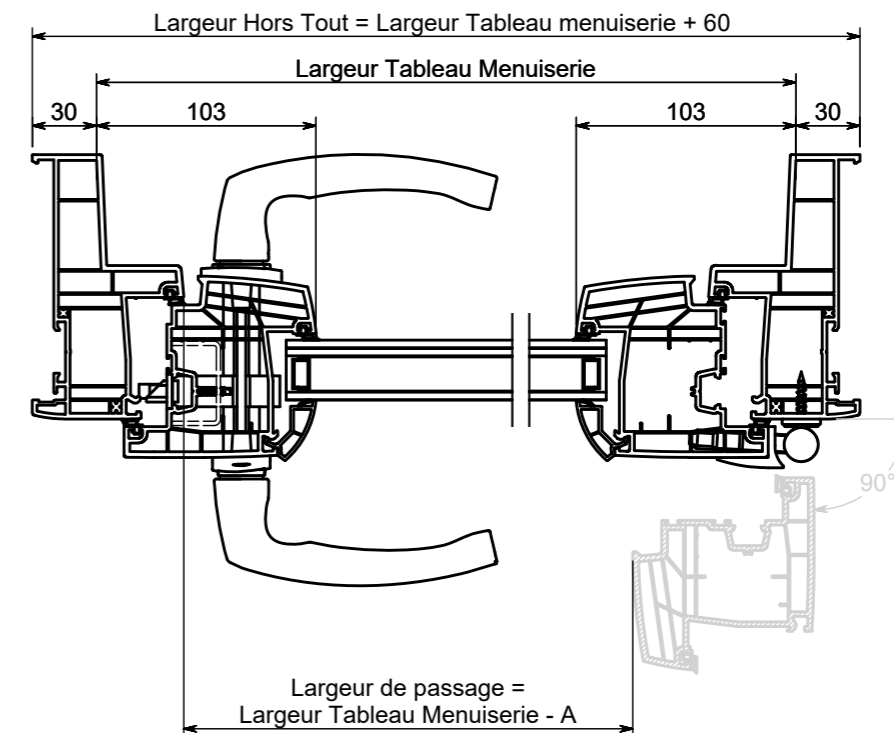
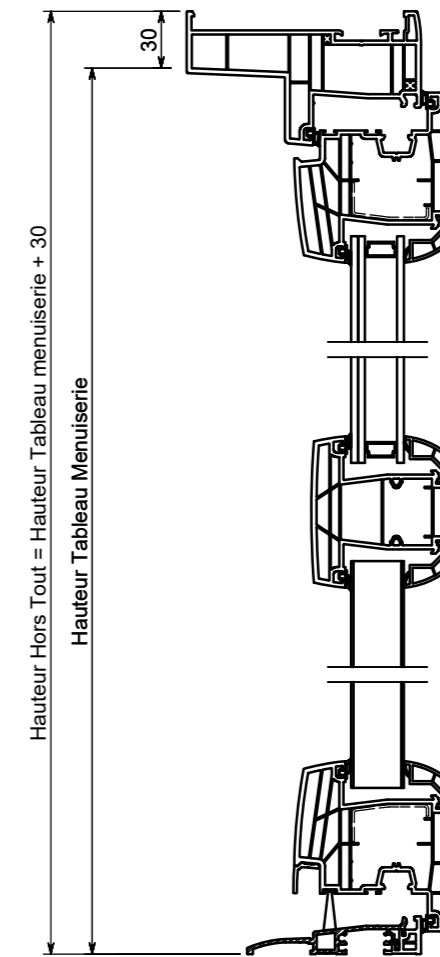

The background of the entire page is a photograph of two hands raised in a gesture of openness or prayer, set against a warm, golden sunset sky. The hands are silhouetted against the bright light, creating a strong contrast. The overall color palette is dominated by warm oranges, yellows, and reds.

# *Collection* **GRAND JOUR**

## **L'ART DE LA TRANSPARENCE**

Portes vitrées toute hauteur, la collection Grand Jour révèle toute la beauté de la lumière. Grâce à ses vitrages aux motifs géométriques ou artistiques, elles offrent une entrée lumineuse et originale tout en préservant votre intimité.

Ces portes sont disponibles en bois, en version mixte (bois/alu), en aluminium et en PVC, afin que vous puissiez profiter de l'ensemble des types de vitrage. Sur chaque porte présentée, les vitrages Grand Jour s'intègrent harmonieusement. Choisissez le matériau et le vitrage qui feront toute la différence.



● **Modèle : INITIALE**  
Gris RAL 7016

## GRAND JOUR : LAISSEZ ENTRER LA LUMIÈRE !

Les quatre modèles Grand Jour, issus de la collection Les Fondamentales, se distinguent par leurs grands vitrages qui diffusent généreusement la lumière tout en affirmant un style raffiné :



**CASSANDRE, modèle en bois :**  
élégance naturelle du moabi, lasuré ou peint.



**INFINITIVE, modèle mixte (bois/alu) :**  
aluminium disponible en 19 couleurs pour l'extérieur et le bois en 3 essences lasuré ou peint pour l'intérieur.



**INITIALE, modèle en aluminium :**  
disponible en 19 couleurs finition mono ou bicolore.



**SAFRAN, modèle en PVC :**  
disponible en 19 couleurs et 2 plaxages, finition mono ou bicolore.

Chaque modèle permet d'intégrer les **vitrages décoratifs Grand Jour**, pour une entrée lumineuse, originale et personnalisable. Ces modèles sont **équipés d'un vitrage feuilleté** de sécurité.



Porte aluminium : vitrage Strates

● **INITIALE**  
ALU Gris RAL 7016 Ud = 1,6



Porte PVC : vitrage Griffe

● **SAFRAN**  
PVC Blanc RAL 9016 Ud = 1,4



Porte mixte : vitrage Sillage

● **INFINITIVE**  
MIXTE Gris RAL 7037 Ud = 1,7



Porte bois : vitrage Arabesque

● **CASSANDRE**  
BOIS Moabi Ud = 1,8

# LES VITRAGES

## QUI ILLUMINENT VOTRE ENTRÉE

Les vitrages disposent de motifs raffinés sur le verre, jouant avec l'alternance de formes et d'opacité pour un rendu à la fois élégant et intimiste.

La conception des vitrages feuilletés garantit un confort thermique optimal, dans toute la maison, tout en accentuant la sécurité, quel que soit le modèle choisi.

Pour des envies plus classiques, d'autres vitrages sont disponibles : teintés, réfléchissants ou imprimés, pouvant être intégrés à toutes les portes de la collection Grand Jour (voir page 198).



## UN ÉQUILIBRE SUBTIL ENTRE TRANSPARENCE ET INTIMITÉ

Selon le modèle de vitrage choisi, le niveau d'opacité varie afin de répondre à différents besoins de luminosité et de confidentialité.



Vitrage clair

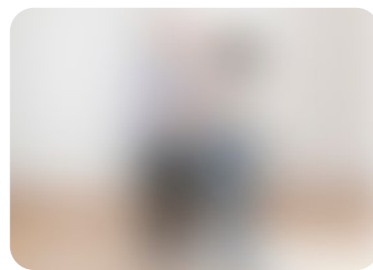

Vitrage dépoli

## CONFIGURATIONS POSSIBLES

Retrouvez dans ce tableau les différentes configurations d'intégration disponibles pour chaque vitrage : semi-fixe, fixe latéral ou porte à demi-corps vitrée.



Modèle : Instinct  
Vitrage : Arabesque



Modèle : Initial avec semi-fixe Initial  
Vitrage : Lignes

## SÉCURITÉ RENFORCÉE

En plus de son esthétique soignée, le double vitrage feuilleté assure un confort thermique élevé dans l'ensemble de l'habitat.

Sa conception renforcée améliore la sécurité : en cas de choc, le verre reste en place grâce au film feuilleté, limitant les risques de blessure et rendant toute tentative d'effraction plus difficile. Ainsi, quel que soit le modèle choisi, il contribue efficacement à renforcer la protection de votre habitation.

Vitrage	Semi-fixe et fixe latéral	Demi-corps vitré
CRESCENDO	✓	✗
GRIFFE	✓	✗
RAYURES	✓	✓
LIGNES	✓	✓
GRAMINÉE	✓	✓
SILLAGE	✗	✗
KHY	✗	✗
BALANCE	✗	✗
TREILLIS	✓	✓
BULLES	✓	✓
ORBE	✗	✗
RAYON FONCÉ	✓	✓
RAYON CLAIR	✓	✓
CUBIQUE	✓	✓
STRATES	✓	✓
ARABESQUE	✗	✓

## DÉCOUVREZ NOS VITRAGES DÉCORATIFS



Crescendo



Griffe



Rayures\*

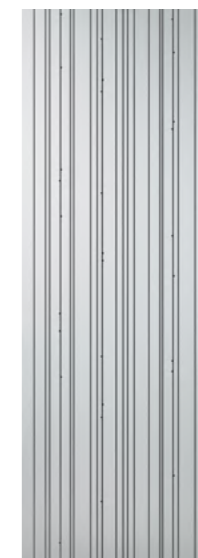

Lignes\*



Graminée\*



Sillage



Khy



Balance\*

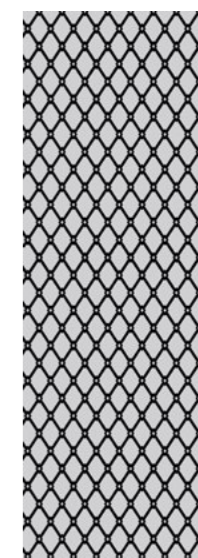

Treillis\*



Bulles\*



Orbe

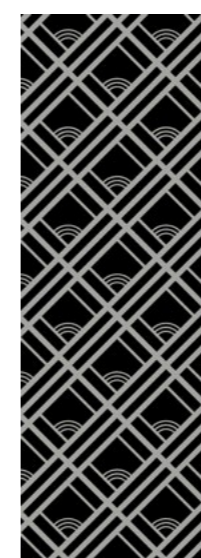

Rayon foncé\*



Rayon clair\*

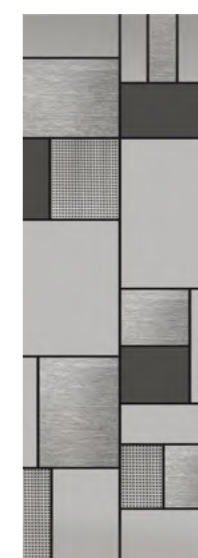

Cubique\*



Strates\*

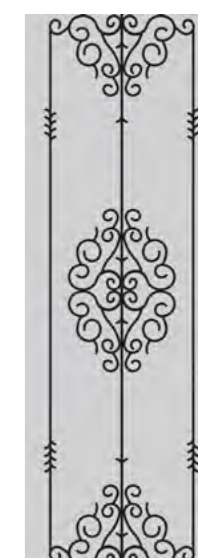

Arabesque\*

Ces visuels sont fournis à titre indicatif. L'opacité peut varier selon la distance d'observation et les conditions de luminosité. Le dessin peut être redimensionné et réadapté en fonction de la taille de la porte. Malgré tout le soin apporté et compte tenu des différences de support, les techniques d'impression utilisées pour reproduire ces visuels ne permettent pas d'en garantir une fidélité absolue.

## MISE EN SITUATION DES VITRAGES DÉCORATIFS :

Vitrage **CRESCENDO**

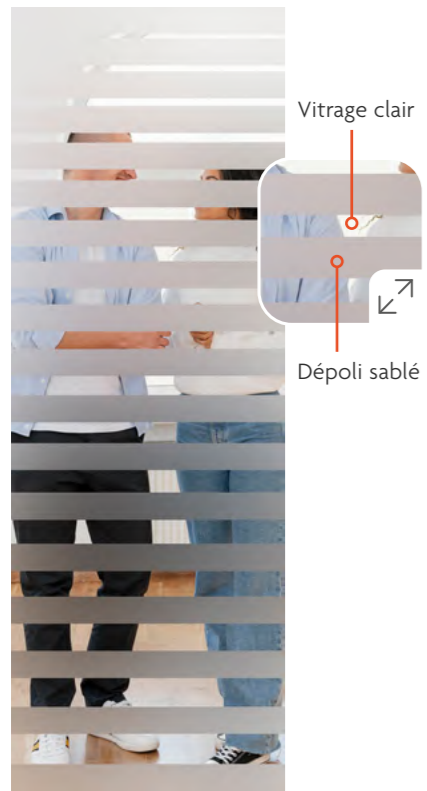

Vitrage **GRIFFE**

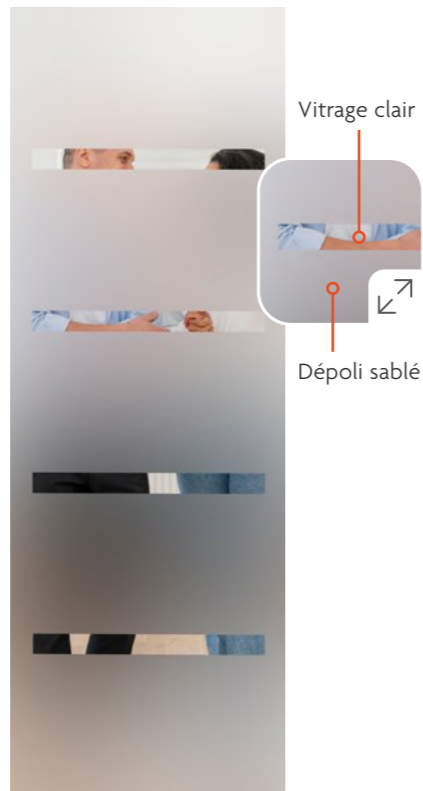

Vitrage **RAYURES\***

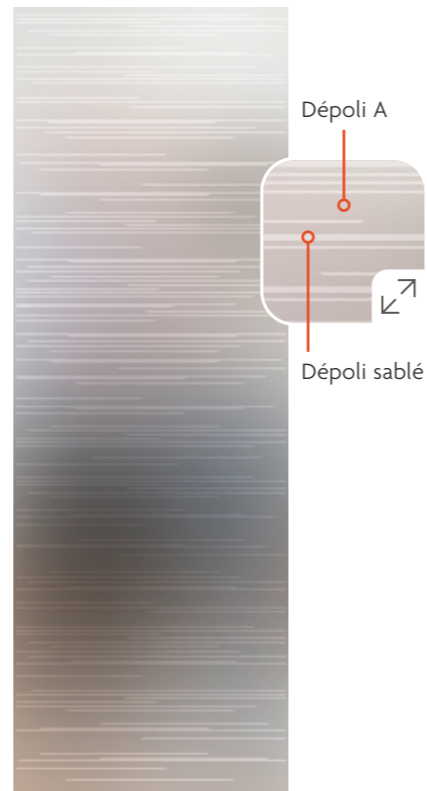

Vitrage **SILLAGE**

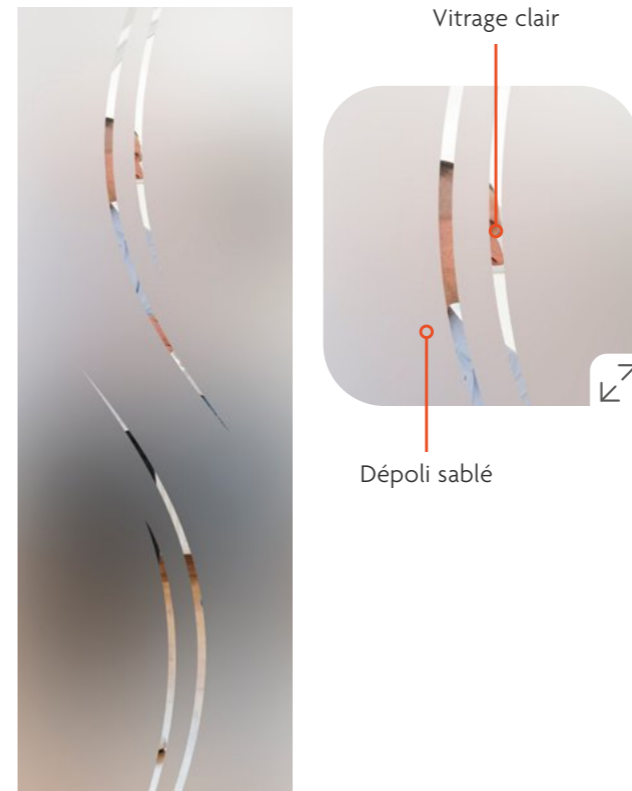

Vitrage **KHY**

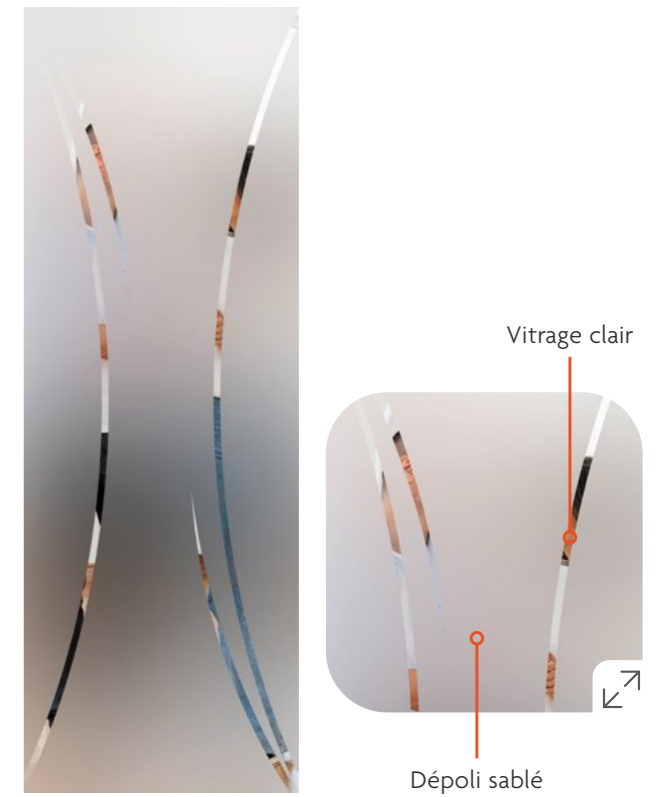

Vitrage **LIGNES\***

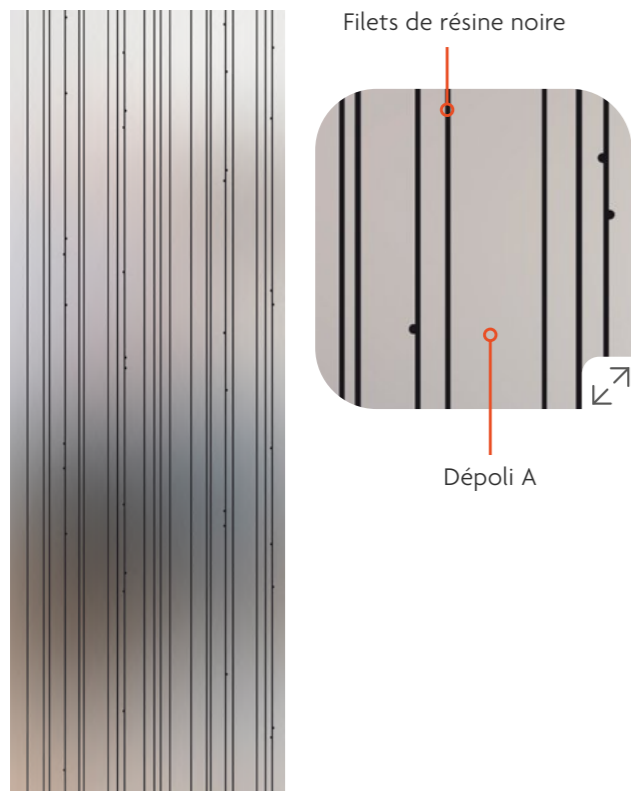

Vitrage **GRAMINÉE\***

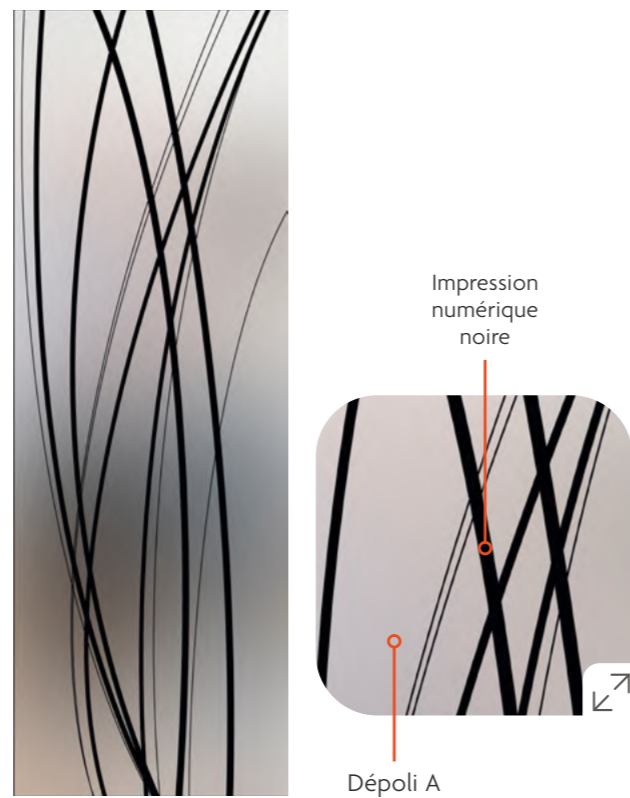

Ces visuels sont fournis à titre indicatif. L'opacité peut varier selon la distance d'observation et les conditions de luminosité. Le dessin peut être redimensionné et réadapté en fonction de la taille de la porte. Malgré tout le soin apporté et compte tenu des différences de support, les techniques d'impression utilisées pour reproduire ces visuels ne permettent pas d'en garantir une fidélité absolue.

## MISE EN SITUATION DES VITRAGES DÉCORATIFS :

Vitrage **BALANCE**\*

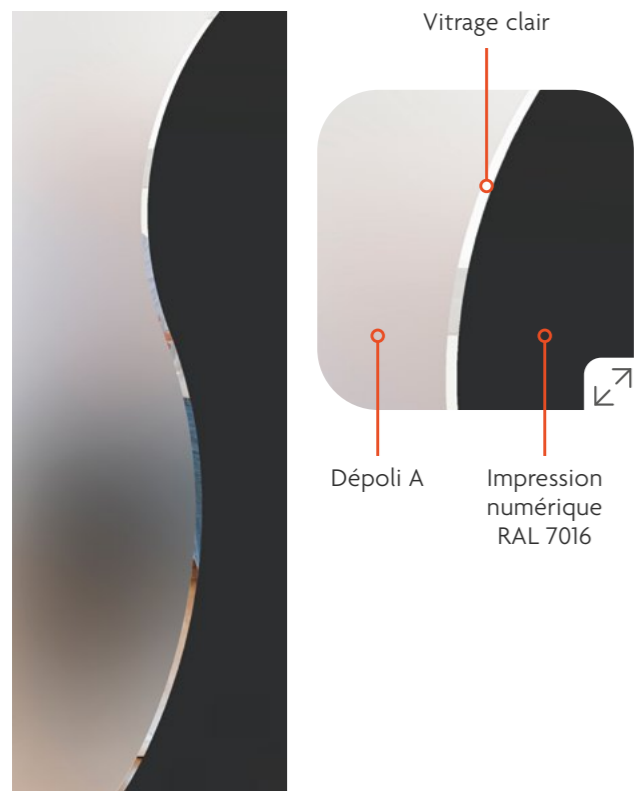

Vitrage **TREILLIS**\*

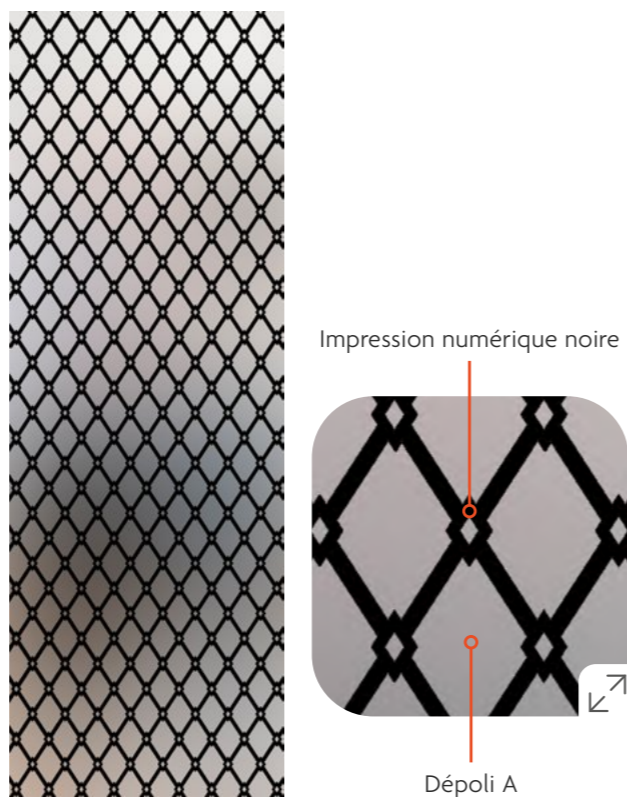

Vitrage **RAYON FONCÉ**\*

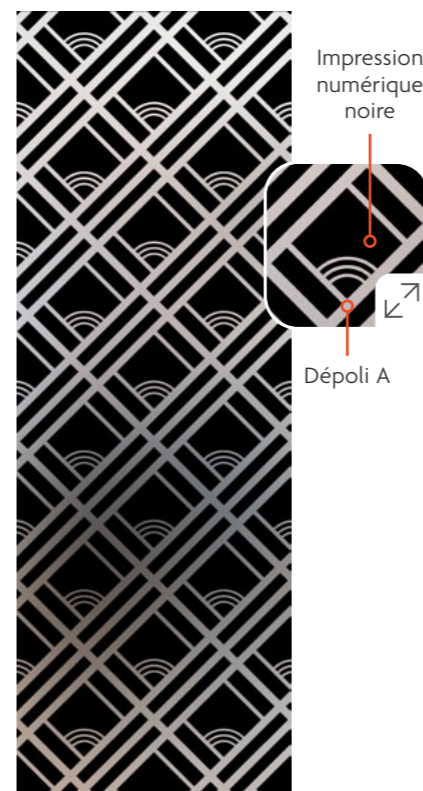

Vitrage **RAYON CLAIR**\*

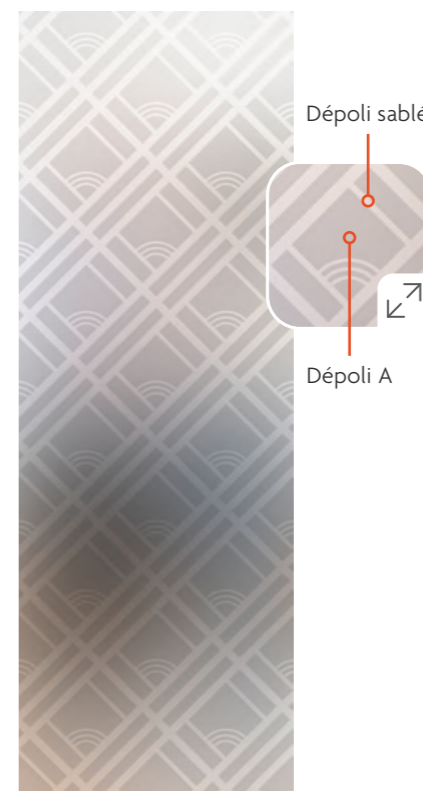

Vitrage **CUBIQUE**\*

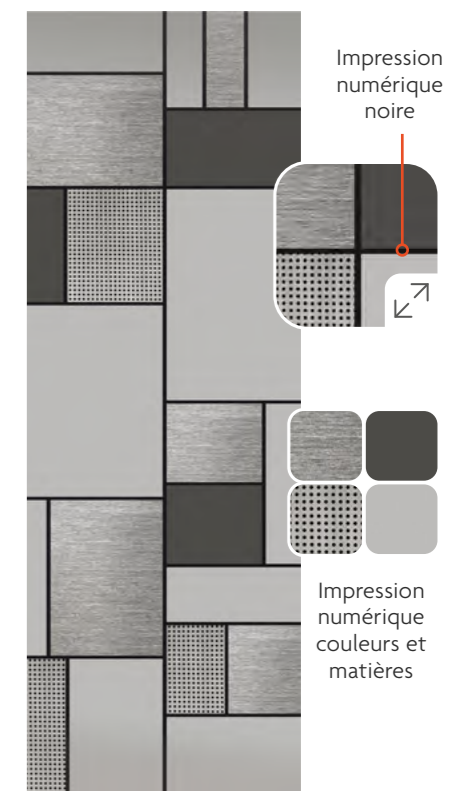

Vitrage **BULLES**\*

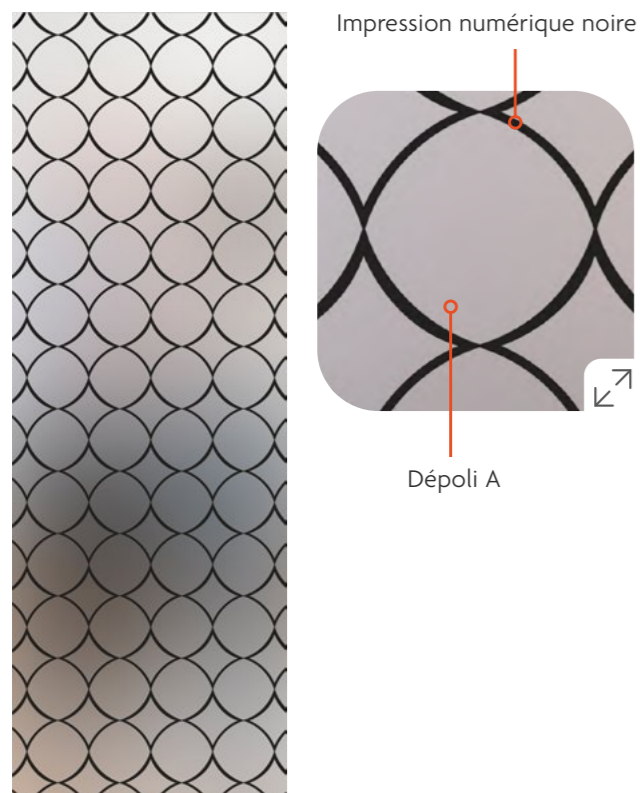

Vitrage **ORBE**

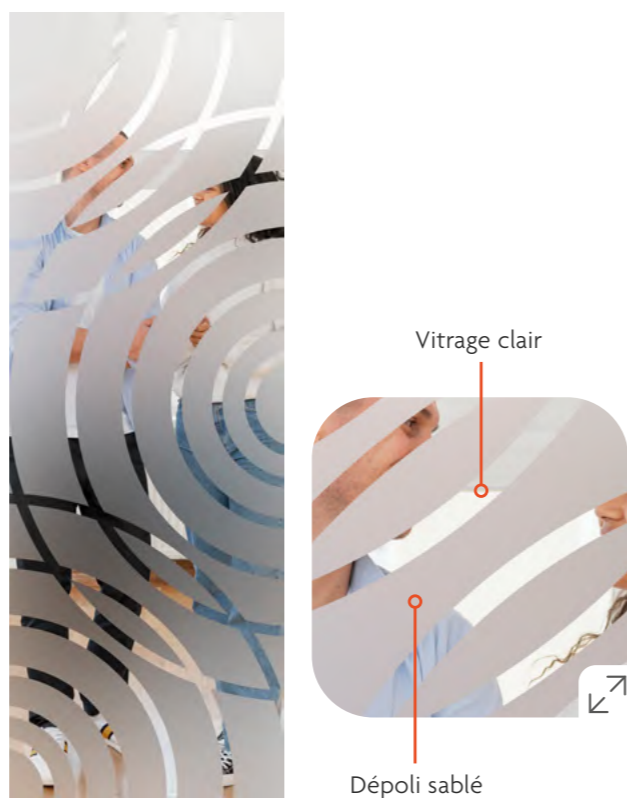

Vitrage **STRATES**\*

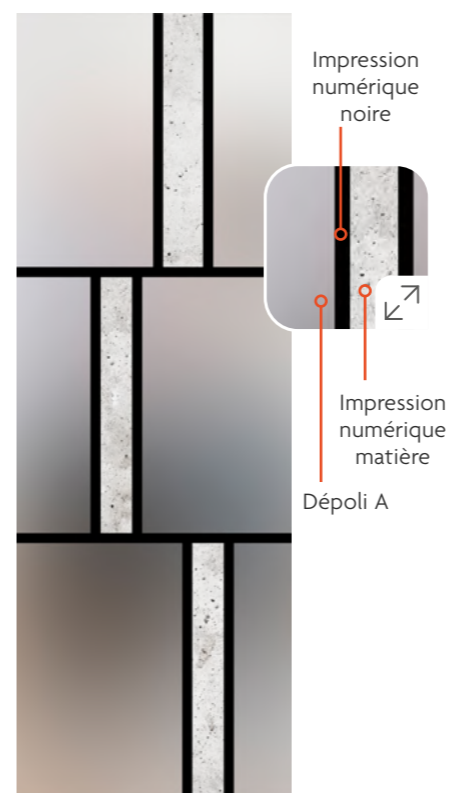

Vitrage **ARABESQUE**\*



Exemple du vitrage **ARABESQUE** sur un demi-corps vitré



Modèle en aluminium : **INSTINCT**



# *Collection* **LES ATLANTIQUES**

**L'ART DE LAISSER PLACE À L'ESSENTIEL**

La collection Les Atlantiques met à l'honneur des portes d'entrée qui vont à l'essentiel. Elles satisferont les personnes à la recherche de modèles abordables. Fidèles aux exigences de qualité Pasquet, elles associent design épuré et performances thermiques élevées pour s'intégrer naturellement à tous les styles d'habitat.

# LES ATLANTIQUES

SÉLECTION  
PERFORMANCE / PRIX

## LES PORTES ATLANTIQUES EN BOIS MONOBLOC

Affichez un style résolument contemporain avec nos portes à l'aspect moderne et aux rainurages structurés. Les lignes graphiques soulignent la sobriété et l'élégance du design, pour une entrée minimaliste et pleine de caractère.

Disponibles en 2 couleurs (blanc RAL 9016 et gris RAL 7016), ces 9 portes incarnent l'équilibre entre esthétique, performance et praticité.

### Les + des modèles

- + Un design identique à l'intérieur comme à l'extérieur, pour une harmonie avec votre façade et votre intérieur
- + Un seuil réduit de base, pour plus de confort et d'accessibilité
- + Offre poignée pour les portes en bois : voir page 50
- + Des fiches à réglage tri-directionnel pour un fonctionnement précis et durable
- + Quatre dimensions possibles. Offre dimensionnelle jusqu'à 225 x 100cm

PERFORMANCES AEV

A\*4 – E\*7B – V\*C2

### 2 COULEURS DISPONIBLES



Gris RAL 7016  
satiné



Blanc RAL 9016  
satiné



BÉNIGUET

Peinture : gris RAL 7016



Ud = 1,2

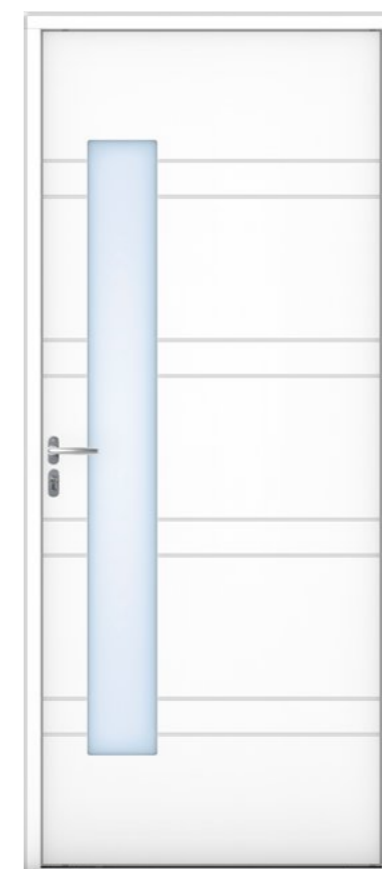

NOIRMOUTIER

Peinture : blanc RAL 9016



Ud = 1,2

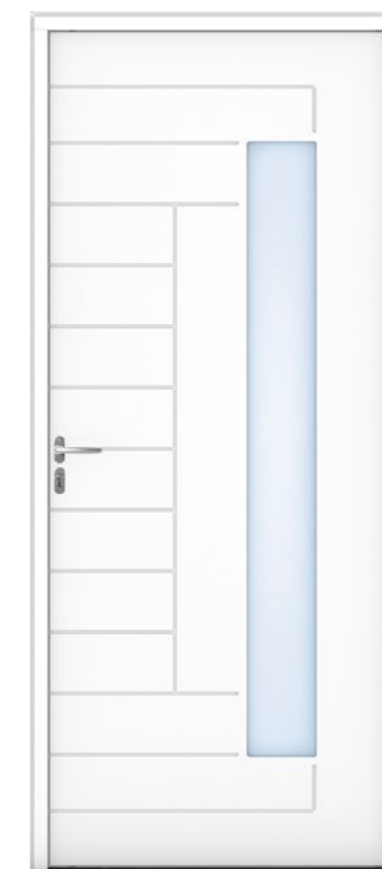

TIBIDY

Peinture : blanc RAL 9016



Ud = 1,2



● Modèle : BÉNIGUET  
Peinture : gris RAL 7016

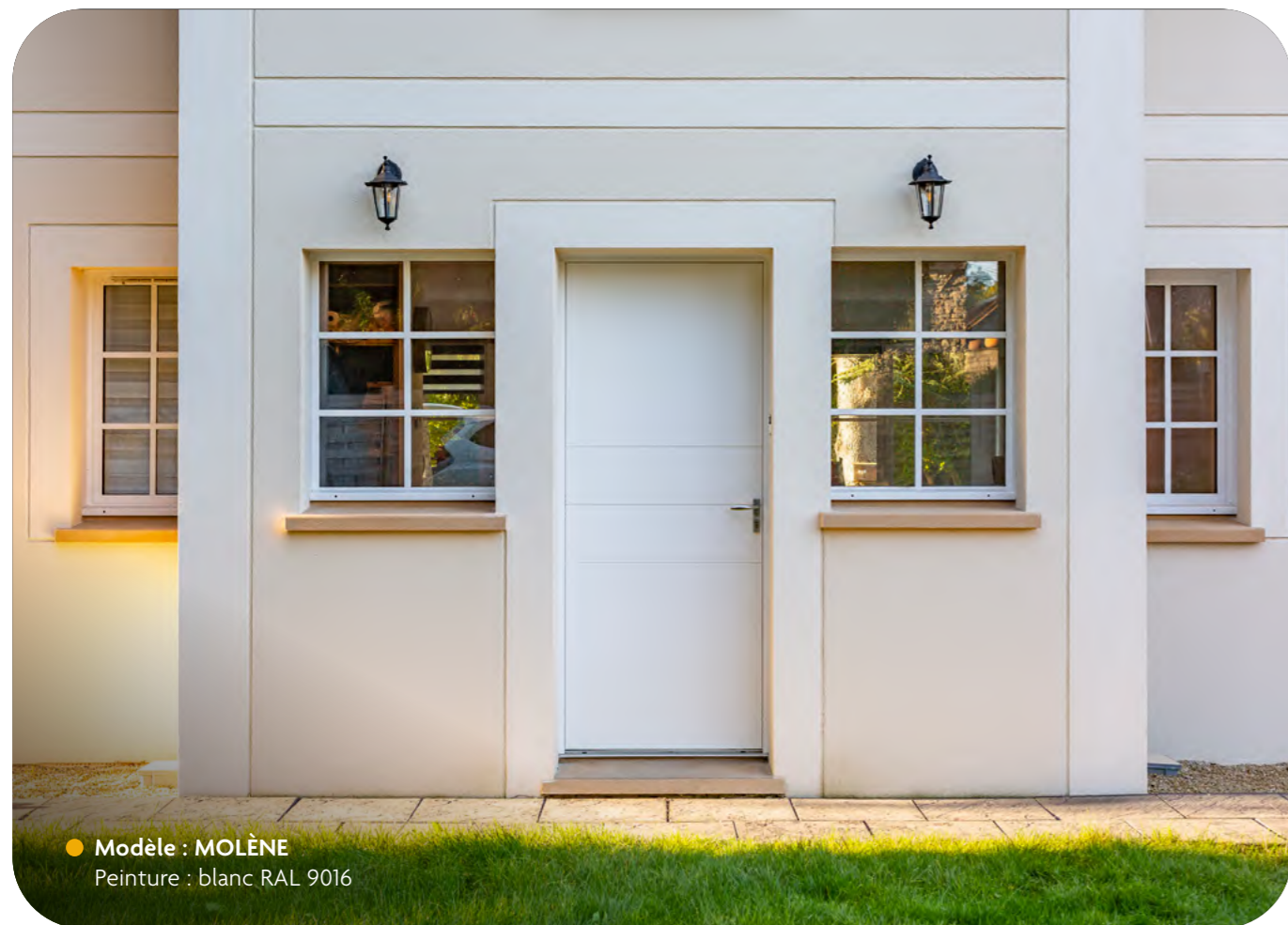

● **Modèle : MOLÈNE**  
Peinture : blanc RAL 9016



**ILUR**   
Peinture : gris RAL 7016 Ud = 1,1



**ROUZIC**   
Peinture : blanc RAL 9016 Ud = 1,1



**BRÉHAT**   
Peinture : blanc RAL 9016 Ud = 1,1

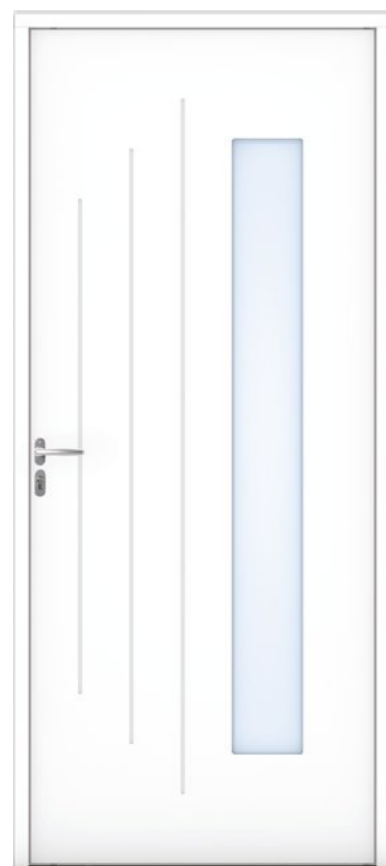

**LOAVEN**   
Peinture : blanc RAL 9016 Ud = 1,2

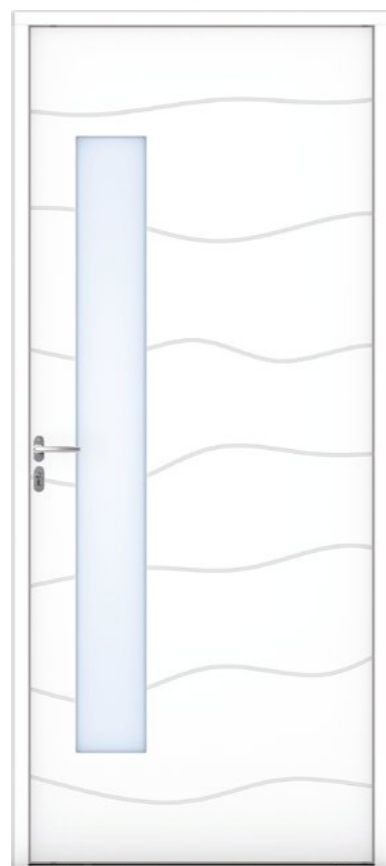

**CHAUSEY**   
Peinture : blanc RAL 9016 Ud = 1,2



**MOLÈNE**   
Peinture : gris RAL 7016 Ud = 1,1



● **Modèle : MOLÈNE**  
Peinture : blanc RAL 9016

# LES ATLANTIQUES

## SÉLECTION PERFORMANCE / PRIX

### LES PORTES ATLANTIQUES EN BOIS

Disponibles en 4 modèles, ces portes s'inspirent de la conception **Les Intemporelles®**.

#### Les **+** des modèles

- +** Panneau épaisseur **59 mm** avec isolation intégrée
- +** Seuil aluminium gris acier, **20 mm**, équipé d'un **bouclier thermique**
- +** **Crémone automatique 3 points** avec galets réglables pour une sécurité optimale
- +** Ferrage par fiches avec réglage **tri-directionnel** pour un ajustement précis
- +** Vitrage feuilleté de **30 mm d'épaisseur**
- +** **Offre de poignées** pour les portes en bois : voir page 50
- +** **Deux dimensions possibles.** Offre dimensionnelle jusqu'à **215 x 100cm**

#### Finitions :

- Protection provisoire blanche
- Lasure M
- Peinture

#### PERFORMANCES AEV

A\*4 – E\*7B – V\*C2

#### 42 COULEURS DISPONIBLES

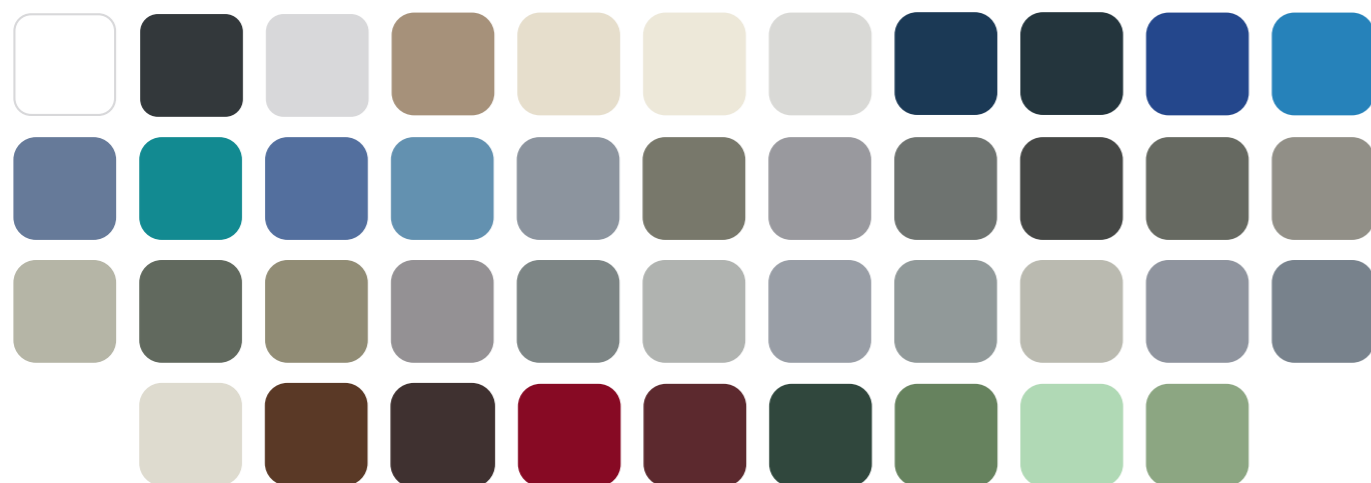

Retrouvez notre **nuancier bois de 42 couleurs**, avec leurs références à la page 49.  
Modèles disponibles en version **monocouleur** ou **bicolore** (blanc RAL 9016 à l'intérieur).

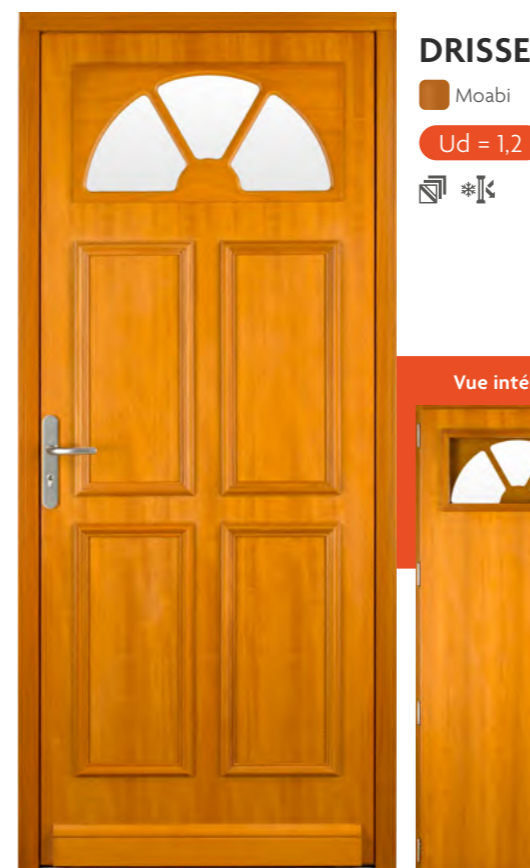

#### DRISSE

Moabi

Ud = 1,2



Vue intérieure

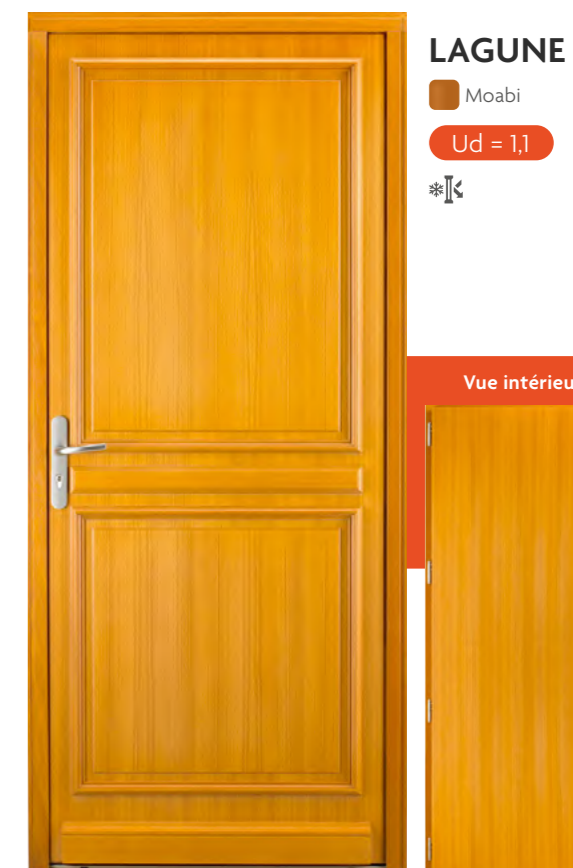

#### LAGUNE

Moabi

Ud = 1,1



Vue intérieure



Peinture : vert RAL 6021

#### THALIE

Vert RAL 6021

Ud = 2,2



Peinture : blanc RAL 9016

#### GALERNA

Moabi

Ud = 1,1

# LES ATLANTIQUES

SÉLECTION  
PERFORMANCE / PRIX

## LES PORTES ATLANTIQUES EN ALUMINIUM

Optez pour ces portes au **design contemporain** avec **rainurage** et **insert inox**. Le contraste entre les lignes gravées et les touches métalliques apporte du dynamisme à votre façade. **Idéales pour un budget maîtrisé**, elles offrent un compromis parfait entre style, durabilité et facilité d'entretien.

### PERFORMANCES AEV

#### Les **+** des modèles

A\*4 – E\*7B – V\*C2

- +** 5 points de fermeture pour une protection optimale
- +** Offre de poignées pour les portes aluminium : voir page 106
- +** Un seuil réduit de base, pour plus de confort et d'accessibilité
- +** Quatre dimensions possibles. Offre dimensionnelle jusqu'à 225 x 100 cm

### 3 COULEURS DISPONIBLES

EXTÉRIEUR



Noir RAL 9005  
texturé (C2)



Gris RAL 7016  
texturé (C2)

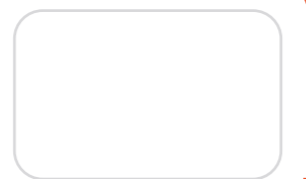

Blanc RAL 9016  
satiné

INTÉRIEUR



Blanc RAL 9016  
satiné



Vitrages carrés

ATOLL

Noir RAL 9005



Ud = 1,2



Inserts aluminium anodisé brossé

CABESTAN

Gris RAL 7016



Ud = 1,1



Insert inox

SEXTANT

Blanc RAL 9016



Ud = 1,1



Modèle : SEXTANT  
Gris RAL 7016

# LES ATLANTIQUES

SÉLECTION  
PERFORMANCE / PRIX

## LES PORTES ATLANTIQUES EN PVC

Optez pour des portes PVC au **design sobre et épuré, idéales pour les budgets maîtrisés**. Fonctionnelles et faciles d'entretien, elles offrent une solution fiable et durable pour votre entrée. Un choix simple et efficace, pensé pour s'intégrer harmonieusement aux architectures actuelles tout en garantissant l'essentiel en matière de confort et de praticité.

### Les des modèles

-  **Panneau de 28 mm d'épaisseur** avec isolation intégrée
-  **Seuil aluminium gris acier, 20 mm, équipé d'un bouclier thermique**
-  **Crémone automatique 5 points** avec galets réglables
-  **Ferrage par paumelles** pour un ajustement précis
-  **Offre de poignées** pour les portes PVC : voir page 141

### PERFORMANCES AEV

A\*4 – E\*7A – V\*A2

### 3 COULEURS DISPONIBLES



Gris RAL 7035  
texturé



Blanc RAL 9016  
satiné



Ivoire RAL 1015  
texturé



**CARAVELLE**

Blanc RAL 9016

 Ud = 0,95\*



**FRÉGATE**

Blanc RAL 9016

 Ud = 0,95\*



**FALAÏSE**

Blanc RAL 9016

 Ud = 0,95\*



 **Modèle : CARAVELLE**  
Blanc RAL 9016

\* Valeur Ud pour porte avec panneau de 44mm. Pour les portes avec un panneau de 28mm, Ud=1,2 pour Falaïse et Ud=1,4 pour Caravelle et Frégate.



# *Les portes d'entrée* **TECHNIQUES**

## **L'ART DES PASSAGES FRÉQUENTS**

Conçues pour un usage intensif, les portes techniques Pasquet menuiseries sont adaptées aux lieux de passage et espaces accueillants du public tels que les entrées d'immeubles, les magasins, les bâtiments publics, les entreprises, les résidences sécurisées, etc. Deux matériaux et une multitude de solutions techniques apportent des solutions différenciées et adaptées à chaque usage recherché. Les portes d'entrée techniques en bois et en aluminium sont également certifiées CE pour les blocs-portes extérieurs issus de secours.

# LES PORTES D'ENTRÉES TECHNIQUES

PENSÉES POUR  
LES USAGES INTENSIFS

“

Les **portes d'entrée techniques** Pasquet menuiseries sont spécialement conçues pour un **usage intensif**. Leur **conception encore plus robuste** et leur **haut niveau de sécurité** les rendent idéales pour les bâtiments collectifs ou professionnels tels que les halls d'immeubles, les commerces et magasins, les bâtiments publics, les locaux d'entreprises ou les résidences sécurisées.

- Jean PANAGET | *Directeur Général* ”

”



**Disponibles en bois ou en aluminium**, ces portes offrent un large éventail de solutions techniques pour répondre aux besoins spécifiques de chaque projet, qu'il s'agisse de sécurité, d'accessibilité, d'esthétique ou d'intégration dans un système de contrôle d'accès.



**Entièrement modulables**, elles s'adaptent aux contraintes architecturales, aux dimensions hors standard, aux exigences réglementaires ou encore aux choix esthétiques du maître d'ouvrage. Dimensions, vitrages, types d'ouverture ou finitions... chaque porte est conçue comme une réponse sur-mesure aux attentes du chantier.



**Plusieurs systèmes de contrôle d'accès** sont proposés selon les modèles : gâches électriques, bandeaux ventouses électromagnétiques ou ventouses électromagnétiques à encastrer, pouvant être asservis par digicodes, interphones, lecteur d'empreinte ou ensembles béquille/poignée de tirage... La conception de ces portes assure une fiabilité adaptée aux lieux à fort passage et contribue à la sécurité des biens et des personnes.



**Différentes configurations de quincailleries** permettent d'adapter chaque porte selon les besoins spécifiques (issue de secours, ERP, etc.) : crémone à crochets, crémone automatique, crémone à manœuvre à clé, fonction antipanique, etc.

## LE SAVIEZ-VOUS ?

### *Certification CE pour les blocs-portes extérieurs issus de secours*

Les portes d'entrée techniques en aluminium et en bois Pasquet sont certifiées CE pour les blocs-portes extérieurs issus de secours. Cette certification atteste de leur conformité aux exigences de sécurité en cas d'évacuation d'urgence. Elles répondent aux critères spécifiques relatifs à la quincaillerie, au périmètre dimensionnel et aux unités de passage, garantissant une ouverture rapide et sécurisée vers l'extérieur. Conçues pour assurer la protection des personnes, ces portes sont idéales pour les bâtiments recevant du public ou soumis à des normes de sécurité renforcées.



● **Modèle : PERRIN**  
Peinture : gris RAL 7035

# LES PORTES D'ENTRÉE TECHNIQUES EN BOIS

**i** Chaque modèle est une base de départ pour créer une porte personnalisée.

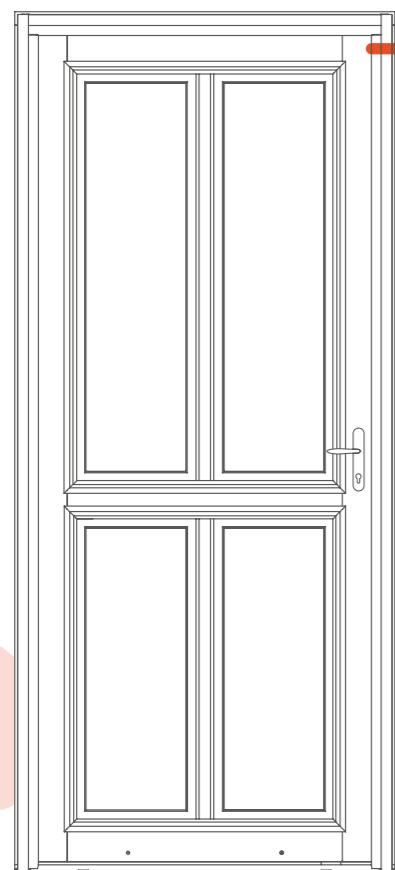

Modèle **DELORME**



● Modèle : DELORME  
Peinture : blanc RAL 9016

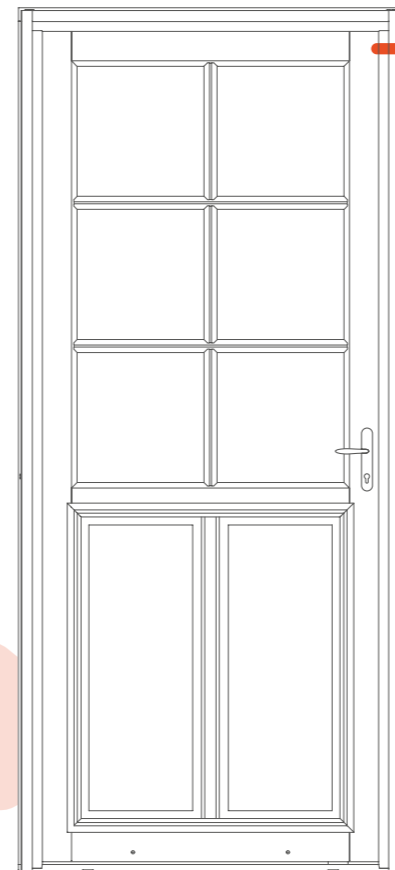

Modèle **MARTENOT**



● Modèle : MARTENOT  
Peinture : gris RAL 7016

Modèle **MAILLOLS**



● Modèle : MAILLOLS  
Peinture : gris RAL 7035

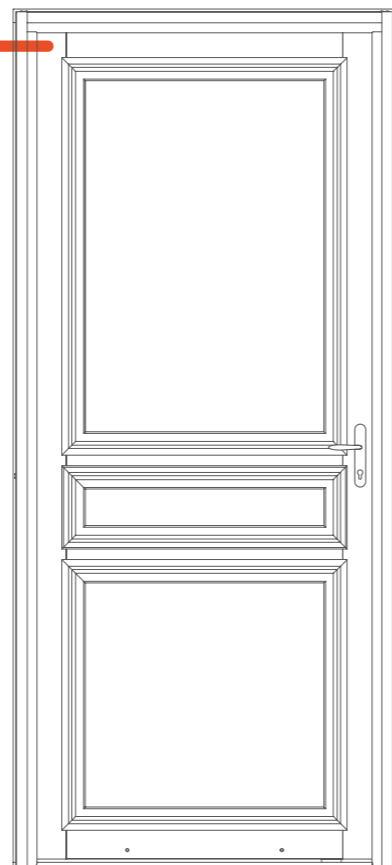

Modèle **PERRIN**



● Modèle : PERRIN  
Peinture : rouge RAL 3004

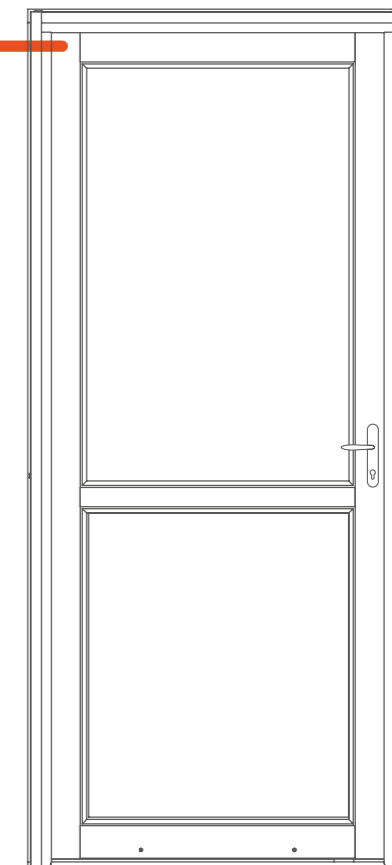



# PERSONNALISATION :

## UNE PORTE D'ENTRÉE TECHNIQUE BOIS ADAPTÉE À VOTRE PROJET

### Les **+** des modèles

- +** Moulures intérieures et solutions de parclose extérieures : classique ou façon solin
- +** Solutions de petits bois collés ou assemblés, assortis à la forme des parclose
- +** Variations Modulaires® : juxtaposition de châssis fixe et impostes de forme
- +** Certification CE pour les blocs-portes extérieurs issus de secours
- +** Quatre modèles de portes d'entrée techniques préconfigurées
- +** Traverses intermédiaires et soubassements de hauteurs variables
- +** Seuil PMR ou plat

#### Finitions :

- Protection provisoire blanche
- Lasure M
- Peinture

### 42 COULEURS DISPONIBLES



Retrouvez notre nuancier bois de 42 couleurs, avec leurs références à la page 49.

### LES DIMENSIONS

Les dimensions indiquées ci-dessous sont données à titre indicatif. Elles peuvent varier en fonction du poids du vantail, du type de ferrage ou du système de crémone. Certains impératifs techniques peuvent également influencer les hauteurs et largeurs réalisables.

Type	HAUTEUR Mini/Maxi	x	LARGEUR Mini/Maxi
1 vantail	1950/2450	x	800/1300
2 vantaux	1950/2450	x	1400/2200



### LES QUINCAILLERIES

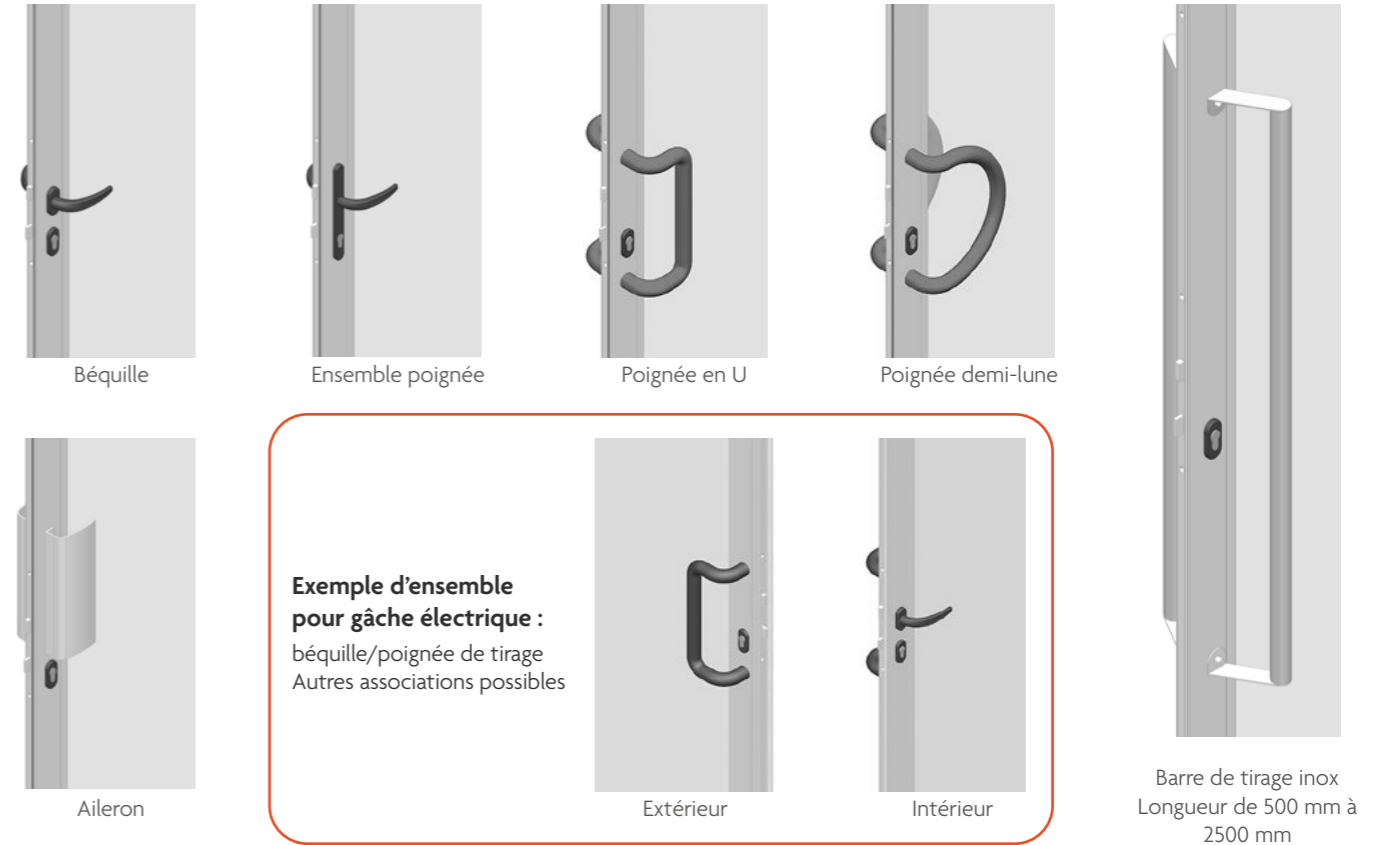

# LES PORTES D'ENTRÉE TECHNIQUES EN ALUMINIUM

Les portes d'entrée techniques aluminium sont conçues **sur mesure** et **ne se basent pas sur un modèle prédéfini**. Elles sont créées en fonction des besoins du projet, de l'esthétique recherchée et des exigences techniques du lieu.

**Dimensions, vitrages, traverses, panneaux pleins, intégration de contrôle d'accès... tout est modulable.** Cette liberté de conception permet de s'adapter à tous les environnements, du bâtiment public au hall d'immeuble, en passant par les locaux professionnels ou les résidences sécurisées. En termes de conception, les portes d'entrée techniques aluminium sont assemblées par équerres à visser et les ouvrants sont d'une épaisseur de 50mm.

**Robustes et polyvalentes**, ces portes d'entrée techniques sont conçues pour les usages intensifs.



## PERSONNALISATION : UNE PORTE D'ENTRÉE TECHNIQUE ALUMINIUM ADAPTÉE À VOTRE PROJET

PERFORMANCES AEV

A\*4 – E\*7B – V\*C3

### Les (+) des modèles

- (+) **Mono ou bicolore** (blanc RAL 9016 intérieur) avec un nuancier de 19 teintes
- (+) **Certification CE** pour les blocs-portes extérieurs issus de secours
- (+) **Variations Modulaires®** : juxtaposition de châssis fixe, imposte rectangulaire et soufflet
- (+) Endurance mesurée à **1 million de cycles** suivant la norme NF EN 12400. **Durabilité classement 8**
- (+) **Seuil extra-plat 7 mm** ou **seuil PMR 20 mm**
- (+) **Résistance à la torsion classe 3** selon la norme NF EN 13115

### LES QUINCAILLERIES

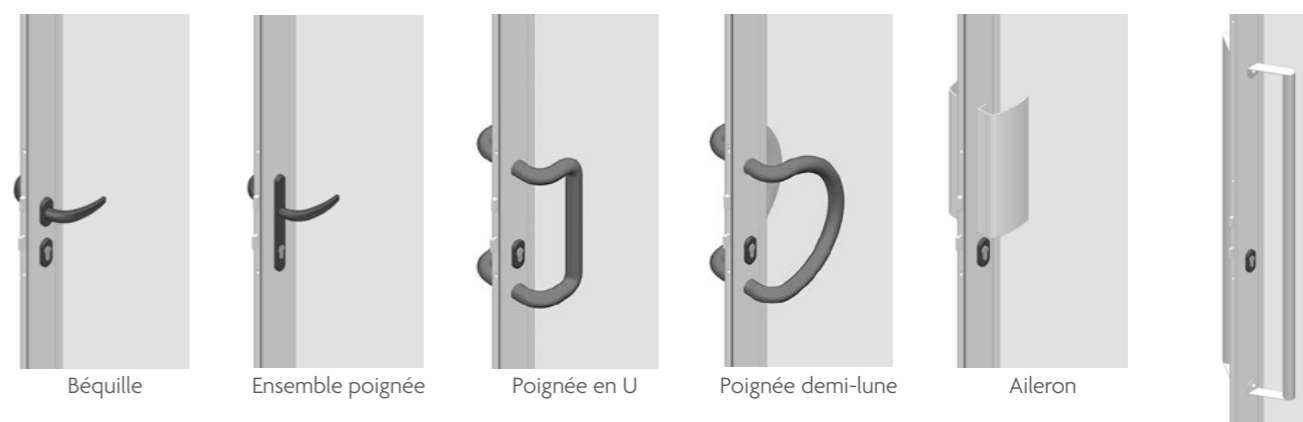

Les gâches électriques offrent une grande liberté de composition, permettant d'associer des quincailleries différentes entre l'intérieur et l'extérieur (béquille, poignée en U, barre de tirage, aileron...).

Barre de tirage inox  
Longueur de 500 mm à 2500 mm

### 19 COULEURS DISPONIBLES



### LES DIMENSIONS

Les dimensions indiquées ci-dessous sont données à titre indicatif. Elles peuvent varier en fonction du poids du vantail, du type de ferrage ou du système de crémone. Certains impératifs techniques peuvent également influencer les hauteurs et largeurs réalisables.

Type	HAUTEUR Mini/Maxi	x	LARGEUR Mini/Maxi
1 vantail	1950/2350	x	800/1300
2 vantaux	1950/2350	x	1400/2000



# UNE SÉCURITÉ OPTIMALE POUR NOS PORTES D'ENTRÉE TECHNIQUES EN BOIS ET ALUMINIUM

Dans les environnements où la **sécurité des personnes et des biens est primordiale**, les portes d'entrée techniques Pasquet menuiseries offrent une réponse à la fois **fiable, durable et conforme** aux exigences réglementaires. Elles sont conçues pour dissuader les tentatives d'effraction, faciliter l'évacuation en cas d'urgence et s'intégrer aux systèmes de contrôle d'accès modernes.

## PROTECTION CONTRE L'INTRUSION

Les portes techniques sont dotées de crémones **multipoints à crochets**, un système de **verrouillage mécanique robuste** qui assure une fermeture en plusieurs points pour une résistance accrue aux tentatives de forçage. En complément, plusieurs éléments viennent renforcer cette protection en fonction du matériau :

- **Barillet et vitrages haute sécurité** en option
- Paumelles à clamer avec **fonction anti-dégondage\*\***
- Fiches Exacta avec **fonction anti-intrusion\***
- **Crémone multipoints à crochets**
- Solutions de **vitrage feuilleté classe 2 ou classe 5**
- **Paumelles en applique** en option\*

## ÉQUIPEMENTS ET CONTRÔLE D'ACCÈS

Les portes peuvent être équipées de :

- **Gâches électriques** à rupture, à émission ou émission avec contact stationnaire ; **ventouse électromagnétique** en applique ou encastrée\*\* pouvant être asservies par digicodes, interphones ou ensemble béquille / poignée de tirage
- Plusieurs **solutions de ferme-porte** à glissière ou à crémaillère
- **Gâches de déclenchement** pour poignées ou barres de tirage
- Ouverture à **clé avec barre de tirage**

Ces technologies permettent une gestion fine des accès, idéale pour les immeubles résidentiels, les entreprises ou les sites publics nécessitant un contrôle permanent.

Pasquet menuiseries propose une **large palette de configurations et d'accessoires** pour adapter chaque porte technique à son environnement. Que vous recherchiez une **sécurité passive renforcée** (par la structure et les matériaux), ou une **sécurité active intelligente** (par la connectivité et l'automatisation), nos solutions s'intègrent harmonieusement à votre projet.

## SÉCURITÉ DES BIENS ET DES PERSONNES

Les portes techniques Pasquet menuiseries intègrent des solutions pour la sécurité des personnes, notamment dans les lieux recevant du public (ERP) :

- **Crémone anti-panique 2 à 3 points** type « push » avec ou sans décondamnation extérieure
- **Crémone anti-panique 3 points à barre** avec ou sans décondamnation extérieure
- **Crémone en applique** sur semi-fixe et portes à 2 vantaux
- **Gâche électrique** à rupture
- Solutions de **vitrages techniques** à sécurité renforcée
- Solution de **barreaudage\*\***
- **Quincailleries associées** : barre anti-panique, push etc.

Ces équipements sont pensés pour assurer une **évacuation rapide et sécurisée** en cas d'incident, tout en maintenant un **haut niveau de protection contre les intrusions**.



● **PORTE D'ENTRÉE TECHNIQUE BOIS**  
Peinture : gris RAL 7035



● **PORTE D'ENTRÉE TECHNIQUE ALUMINIUM**  
Rouge RAL 3004

A photograph of a person's arm holding a red circular object, possibly a door handle or a decorative element, against a blurred background of a sunset or sunrise. The scene is bathed in warm, golden light, with a bright sun visible in the upper right. The person's hand is positioned as if they are about to touch or hold the red object. The overall mood is serene and warm.

# *Les portes de* **SERVICE**

## **L'ART DE REPENSER L'ENTRÉE SECONDAIRE**

Disponibles en bois, en aluminium et en PVC, les portes de service complètent avec harmonie les fenêtres et les portes d'entrée, en apportant une continuité esthétique à l'ensemble des menuiseries de la maison. Pasquet menuiseries propose une dizaine de modèles de portes : pleine, demi-corps vitrée ou avec un petit vitrage, autant de solutions qui peuvent apporter une touche de luminosité dans votre logement.

Accès secondaire par excellence, elles se distinguent par leurs très bonnes performances thermiques, permettant de créer une liaison efficace entre pièces chauffées et non chauffées, ou encore entre l'extérieur et des espaces tels que le garage ou la buanderie.

Indispensables pour associer confort, isolation et praticité, les portes de service s'intègrent naturellement à votre habitat et contribuent durablement à votre bien-être au quotidien.

# LES PORTES DE SERVICE EN BOIS

## ÉLÉGANCE ET CONFORT NATUREL

Fabrication en **sapelli** avec protection provisoire transparente ou blanche, les portes de service en bois constituent un accès secondaire idéal, durable et personnalisable pour s'adapter à votre habitat. Profitez d'un nuancier de **42 couleurs** pour personnaliser vos portes de service en bois en fonction de vos envies.

### PERFORMANCES AEV

A\*4 – E\*7B – V\*C2

### Les **+** des modèles

- +** Seuil en aluminium
- +** Ferrage par fiches, pour solidité et sécurité
- +** Crémone 3 points, pour un verrouillage fiable

#### Options :

- Imposte vitrée, pour plus de luminosité
- Disponibles en 42 couleurs, voir nuancier page 49
- Possibilité d'ajouter un volet « Picard ». Plus d'informations page 51
- Tapée d'isolation
- Dormant rénovation



**LANGUEDOC**



Sapelli

Ud = 1,4



**LORRAINE**

Peinture : blanc RAL 9016

Sapelli

Ud = 1,3



**LIMOUSIN**

Peinture : gris RAL 7016

Sapelli

Ud = 1,3



● **Modèle : LIMOUSIN**  
Peinture : gris RAL 7016

# LES PORTES DE SERVICE EN ALUMINIUM

## PERFORMANCE ET DESIGN SUR MESURE

Idéales pour un accès secondaire, les portes de service en aluminium s'adaptent à votre style et à vos besoins. Elles sont disponibles en **19 couleurs** pour une personnalisation selon vos envies.

### Les **+** des modèles

- +** Seuil aluminium anodisé à **rupture thermique**
- +** **Ferrage par fiches**, pour solidité et sécurité
- +** **Crémone 3 points**, pour un verrouillage fiable

### PERFORMANCES AEV

A\*4 – E\*7B – V\*C2

#### Options :

- Tapée d'isolation
- **Imposte vitrée**, pour plus de luminosité
- Selon un **nuancier de 19 couleurs**, modèles disponibles en mono ou bicolore (blanc RAL 9016 à l'intérieur). Voir le nuancier page 106



**DIANE**  
Gris RAL 7016



Ud = 1,3



**ALIÉNOR**  
Gris RAL 7037



Ud = 1,2







● **Modèle : DIANE**  
Gris RAL 7016

# LES PORTES DE SERVICE EN PVC

## ROBUSTESSE ET CONFORT AU QUOTIDIEN

Les **portes de service en PVC** offrent une **forte isolation thermique** tout en s'intégrant harmonieusement à l'esthétique de votre maison. **Faciles d'entretien, performantes et économiques**, les portes de service en PVC Pasquet s'adaptent aux projets neufs ou en rénovation. Profitez d'un nuancier de **19 couleurs et de 2 plaxages** pour les modèles Viviane, Athalie et Elvire. Les portes de service PVC rainurées (présentées à la page suivante) sont disponibles en **blanc RAL 9016, gris RAL 7035, ivoire RAL 1015**, ainsi qu'en **plaxage chêne doré ou irlandais**.

### Les des modèles

-  Seuil en **aluminium anodisé**
-  **Crémone 3 points**, pour un verrouillage fiable
-  **Panneau PVC 28 mm**, alliant isolation et robustesse
-  **Ferrage par fiches**, garantissant solidité et sécurité

### PERFORMANCES AEV

A\*4 – E\*7A – V\*A2

#### Options :

- **Dormant rénovation ou doublage : 100, 120, 140 ou 160 mm**, selon vos besoins
- **Seuil réduit**, pour un accès facilité
- **Imposte vitrée**, pour plus de luminosité
- **Selon un nuancier de 19 couleurs et 2 plaxages**, modèles disponibles en mono ou bicolore (blanc RAL 9016 à l'int.). Voir le nuancier page 140



**VIVIANE**

Blanc RAL 9016



Ud = 1,4



**ATHALIE**

Blanc RAL 9016



Ud = 1,3



**ELVIRE**

Blanc RAL 9016



Ud = 1,3



● **Modèle : VIVIANE**  
Noir RAL 9005



**BÉRÉNICE**  
Blanc RAL 9016

Ud = 1,6



**ANTIGONE**  
Blanc RAL 9016

Ud = 1,6



**CÉLIMÈNE**  
Blanc RAL 9016

Ud = 1,6



**MONA LISA**  
Blanc RAL 9016

Ud = 1,6



**ROXANE**  
Blanc RAL 9016

Ud = 1,6



● **Modèle : BÉRÉNICE**  
Blanc RAL 9016



BOIS



MIXTE



ALU



PVC

# Personnalisation POUR LES 4 MATÉRIAUX

Aujourd'hui, la porte d'entrée ne se limite plus à une fonction de protection : elle est un véritable élément d'expression esthétique et de confort. Grâce aux nombreuses possibilités de personnalisation, elle s'adapte à tous les styles d'habitat et à toutes les exigences techniques. Du choix du matériau parmi quatre grandes familles, à la définition du sens d'ouverture, en passant par les types de vitrages et de petits bois, chaque détail contribue à créer une porte unique.

L'objectif est clair : concevoir une porte d'entrée adaptée à votre maison, à vos usages et à votre identité, tout en garantissant performance, sécurité et esthétique.





## PERSONNALISATION : SENS D'OUVERTURE

Le sens d'ouverture d'une porte d'entrée est un élément essentiel pour son confort d'utilisation et l'optimisation de l'espace intérieur. Pour le déterminer, il suffit de se placer à l'intérieur de la maison et d'observer la position des gonds (ou fiches) : si les gonds se trouvent à droite, la porte est dite « droite tirant », s'ils sont à gauche, elle est « gauche tirant ». **Ce choix, simple en apparence, garantit une circulation fluide et une ouverture adaptée à l'agencement de votre intérieur.**

Portes avec une ouverture vers l'intérieur

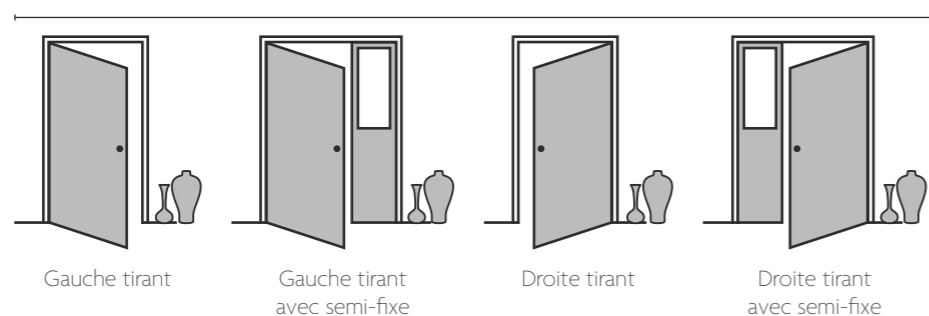

Portes avec une ouverture vers l'extérieur\*

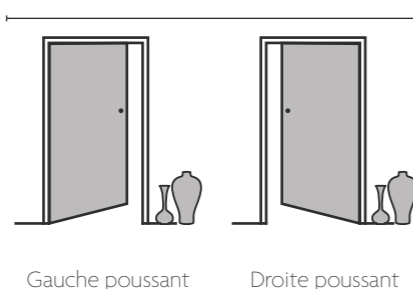

\*Offre disponible sur certains modèles de portes d'entrée bois et sur les portes d'entrée techniques bois et aluminium (consultez votre conseiller)



● **Modèle : ATMOSPHERE**  
Blanc RAL 9016  
Gauche tirant

## HARMONISEZ VOS MENUISERIES

Avec les nuanciers Pasquet, créez une harmonie pour vos menuiseries. **Choisissez la teinte qui vous plaît et laissez-la sublimer vos portes d'entrée, fenêtres, portes-fenêtres, portes de service ou portes de garage** pour un rendu cohérent. Transformez votre projet en un ensemble raffiné où chaque détail compte et donne du caractère à votre maison.



Porte d'entrée en aluminium INITIALE et porte-fenêtre coulissante en PVC Saison®



Porte d'entrée en bois NAULIÈRE et fenêtre à la française en bois Racine®



Porte d'entrée en aluminium ARCTIQUE et fenêtre à la française en aluminium Empreinte®



Porte de service en PVC VIVIANE et porte-fenêtre en aluminium Empreinte®



Porte d'entrée mixte SIGNATURE et fenêtre à la française mixte Auralu®



Porte d'entrée aluminium TILLE et porte-fenêtre à la française aluminium Empreinte®



# PERSONNALISATION : LARGE PLAGE DIMENSIONNELLE



## BESOIN D'UNE DIMENSION ADAPTÉE ?

Les modèles de portes d'entrée présentant ce pictogramme  disposent d'une large plage dimensionnelle, leur permettant de s'adapter à tous les projets.



### PROJET DE RÉNOVATION

Nos portes d'entrée sont conçues pour s'adapter au plus près de vos ouvertures existantes.



### PROJET DE CONSTRUCTION NEUVE

Nos portes d'entrée vous permettent d'imaginer librement l'entrée qui correspond à vos envies.



### DIMENSIONS DES MODÈLES

Retrouvez les dimensions de l'ensemble des modèles dans l'index à la page 208.

### EXEMPLE AVEC LE MODÈLE NAULIÈRE :





# PERSONNALISATION : DONNEZ DU STYLE À VOTRE VITRAGE

## LES PETITS BOIS

Pour certains modèles vitrés, le vitrage peut intégrer des petits bois de dimensions et couleurs variées.

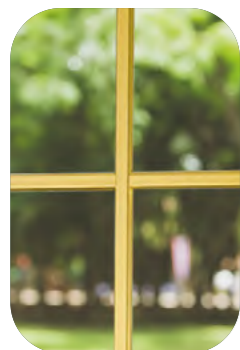

**Petits bois incorporés**  
aspect laiton satiné

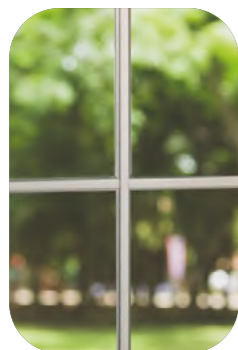

**Petits bois incorporés**  
aspect plomb mat



**Petits bois incorporés**  
10 mm blanc



**Petits bois incorporés**  
26 mm blanc



**Petits bois incorporés**  
45 mm blanc  
concerne les gammes alu et  
PVC, sur demande

## LES TYPES DE VITRAGES

Par défaut, les vitrages de nos portes d'entrée sont **feuilletés** afin de renforcer la sécurité et de retarder toute tentative d'effraction.



**Vitrage classe 2**  
44°/--/4

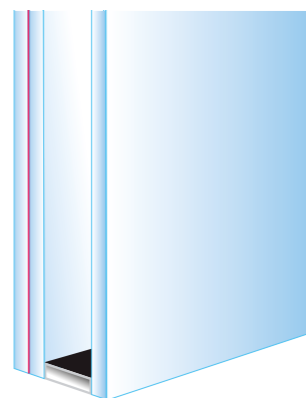

**Vitrage classe 5**  
10P5/--/4 (10P5 correspond à 44°)

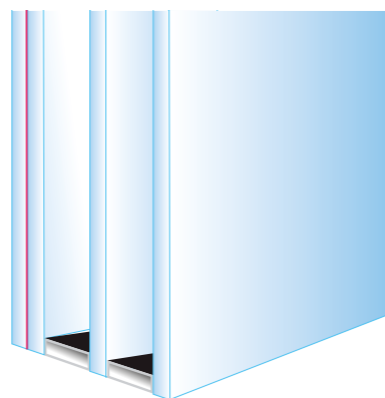

**Triple vitrage**  
Pour quelques modèles de  
portes aluminium et PVC.  
Voir index à la page 208.

**CEKAL**  
MENUISERIE ÉQUIPÉE  
DE VITRAGES CERTIFIÉS

### LA TECHNOLOGIE AU SERVICE DE VOTRE CONFORT

Nos portes d'entrée reçoivent des vitrages à haute performance thermique et de sécurité. Les vitrages ont une épaisseur comprise entre 20 et 48 mm selon les modèles. L'espaceur est noir. Les vitrages sont titulaires de la certification CEKAL.

## CHOISISSEZ LE VITRAGE QUI VOUS PLAÎT !

Pour donner un nouveau style à votre porte, Pasquet propose une large gamme de vitrages isolants teintés, réfléchissants, imprimés ou décoratifs, alliant discrétion, esthétique et performance. Offre valable pour les portes de la collection « Grand Jour » (voir p. 151) ainsi que pour d'autres modèles vitrés.



Photo de référence

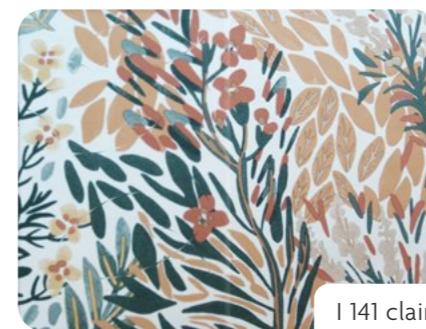

I 141 clair

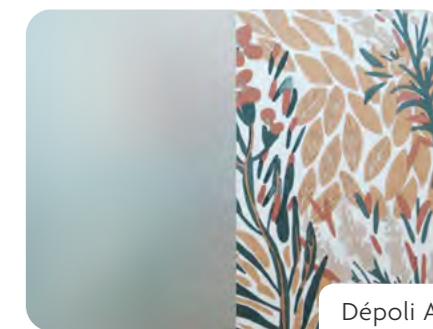

Dépoli A



Chinchilla clair



Imprimé 200



Martelé

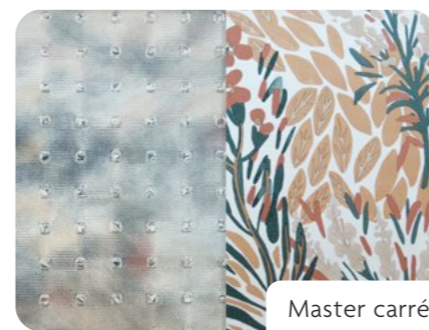

Master carré



Delta mat

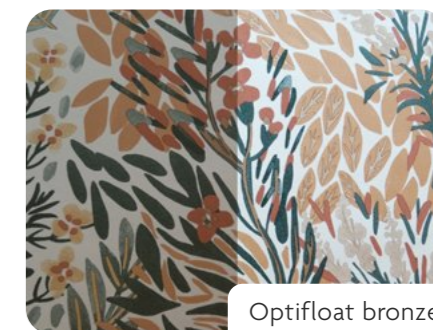

Optifloat bronze



Stopsol clair : vitrage réfléchissant



Stopsol bronze : vitrage réfléchissant



### Découvrez notre offre de vitrages décoratifs p.153

Disponibles sur certains modèles ainsi que sur la collection Grand Jour, ces vitrages associent esthétique et intimité. Leur surface dépolie laisse passer la lumière tout en structurant la vitre grâce à des motifs subtils.

Pour savoir quels modèles peuvent en bénéficier, rapprochez-vous de votre conseiller.





# *Informations* **PRATIQUES**

Pour vous accompagner dans le choix de votre porte et dans la compréhension de son installation, cette section rassemble toutes les informations essentielles. Vous y trouverez des détails sur la sécurité, les différents types de pose adaptés au neuf ou à la rénovation, l'index complet des modèles, ainsi que les notices d'entretien. Vous découvrirez également comment harmoniser vos menuiseries pour un rendu esthétique et cohérent.

# SÉCURITÉ : CRÉMONES ET BARILLETS

Toutes les portes d'entrée Pasquet sont conçues pour vous offrir une **sécurité optimale**. Les modèles équipés d'un ensemble poignée intérieure/extérieure disposent de crémones automatiques, tandis que ceux avec barre de tirage et poignée intérieure sont dotés de crémones manœuvrables à clé. Ainsi, chaque porte allie **robustesse et confort d'utilisation, pour une protection maximale de votre habitat**.

NIVEAU DE SÉCURITÉ BOIS\* ALU MIXTE\* PVC

## Porte à ensemble poignée intérieure et extérieure

●●○○ 1 Crémone automatique  
5 points de fermeture :  
4 rouleaux + pêne dormant  
+ Barillet A

●●○○ 1 Crémone automatique  
5 points de fermeture :  
4 rouleaux + pêne dormant  
+ Barillet B  
Jeux de clés à reproduction  
protégée par carte de  
propriété.

Egalement disponible pour porte avec barre de tirage

●●○○ 2 Crémone automatique  
5 points de fermeture :  
2 crochets  
+ 2 rouleaux  
+ pêne dormant  
+ Barillet A

●●○○ 2 Crémone automatique  
5 points de fermeture :  
2 crochets  
+ 2 rouleaux  
+ pêne dormant  
+ Barillet B

●●●● Crémone A2P★  
5 points de fermeture:  
2 crochets  
+ 2 rouleaux  
+ boîtier, pêne  
et gâche renforcés C  
+ Barillet A2P ★

## Porte à poignée intérieure et barre de tirage extérieure

●●○○ 3 Crémone manœuvre  
à clé 3 points :  
2 pènes automatiques  
+ pêne dormant

●○○○ 4 Crémone manœuvre à clé  
5 points de fermeture :  
4 rouleaux  
+ pêne dormant  
+ Barillet de base  
(pour gâche électrique)

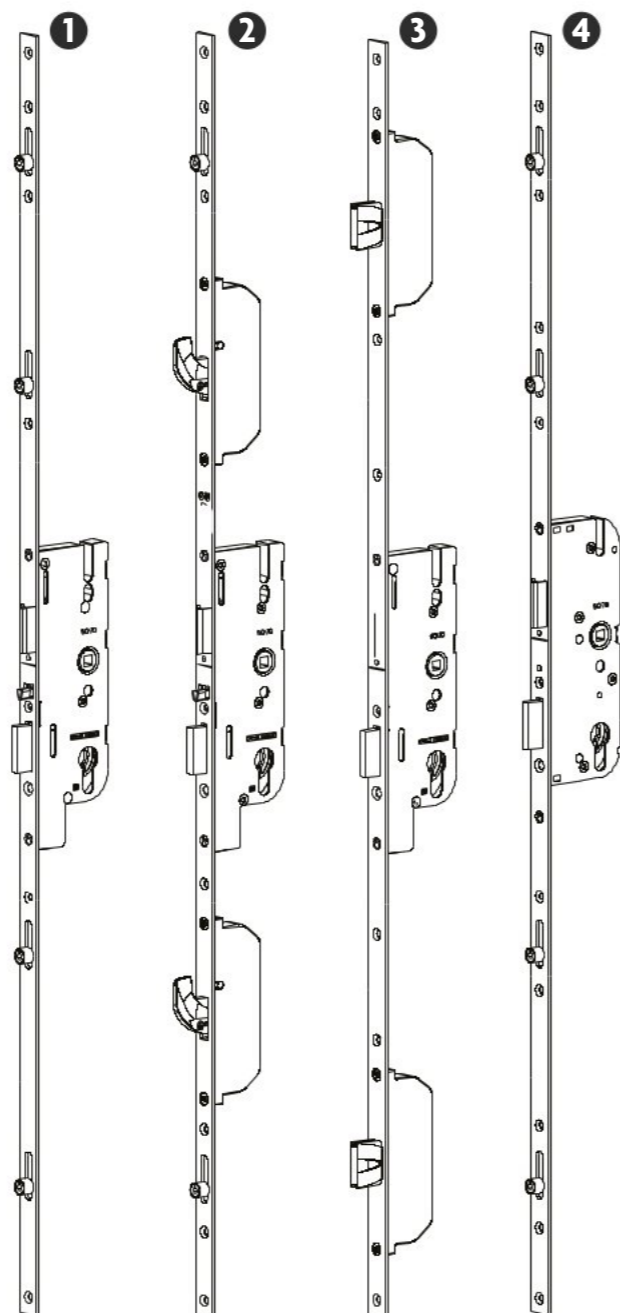

# ACCOMPAGNER LES SAVOIR-FAIRE

## POUR LES CONSTRUCTIONS NEUVES

Découvrez nos solutions spécialement conçues pour faciliter le travail des professionnels et garantir une pose optimale pour les constructions neuves. Les portes d'entrée Pasquet sont conçues pour s'adapter aux différents modes constructifs des bâtiments neufs (béton, briques, béton cellulaire...) à l'aide de différents dormants monoblocs ou avec tapées.

## RÈGLES DE POSE

Pour que la porte d'entrée conserve toutes ses performances intactes, sa mise en œuvre doit s'effectuer conformément au DTU 36.5. L'appui béton est réalisé avant la pose. Les étanchéités se feront sur une maçonnerie dressée avec calages et équerres fixées sur le dormant.

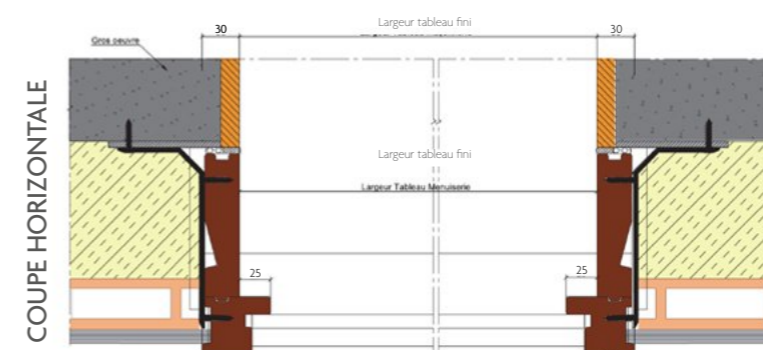

### Prise de cotes largeur

La mesure s'effectue à l'extérieur entre les 2 montants de la maçonnerie finie.

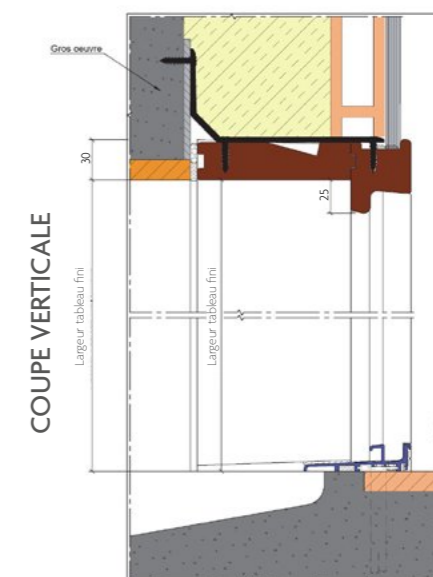

### Prise de cotes hauteur

La mesure s'effectue depuis le sol fini intérieur jusqu'au-dessous du linteau fini à l'extérieur.

## MAISON À OSSATURE BOIS 315 (MOB 315)

### Un seul élément : porte et habillages se posent en un geste

Fruit de la rencontre avec les professionnels et de l'intégration de leurs besoins, notre solution MOB 315 propose des portes d'entrée spécialement conçues pour les maisons à ossature bois.

Les habillages de tableaux et la bavette sont assemblés et étanchés en usine directement à la porte, garantissant une **esthétique harmonieuse et une étanchéité maîtrisée**. Le bloc ainsi constitué se pose de l'intérieur en un seul geste, simplifiant considérablement la pose de la menuiserie.

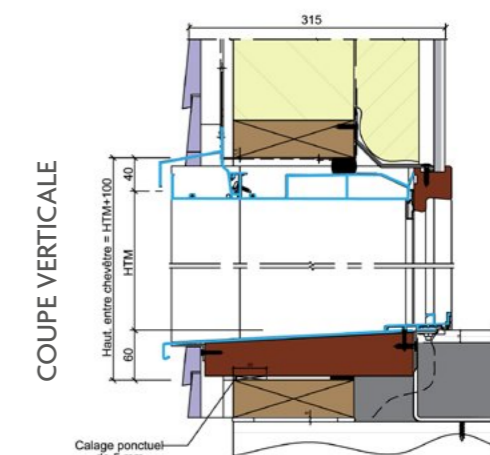
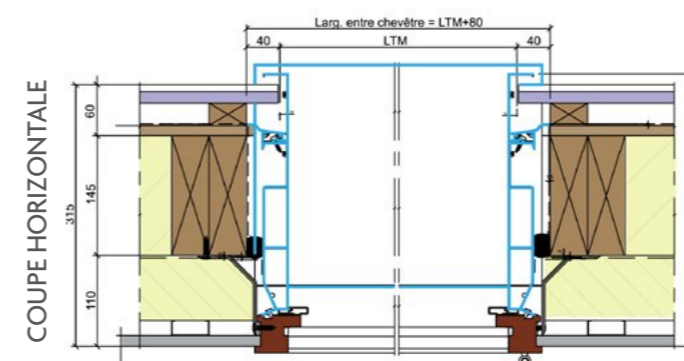

Des **équerres de fixation adaptées** et un **larmier sont fournis**. Pasquet menuiseries conçoit ce bloc fenêtre pour des murs d'épaisseur 315 mm. Disponible en quatre matériaux (bois, mixte, aluminium, PVC), le **MOB 315** s'adapte parfaitement aux maisons à ossature bois et répond aux exigences de la **RE 2020**. Cette solution permet également l'intégration de volets roulants demi-linteau dans l'épaisseur du mur, pour un rendu fonctionnel et esthétique.

\* Offre crémone 3 points à rouleaux disponible en bois et en mixte

## POUR LES PROJETS DE *RÉNOVATION*

La plupart des modèles dans les 4 matériaux (bois, mixte, aluminium, PVC), sont réalisables au cm (voir index page 208).

### — *DEUX SOLUTIONS* POUR CHANGER UNE PORTE D'ENTRÉE EN RÉNOVATION

#### 1 CONSERVER L'ANCIEN DORMANT, RÉNOVATION LÉGÈRE

Si votre ancien dormant le permet et en fonction du matériau choisi, la nouvelle porte peut s'adapter grâce à un dormant rénovation et à des couvre-joints qui se fixent sur l'ancien dormant tout en le masquant. Cette solution rapide et simple permet une installation sans gros travaux ni détérioration. Des couvre-joints extérieurs sont également disponibles sur demande pour parfaire l'esthétique.

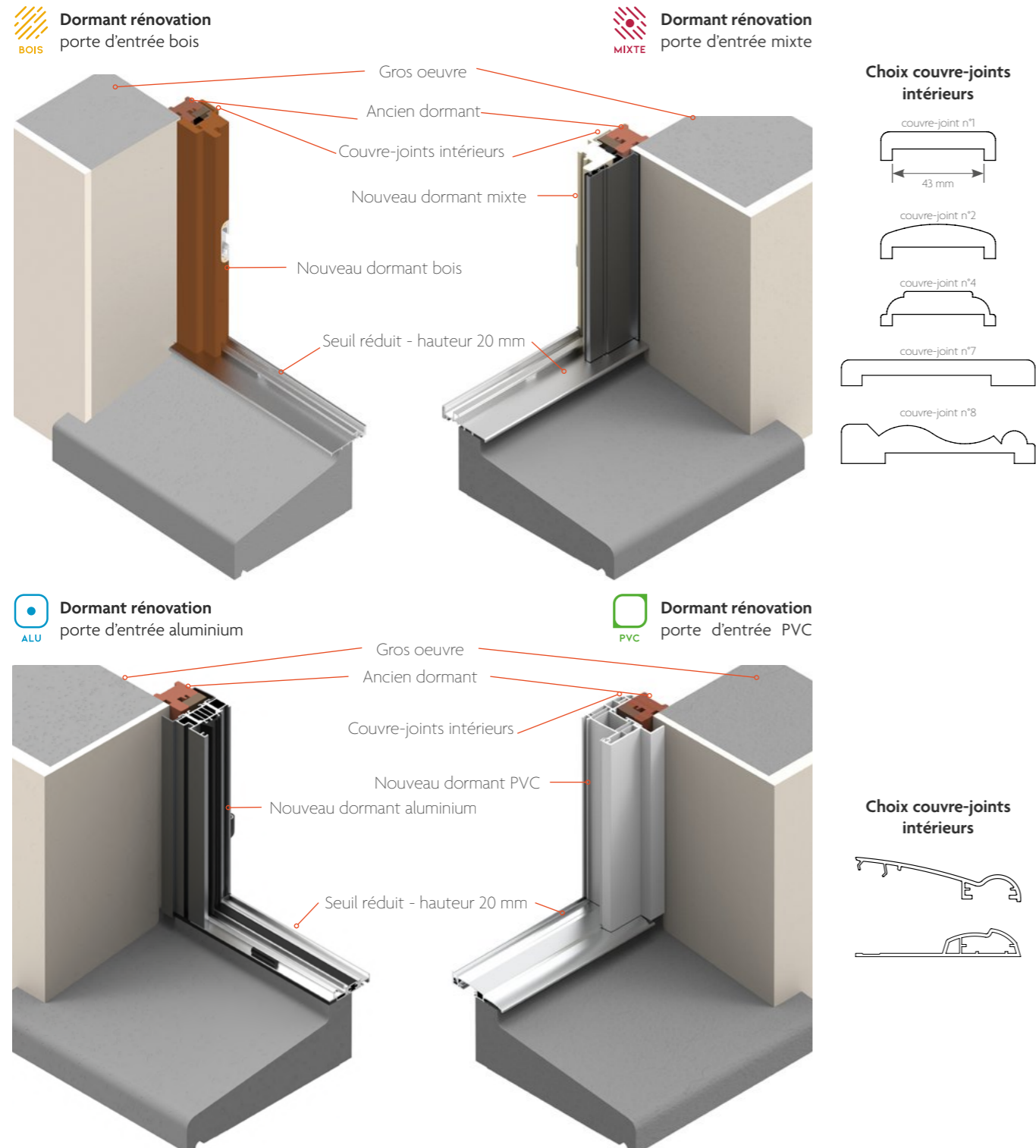

#### 2 RETIRER L'ANCIEN DORMANT, LES SPÉCIFICITÉS DU BOIS

Lors de la rénovation d'une construction, les gammes de portes d'entrée aluminium, mixtes et PVC, grâce à leur conception, s'adaptent facilement aux dimensions existantes de la maçonnerie.

Les portes d'entrée bois, quant à elles, proposent des solutions spécifiques, telles que le dormant élargi en bois, pour s'ajuster parfaitement aux ouvertures et garantir à la fois esthétique, performance et étanchéité.

##### 1. LE DORMANT ÉLARGI BOIS

Ci-dessous, les différentes versions de dormant élargi :

- +30, +50 +60, +70, +100, +130, +150 mm en largeur
- +15, +25 +35, +50, +65, +75 mm en hauteur

Il permet de reprendre des inégalités de murs sur maisons anciennes et d'adapter la pose du modèle de porte choisi à l'existant.

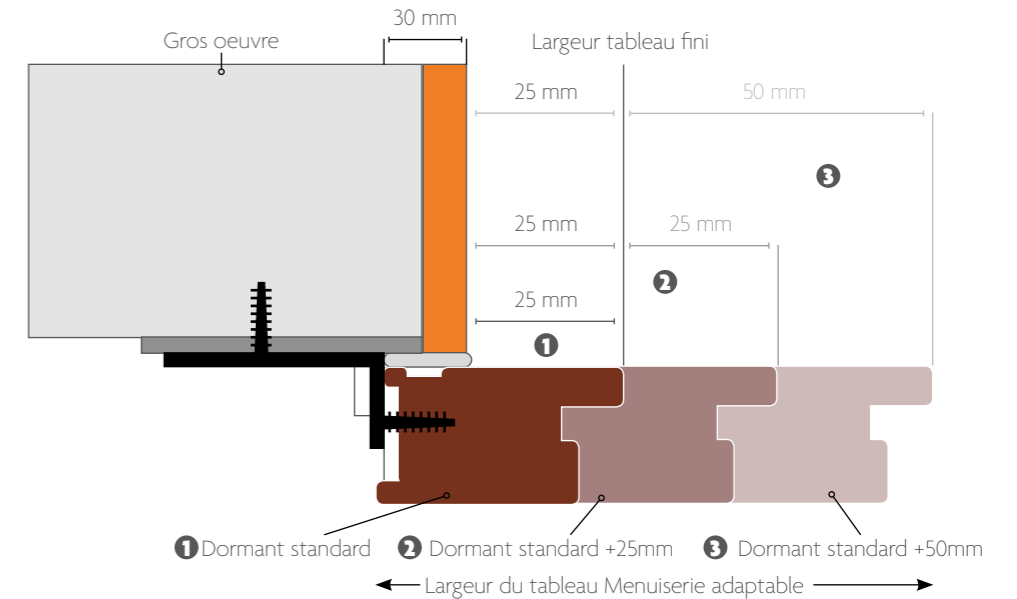

##### 2. L'ÉLARGISSEUR DORMANT EN BOIS

Pièce de largeur 50 mm permettant des adaptations dimensionnelles sur un ou plusieurs côtés. Elle peut être rapportée sur le dormant de la porte d'entrée au moment de la pose.

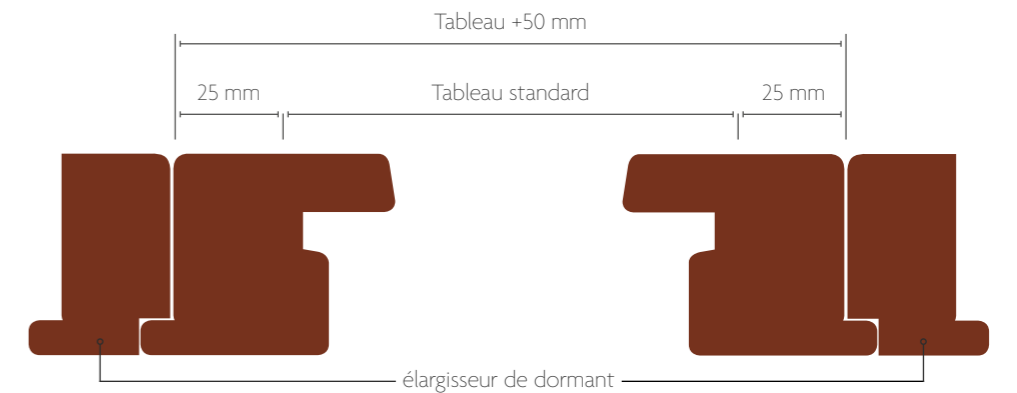

##### REGLAGES

Les portes d'entrée sont équipées de fiches, de crémones et d'une gâche réglables pour assurer une fermeture aisée et une bonne jonction entre l'ouvrant et le dormant.

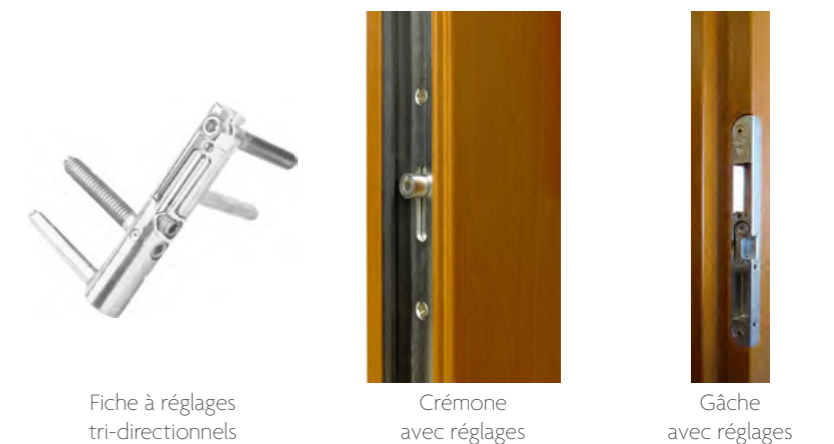

##### AIDES À LA RÉNOVATION

Pour faciliter vos projets de rénovation et en réduire le coût, plusieurs dispositifs d'aide sont disponibles. Nos équipes peuvent vous accompagner pour identifier les solutions adaptées et vous guider dans vos démarches.

## ACCESSIBILITÉ RAPPEL RÉGLEMENTAIRE

Conformément à la réglementation sur l'accessibilité des personnes à mobilité réduite (PMR), une porte d'entrée doit répondre à deux exigences essentielles :

- **La largeur de passage minimale, lorsque le vantail est ouvert à 90°, doit être de 0,83 m.** En cas de porte à plusieurs vantaux, le vantail principal utilisé doit respecter cette même largeur.
- **La hauteur du seuil ne doit pas excéder 20 mm.**

Toutes les portes d'entrée du catalogue Pasquet menuiseries sont équipées en standard d'un seuil d'une hauteur de 20 mm. À l'exception de quelques modèles spécifiques, les portes d'entrée Pasquet peuvent être fabriquées avec une largeur de passage conforme à la réglementation en vigueur sur l'accessibilité.

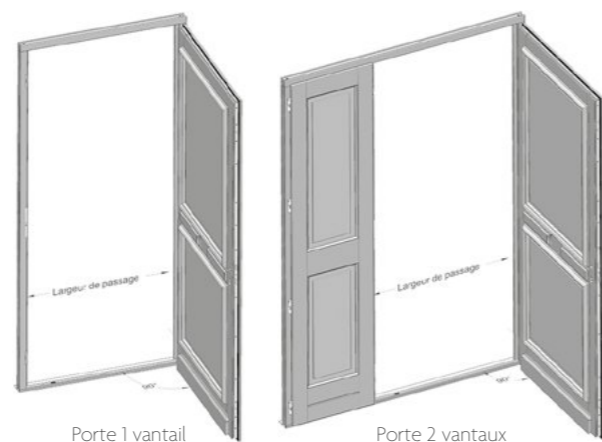

## LES NOTICES D'ENTRETIEN

Pour préserver durablement l'esthétique et les performances de votre porte d'entrée, nous vous invitons à consulter nos notices d'entretien dédiées à vos menuiseries en bois, mixtes, aluminium et PVC.

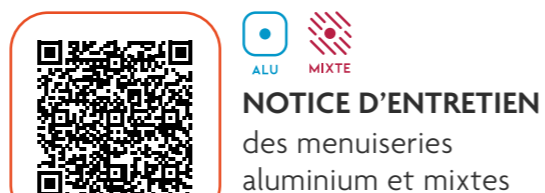

**ALU MIXTE**  
**NOTICE D'ENTRETIEN**  
des menuiseries  
aluminium et mixtes



**BOIS**  
**NOTICE D'ENTRETIEN**  
des menuiseries  
en bois



**PVC**  
**NOTICE D'ENTRETIEN**  
des menuiseries  
en PVC

## DÉCOUVREZ L'ÉTIQUETTE TOUTSURMAMENUISERIE.COM

La carte d'identité de vos menuiseries !

Avec **toutsurmamenuiserie.com**, vous disposez d'un **outil gratuit, interactif et facile d'accès** pour obtenir toutes les informations détaillées concernant vos menuiseries. Chaque produit est pourvu d'une étiquette, contenant un QR code et un numéro de série uniques. En scannant ce QR code avec votre smartphone ou votre tablette, ou en saisissant directement le code de référence sur l'application/web, vous accédez instantanément à une carte d'identité numérique personnalisée du produit.

Celle-ci rassemble **des informations complètes, actualisées et accessibles tout au long de la durée de vie de la menuiserie**. Ce service favorise la traçabilité de vos produits et simplifie à la fois l'entretien, les interventions futures et la transmission d'informations. Pratique, rapide et à portée de main, ce service est pensé pour vous faciliter la vie, que vous soyez professionnel ou particulier.

**i** L'étiquette «Toutsurmamenuiserie» est collée discrètement, à l'intérieur, sur le cadre ou près de la serrure.



**SCANNEZ LE QR CODE**  
avec votre smartphone ou  
votre tablette

OU



**ENTREZ LE CODE DE RÉFÉRENCE**  
en vous rendant sur le site internet  
toutsurmamenuiserie.com



**EN ACCÉDANT AUX  
INFORMATIONS DE  
VOTRE MENUISERIE,**  
vous retrouverez :

- FABRICANT
- CARACTÉRISTIQUES TECHNIQUES
- PERFORMANCES
- GARANTIES
- CERTIFICATIONS
- NOTICES D'ENTRETIEN
- NOTICES DE POSE
- NOTICES DE RÉGLAGE

# INDEX DES PORTES



MODÈLE	Page	Famille	Ud	Hauteur Mini/Maxi	Largeur Mini/Maxi	Semi-fixe	Épaisseur panneau	Vitrage de base	Essence	
ABSCISSE	BOIS	23	Intemporelles®	1,1	215/225	70/100	-	59 mm	-	Moabi
ADAGIO	PVC	138	Manoirs	1,5	195/225	75/100	Safran	28mm	Grille imprimée vitrage 6 trempé/10/4 dépoli	-
ALBARINE	ALU	101	Classiques	1,1	195/235	90/110	Initiale	47 mm	33.2/16WE/4 Dépoli A/12WE/4Fe+Argon	-
ALIÉNOR	ALU	186	Porte de service	1,2	195/225	70/100	-	28 mm	-	-
ALTITUDE	ALU	91	Intemporelles®	1,0	188/226	70/106	Initiale	47 mm	-	-
ANETH	PVC	128	Fondamentales	1,1 1,3	175/235	70/100	Safran	44 mm 28 mm	44.2Fe/14/4/14/4Fe+argon 44.2/16/4Fe+argon	-
ANIS	PVC	124	Fondamentales	1,2	175/235	80/100	Anis, Safran, Curry	28 mm	-	-
ANTARÈS	MIXTE	63	Intemporelles®	1,5	190/225	80/100	Infinitive	28 mm	-	Chêne Moabi Pin
ANTIGONE	PVC	190	Porte de service	1,6	195/225	80/100	-	28 mm	4/20/4I200+argon	-
ARCTIQUE	ALU	91	Intemporelles®	1,0	188/226	70/106	Initiale	47 mm	-	-
ARIA	PVC	137	Manoirs	1,7	195/225	80/100	Safran	28mm	33.2/10/4 Martelé	-
ARLY	ALU	104	Classiques	1,1	192/227	74/107	Initiale, Flume, Briance	47 mm	33.2/12/4 décor/16/4Fe	-
ARTUBY	ALU	103	Classiques	1,0	193/227	78/107	Initiale, Flume, Briance	47 mm	-	-
ATHALIE	PVC	188	Porte de service	1,3	195/225	80/100	-	28 mm	-	-
ATMOSPHÈRE	ALU	90	Intemporelles®	1,0	188/226	70/106	Initiale	47 mm	-	-
ATOLL	ALU	167	Atlantiques	1,2	-	-	-	47 mm	F33.2/4 dépoli/4	-
AUBADE	PVC	137	Manoirs	1,6	210/225	85/100	Safran, Curry	28 mm	33.2/14/4Martelé PBI blanc ou laiton	-
AUBANCE	ALU	104	Classiques	1,1	194/227	78/107	Initiale, Flume, Briance	47 mm	44.2/14/4Delta mat/14/4 PBI laiton	-
AUBRIÈRE	BOIS	37	Manoirs	1,7 1,8	155/235	60/100	Aubrière	43 mm	44.2/18WE/4Fe+argon 44.2/18/4Fe+argon	Chêne Moabi
AURORE	ALU	88	Intemporelles®	1,1	186/226	74/106	Initiale	47 mm	44.2 Dépoli/16/44.4 Dépoli	-
AVERSE	ALU	92	Intemporelles®	1,2	208/215 220/227	87/100 87/90	Initiale	47 mm	44.2/12/4dépoli/12/4Fe+argon	-
AZUR	ALU	87	Intemporelles®	1,2	198/215 220/227	81/100 81/90	Initiale	47 mm	44.2/12/4dépoli/12/4Fe+argon	-
BADIANE	PVC	123	Fondamentales	1,4	175/235	80/100	Badiane, Safran, Anis	28 mm	44.2/16/4Fe+argon PBI laiton	-
BAGATELLE	PVC	137	Manoirs	1,7	195/225	80/100	Safran	28mm	33.2/10/4Martelé PBI laiton doré	-
BALLADE	PVC	138	Manoirs	1,7	210/225	85/100	Safran, Curry	28 mm	33.2/14/4Martelé PBI blanc ou laiton	-
BALLEROY	BOIS	34	Classiques	1,7	190/235	70/100	Beauregard, Labessière, Beurepaire, Nemours, Nitrax	43 mm	-	Chêne Moabi
BASILIC	PVC	123	Fondamentales	1,3	195/225	80/100	Basilic	28mm	44.2Fe/14/4/14/4Fe+argon	-
BAYON	ALU	103	Classiques	1,2	190/227	80/107	Initiale, Flume, Briance	47 mm	33.2/16/4 dépoli/16/4Fe	-
BEAUFORT	PVC	117	Intemporelles®	1,6	205/225	80/100	Safran	28mm	33.2/10/4	-

MODÈLE	Page	Famille	Ud	Hauteur Mini/Maxi	Largeur Mini/Maxi	Semi-fixe	Épaisseur panneau	Vitrage de base	Essence	
BEAUREGARD	BOIS	32	Classiques	1,7	155/235	60/100	Beauregard, Labessière, Beurepaire, Nemours, Nitrax	43 mm	-	Chêne Moabi
BEAUVAIS	PVC	133	Classiques	0,95 1,4	210/225	85/100	Safran, Anis, Curry	44 mm 28 mm	-	-
BELLATRIX	MIXTE	61	Intemporelles®	1,5	190/225	80/100	Infinitive	28 mm	-	Chêne Moabi Pin
BELLIÈRE	BOIS	40	Manoirs	1,8	195/235	60/100	-	43 mm	44.2/16/4Fe+argon	Chêne Moabi
BÉNIGUET	BOIS	161	Atlantiques	1,2	-	-	-	59 mm	44.2/16/4Fe+argon	RAL 9016 RAL 7016
BÉRÉNICE	PVC	190	Porte de service	1,6	195/225	80/100	-	28 mm	4/20/4I200	-
BERGAMOTE	PVC	131	Fondamentales	1,1 1,3	175/235	70/100	Bergamote, Safran	44 mm 28 mm	44.2Fe/14/4/14/4Fe+argon 44.2/16/4Fe+argon	-
BERNARDIÈRE	BOIS	37	Manoirs	2,0	190/235	70/100	Bernardière	43 mm	44.2/18/4Fe+argon	Chêne Moabi
BIRON	PVC	134	Classiques	1,7	210/225	85/100	Safran, Curry	28 mm	33.2/14/4Martelé	-
BLASON	MIXTE	68	Fondamentales	1,6	195/230	80/100	Blason, Symbole, Infinitive	28 mm	44.2/16/4Fe+argon	Chêne Moabi Pin
BLUTIÈRE	BOIS	46	Manoirs	1,8	-	-	-	43 mm	44.2Fe/18/4 I200+argon	Moabi
BOISSIÈRE	BOIS	40	Manoirs	1,8	195/235	70/100	Boissière	43 mm	44.2/16/4Fe+argon	Chêne Moabi
BRÉHAT	BOIS	163	Atlantiques	1,1	-	-	-	59 mm	-	RAL 9016 RAL 7016
BRIENNE	PVC	134	Classiques	1,4	210/230	90/100	Safran, Curry	28 mm	33.2/14/4Martelé	-
BRIOTTIÈRE	BOIS	37	Manoirs	1,7 1,8	155/235	60/100	Briottière	43 mm	44.2/18WE/4Fe+argon 44.2/18/4Fe+argon	Moabi
BRUME	ALU	88	Intemporelles®	1,2	177/195 200/215 220/227	85/110 85/100 85/90	Initiale	47 mm	44.2/12/4dépoli/12/4Fe+argon	-
BURONNIÈRE	BOIS	47	Manoirs	1,8	-	-	Beauregard, Labessière, Nemours, Nitrax	43 mm	44.2Fe/18/4 I200+argon	Chêne Moabi
BUZAY	BOIS	31	Classiques	1,8	190/235	60/100	Nemours, Nitrax	43 mm	44.2/18/4Fe+argon	Chêne Moabi
CABESTAN	ALU	167	Atlantiques	1,1	-	-	-	47 mm	-	-
CACAO	PVC	123	Fondamentales	1,1 1,3	175/235	70/100	Safran	44 mm 28 mm	44.2Fe/14/4/14/4Fe+argon 44.2/16/4/Fe+argon	-
CALYPSO	BOIS	29	Fondamentales	1,8	190/235	60/100	Calypso	-	44.2/8/4Fe+argon	Moabi
CANNELLE	PVC	126	Fondamentales	1,3	175/235	70/100	Safran, Vanille, Anis	28 mm	44.2/16/4Fe+argon	-
CANTACHE	ALU	101	Classiques	1,3	195/235	90/110	Initiale	47 mm	33.2/12/4Niagara/16/4Fe	-
CARAT	PVC	120	Intemporelles®	1,7	215/225	90/100	Safran	28 mm	33.2/14/4 Dépoli	-
CARAVELLE	PVC	169	Atlantiques	0,95 1,4	195/225	70/100	Safran	44 mm 28 mm	-	-
CARVI	PVC	130	Fondamentales	1,3	175/235	70/100	Safran, Carvi	28 mm	44.2/16/4Fe+argon	-
CASSANDRE	BOIS	151	Fondamentales	1,8	155/235	60/100	Cassandre	-	44.2/16/4Fe+argon + vitrages décoratifs	Moabi
CÉDRAT	PVC	128	Fondamentales	1,1 1,3	175/235	80/100	Safran, Bergamote	44 mm 28 mm	44.2Fe/14/4/14/4Fe+argon 44.2/16/4Fe+argon	-
CÉLIMÈNE	PVC	190	Porte de service	1,6	195/225	80/100	-	28 mm	-	-
CELSIUS	PVC	120	Intemporelles®	1,6	215/225	90/100	Safran	28 mm	33.2/14/4 Dépoli	-
CHATILLON	PVC	134	Classiques	1,6	210/225	85/100	Safran, Curry	28 mm	33.2/14/4Martelé	-
CHAUSEY	BOIS	162	Atlantiques	1,2	-	-	-	59 mm	44.2/16/4Fe+argon	RAL 9016 RAL 7016
CHIMAY AVEC CYMAISE	PVC	133	Classiques	0,95 1,4	200/225	75/100	Safran, Curry	44 mm 28 mm	-	-
CHIMAY SANS CYMAISE	PVC	133	Classiques	1,4	210/225	85/100	Safran, Curry	28 mm	-	-
CHOISEL AVEC CYMAISE	PVC	133	Classiques	1,7	200/225	75/100	Safran, Curry	28 mm	33.2/14/4Martelé	-
CHOISEL SANS CYMAISE	PVC	133	Classiques	1,7	210/225	85/100	Safran, Curry	28 mm	33.2/14/4Martelé	-
CLIMAT	ALU	91	Intemporelles®	1,1	187/226	68/106	Initiale	47 mm	44.2 Dépoli/16/44.4 Dépoli	-
COLOMBO	PVC	128	Fondamentales	1,1 1,3	175/235	80/100	Colombo, Safran	44 mm 28 mm	44.2Fe/14/4/14/4+argon 44.2/16/4Fe+argon	-

MODÈLE	Page	Famille	Ud	Hauteur Mini/Maxi	Largeur Mini/Maxi	Semi-fixe	Épaisseur panneau	Vitrage de base	Essence	
CONCERTO	PVC	138	Manoirs	1,7	200/225	75/100	Safran, Curry	28 mm	33.2/14/4Martelé PBI blanc ou laiton	-
CORIANDRE	PVC	127	Fondamentales	1,3	175/235	70/100	Coriandre, Safran	28 mm	44.2/16/4Fe+argon	-
CORLIOLIS	ALU	83	Intemporelles*	1,1	185/227	70/107	Initiale, Interlude, Instinct, Incidence	47 mm	-	-
CORNELIÈRE	BOIS	38	Manoirs	1,8	195/235	60/100	-	43 mm	44.2/16/4Fe+argon	Chêne Moabi
COSINUS	BOIS	27	Intemporelles*	1,2	-	70/100	Fraction	59 mm	44.2/20/4Fe+argon	Chêne Moabi
CUMIN	PVC	131	Fondamentales	1,1 1,4	175/235	70/100	Cumin, Safran	44 mm 28 mm	44.2Fe/14/4/14/4+Fe+argon 44.2/16/4Fe+argon	-
CURCUMA	PVC	123	Fondamentales	1,1 1,3	175/235	70/100	Safran	44 mm 28 mm	44.2Fe/14/4/14/4Fe+argon 44.2/16/4Fe+argon	-
CURRY	PVC	127	Fondamentales	1,4	175/235	70/100	Curry, Safran	28 mm	44.2/16/4Fe+argon	-
DAMPIERRE	BOIS	33	Classiques	1,7	190/235	60/100	Nemours, Nitrax	43 mm	-	Chêne Moabi
DEVINIÈRE	BOIS	46	Manoirs	1,8	-	-	Beaugard, Nemours, Nitrax	43 mm	44.2Fe/18/4 I200+argon	Moabi
DIANE	ALU	186	Porte de service	1,3	195/225	80/100	-	28 mm	4/20/4Fe+Argon	-
DRISSE	BOIS	165	Atlantiques	1,2	-	-	-	59 mm	44.2/20/4Fe+argon	Moabi
EFFIGIE	MIXTE	67	Fondamentales	1,5	195/230	80/100	Effigie, Infinitive	28 mm	-	Chêne Moabi Pin
ELVIRE	PVC	188	Porte de service	1,3	195/225	80/100	-	28 mm	-	-
ÉQUILIBRE	MIXTE	67	Fondamentales	1,6	195/230	80/100	Équilibre, Maillon, Présage, Infinitive	28 mm	44.2/16/4Fe+argon	Chêne Moabi Pin
ÉRIDAN	MIXTE	64	Intemporelles*	1,5	-	80/100	Éridan, Infinitive	28 mm	-	Chêne Moabi
ESTIVAL	ALU	83	Intemporelles*	1,1	185/227	70/107	Initiale, Interlude, Instinct, Incidence	47 mm	-	-
ÉVASION	MIXTE	68	Fondamentales	1,8	195/230	80/100	Évasion, Symbole, Infinitive	-	44.2/16/4Fe+argon	Chêne Moabi Pin
FALAISE	PVC	169	Atlantiques	0,95 1,2	195/225	70/100	Safran	44mm 28 mm	-	-
FLOCON	ALU	92	Intemporelles*	1,1	190/227	73/107	Initiale	47mm	33.2/12/4 Dépoli/14/4Fe	-
FLUME	ALU	104	Classiques	1,0	194/227	78/107	Flume, Initiale, Briance	47mm	-	-
FRACTION	BOIS	23	Intemporelles*	1,1	215/225	70/100	Fraction	59 mm	-	Chêne Moabi
FRÉGATE	PVC	169	Atlantiques	0,95 1,4	195/225	70/100	Safran	44mm 28 mm	-	-
GALATÉE	BOIS	29	Fondamentales	1,9	155/235	60/100	Galatée	-	44.2/20/4Fe+argon	Moabi
GALERNA	BOIS	165	Atlantiques	1,1	-	-	Galerna	59 mm	-	Moabi
GALIBIER	MIXTE	71	Classiques	1,5	205/225	90/100	Infinitive	28 mm	-	Chêne Moabi Pin
GAMMA	PVC	117	Intemporelles*	0,95 1,4	205/235	80/110	Safran	44 mm 28 mm	-	-
GASTINES	BOIS	44	Manoirs	1,8	190/235	60/100	-	43 mm	44.2/18/4Fe+argon	Moabi
GÉLINE	ALU	104	Classiques	1,0	194/228	78/107	Initiale, Flume, Briance	47mm	44.2/14/4 Delta Mat/12/4	-
GIBOULÉE	ALU	92	Intemporelles*	1,2	211/215 220/227	87/100 87/90	Initiale	47mm	44.2/12/4dépôli/12/4Fe+argon	-
GIGA	PVC	120	Intemporelles*	1,6	215/225	90/100	Safran	28 mm	33.2/14/4/Dépôli	-
GIRAUDIÈRE	BOIS	47	Manoirs	1,8	155/235	60/100	Giraudière, Serrant, Netumière	35 mm	-	Moabi
GIROFLE	PVC	127	Fondamentales	1,3	175/235	70/100	Girofle, Safran	28 mm	44.2/16/4Fe+argon	-
GUISANE	ALU	101	Classiques	1,2	195/235	90/110	Initiale	47 mm	33.2/12/4 Dépoli A/16/Fe PBI aspect gris plomb mat	-
GUYENNE	BOIS	44	Manoirs	1,8	190/235	60/100	-	35 mm	44.2/18/4Fe+argon	Moabi
HALO	ALU	92	Intemporelles*	1,3	191/227	72/107	Initiale	47mm	33.2/12/4dépôli/14argon/4Fe	-
HAUTIÈRE	BOIS	42	Manoirs	1,8	155/235	60/100	Hautière	43 mm	44.2/16/4Fe+argon	Chêne Moabi
HORIZON	ALU	88	Intemporelles*	1,2	209/215 220/227	78/100 78/90	Initiale	47mm	44.2/12/4dépôli/12/4Fe+argon	-
ILUR	BOIS	163	Atlantiques	1,1	-	-	-	59mm	-	RAL 9016 RAL 7016
INCARTADE	ALU	95	Fondamentales	1,4	185/235	70/110	Incartade, Initiale, Index, Indicatif	28 mm	44.2/16/4Fe avec PBI	-

MODÈLE	Page	Famille	Ud	Hauteur Mini/Maxi	Largeur Mini/Maxi	Semi-fixe	Épaisseur panneau	Vitrage de base	Essence	
INCIDENCE	ALU	99	Fondamentales	1,5	185/235	70/110	Incidence, Initiale, Influx, Instinct, Influence	28 mm	44.2/16/4Fe	-
INDEX	ALU	95	Fondamentales	1,4	185/235	70/110	Index, Initiale, Indicatif	28 mm	44.2/16/4Fe	-
INDICATIF	ALU	95	Fondamentales	1,5	185/235	70/110	Indicatif, Initiale, Index	28 mm	44.2/16/4Fe	-
INFINITIVE	MIXTE	151	Fondamentales	1,7	195/230	80/100	Infinitive	-	44.2/16/4Fe+argon + vitrages décoratifs	Chêne Moabi Pin
INFLUENCE	ALU	98	Fondamentales	1,4	185/235	70/110	Influence, Initiale, Influx, Instinct, Incidence	28 mm	44.2/16/4Fe avec PB	-
INFLUX	ALU	99	Fondamentales	1,2	185/235	70/110	Influx, Initiale, Instinct, Influence, Incidence	28 mm	-	-
INITIALE	ALU	151	Fondamentales	1,6	155/235	70/110	-	28 mm	44.2/16/4Fe + vitrages décoratifs	-
INSTINCT	ALU	99	Fondamentales	1,4	185/235	70/100	Instict, Initiale, Influx, Influence, Incidence	28 mm	44.2/16/4Fe	-
INTÉGRALE	BOIS	23	Intemporelles*	1,1	205/225	-	Intégrale	63 mm	-	Moabi
INTENTION	ALU	96	Fondamentales	1,4	185/235	70/110	Intention, Initiale, Interlude, Intervalle	28 mm	-	-
INTERLUDE	ALU	96	Fondamentales	1,7	185/235	60/110	Interlude, Initiale, Intention, Intervalle	28 mm	44.2/16/4Fe	-
INTERVALLE	ALU	96	Fondamentales	1,4	185/235	60/110	Intervalle, Initiale, Interlude, Intention	28 mm	44.2/16/4Fe	-
INVITATION	ALU	95	Fondamentales	1,4	188/227	80/110	Initiale	28 mm	44.2/16/4Dépoli	-
JONQUIÈRE	BOIS	46	Manoirs	1,7 1,8	190/235	70/100	Aubrière	43 mm	44.2/18WE/4Fe+argon 44.2/18/4Fe+argon	Moabi
KAPPA	MIXTE	64	Intemporelles*	1,5	-	80/100	Kappa, Infinitive	28 mm	-	Chêne Moabi Pin
LABESSIÈRE	BOIS	37	Manoirs	1,8	190/235	60/100	Labessière, Beaugard, Nemours, Nitrax	43 mm	44.2Fe/18/4 I200+argon	Chêne Moabi
LAGUNE	BOIS	165	Atlantiques	1,1	-	-	-	59 mm	-	Moabi
LAÏTA	ALU	104	Classiques	1,1	191/227	74/107	Initiale, Flume, Briance	47 mm	33.2/16/4 Fusing/16/4Fe	-
LANGLEY	PVC	117	Intemporelles*	0,95 1,4	205/235	80/110	Safran	44 mm 28 mm	-	-
LANGUEDOC	BOIS	184	Porte de service	1,4	155/245	60/100	Languedoc, Lorraine	31 mm	4/20/4Fe+argon	Sapelli
LARA	BOIS	29	Fondamentales	2,2	-	-	Leda	24 mm	-	Moabi
LASSAY	PVC	134	Classiques	1,6	210/225	85/100	Safran, Curry	28 mm	33.2/14/4Martelé	-
LAVANDE	PVC	128	Fondamentales	1,1 1,3	175/235	80/100	Safran	44 mm 28 mm	44.2Fe/14/4/14/4Fe+argon 44.2/16/4Fe+argon	-
LIGNIÈRE	BOIS	40	Manoirs	1,8	155/235	60/100	Lignière	43 mm	44.2/16/4Fe+argon	Chêne Moabi
LIMOUSIN	BOIS	184	Porte de service	1,3	155/245	60/100	Limousin, Lorraine	31 mm	4/20/4Fe+argon	Sapelli
LIZONNE	ALU	101	Classiques	1,1	195/235	90/110	Initiale	47 mm	33.2/16WE/4 4 Dépoli A/12WE/4Fe+Argon	-
LOAVEN	BOIS	162	Atlantiques	1,2	-	-	-	59 mm	44.2/16/4Fe+argon	RAL 9016 RAL 7016
LORRAINE	BOIS	184	Porte de service	1,3	155/225	60/100	Lorraine	31 mm	-	Sapelli
LOUVOIS	PVC	134	Classiques	1,4	195/225	80/100	Safran	28mm	33.2/10/4 Martelé	-
LUNE	ALU	84	Intemporelles*	1,1	185/227	70/107	Initiale	47 mm	33.2/14/4/14/4Fe Dépôli	-
LUYNES	BOIS	46	Manoirs	1,8	-	-	Luynes, Beauvoir, Neyrac, Noailles	43 mm	44.2Fe/18/4 Dépôli+argon	Chêne Moabi
MAILLON	MIXTE	67	Fondamentales	1,6	195/230	80/100	Mailon, Présage, Infinitive	28 mm	-	Chêne Moabi Pin
MAILLY	BOIS	34	Classiques	1,9	-	-	Neyrac, Noailles	43 mm	44.2/18/4Fe+argon	Moabi
MAINTENON	BOIS	31	Classiques	1,7	190/235	70/100	Neyrac, Noailles	43 mm	-	Moabi
MARJOLAINE	PVC	128	Fondamentales	1,1 1,3	175/235	70/100	Safran	44 mm 28 mm	44.2Fe/14/4/14/4Fe+argon 44.2/16/4Fe+argon	-
MARTINIÈRE	BOIS	40	Manoirs	1,8	195/235	70/100	Martinière	43 mm	44.2/16/4Fe+argon	Chêne Moabi
MATIGNON	PVC	133	Classiques	0,95 1,4	210/225	85/100	Safran, Curry	44 mm 28 mm	-	-
MÉDIANE	BOIS	27	Intemporelles*	1,2	215/225	80/100	Fraction	59 mm	44.2/20/4Fe+argon	Chêne Moabi

MODÈLE	Page	Famille	Ud	Hauteur Mini/Maxi	Largeur Mini/Maxi	Semi-fixe	Épaisseur panneau	Vitrage de base	Essence	
MÉGA	PVC	120	Intemporelles®	1,6	215/225	90/100	Safran	28 mm	33.2/14/4Dépoli	-
MÉLODIE	PVC	137	Manoirs	1,6	210/225	85/100	Safran, Curry	28 mm	33.2/14/4Martelé PBI blanc ou laiton	-
MELTIÈRE	BOIS	42	Manoirs	1,8	195/235	60/100	-	43 mm	44.2/16/4Fe+argon	Chêne Moabi
MINUTE	PVC	117	Intemporelles®	0,95 1,4	205/235	80/110	Safran	44 mm 28 mm	-	-
MIRAGE	ALU	83	Intemporelles®	1,1	185/227	70/107	Initiale, Interlude, Instinct, Incidence	47 mm	-	-
MOLÈNE	BOIS	162	Atlantiques	1,1	-	-	-	59 mm	-	RAL 9016 RAL 7016
MONA LISA	PVC	190	Porte de service	1,6	195/225	80/100	-	28 mm	-	-
MONTREUIL	BOIS	34	Classiques	1,9	-	-	-	43 mm	-	Moabi
MUSCADE	PVC	123	Fondamentales	1,3	175/235	80/100	Muscade, Safran, Anis	28 mm	44.2/16/4Fe+argon	-
NANO	PVC	117	Intemporelles®	0,95 1,4	215/225	90/100	Safran	44 mm 28 mm	-	-
NAULIÈRE	BOIS	47	Manoirs	1,7 1,8	155/235	60/100	Naulière, Giraudière, Netumière	35 mm	44.2/18WE/4Fe+argon 44.2/18/4Fe+argon	Moabi
NEIGE	ALU	91	Intemporelles®	1,2	180/195 200/215 220/227	84/110 84/100 84/90	Initiale	47mm	44.2/12/4dépoli/12/4Fe+argon	-
NEWTON	PVC	119	Intemporelles®	1,5	205/235	80/110	Safran	28mm	33.2/10/4	-
NOIRMOUTIER	BOIS	161	Atlantiques	1,2	-	-	-	59mm	-	RAL 9016 RAL 7016
OCTA	ALU	84	Intemporelles®	1,2	185/227	70/107	Initiale	47 mm	33.2/14/4/14/4Fe Dépoli	-
OCTANE	PVC	117	Intemporelles®	1,4	205/235	80/110	Safran	28mm	33.2/10/4	-
OMBRE	ALU	92	Intemporelles®	1,2	208/215 220/227	80/108	Initiale	47mm	44.2/12/4dépoli/12/4Fe+argon	-
ORAGE	ALU	84	Intemporelles®	1,2	185/227	70/107	Initiale	47 mm	33.2/14/4/14/4Fe Dépoli	-
ORIGAN	PVC	130	Fondamentales	1,1 1,3	175/235	70/100	Safran	44 mm 28 mm	44.2Fe/14/4/14/4Fe+argon 44.2/16/4Fe+argon	-
PAPRIKA	PVC	127	Fondamentales	1,3	175/235	70/100	Paprika, Safran	28 mm	44.2/16/4Fe+argon	-
PARABOLE	BOIS	25	Intemporelles®	1,2	-	80/100	Abscisse	59 mm	44.2/20/4Fe+argon	Moabi
PAVANE	PVC	137	Manoirs	1,6	210/225	85/100	Safran, Curry	28 mm	33.2/16/4Martelé PBI blanc ou laiton	-
PERRIÈRE	BOIS	42	Manoirs	1,8	155/235	60/100	-	43 mm	44.2/16/4Fe+argon	Chêne Moabi
PICOTIÈRE	BOIS	39	Manoirs	1,8	195/235	60/100	-	43 mm	44.2/16/4Fe+argon	Chêne Moabi
POIVRE	PVC	127	Fondamentales	1,3	175/235	70/100	Safran, Anis, Muscade	28 mm	44.2/16/4Fe+argon	-
POLAIRE	ALU	88	Intemporelles®	1,1	202/226	66/106	Initiale	47 mm	44.2 Dépoli/20/44.4 Dépoli	-
PRÉSAGE	MIXTE	67	Fondamentales	1,9	195/230	80/100	Présage, Maillon, Infinitive	-	44.2/16/4Fe+argon	Chêne Moabi Pin
QUADRANT	BOIS	23	Intemporelles®	1,1	215/225	70/100	Quadrant	59 mm	-	Moabi
REFLET	ALU	84	Intemporelles®	1,2	185/227	70/107	Initiale	47 mm	33.2/14/4/14/4Fe Dépoli	-
RÉGLISSE	PVC	123	Fondamentales	1,4	175/225	80/100	Safran, Anis, Muscade	28 mm	44.2/16/4Fe+argon	-
RIGEL	MIXTE	61	Intemporelles®	1,5	190/225	80/100	Infinitive	28 mm	-	Chêne Moabi Pin
RIGNY	BOIS	31	Classiques	1,8	190/235	60/100	Rigny	-	44.2/18/4Fe+argon	Moabi
RIVAUDIÈRE	BOIS	39	Manoirs	1,8	195/235	60/100	-	43 mm	44.2/16/4Fe+argon	Chêne Moabi
ROMANCHE	ALU	103	Classiques	1,1	182/227	78/107	Initiale, Flume, Briance	47 mm	44.2/14/4Delta Mat/14/4 PBI laiton	-
ROMARIN	PVC	128	Fondamentales	1,1 1,3	175/235	80/100	Safran, Sésame	44 mm 28 mm	44.2Fe/14/4/14/4Fe+argon 44.2/16/4Fe+argon	-
RONDO	PVC	138	Manoirs	1,7	210/225	85/100	Safran, Curry	28 mm	33.2/14/4Martelé PBI blanc ou laiton	-
ROUZIC	BOIS	163	Atlantiques	1,1	-	-	-	59 mm	-	RAL 9016 RAL 7016
ROXANE	PVC	190	Porte de service	1,6	195/225	80/100	-	28mm	-	-

MODÈLE	Page	Famille	Ud	Hauteur Mini/Maxi	Largeur Mini/Maxi	Semi-fixe	Épaisseur panneau	Vitrage de base	Essence	
SAFRAN	PVC	151	Fondamentales	1,1 1,4	175/235	70/100	Safran, Anis	-	44.2Fe/14/4/14/4Fe+argon 44.2décoratif/16/4Fe+argon + vitrages décoratifs	-
SAULNIÈRE	BOIS	46	Manoirs	1,8	-	-	-	43 mm	44.2/18/4Fe+argon	Moabi
SÉCANTE	BOIS	26	Intemporelles®	1,2	-	70/100	Fraction	59 mm	44.2/20/4Fe+argon	Chêne Moabi
SÉLUNE	ALU	104	Classiques	1,0	194/227	78/107	Initiale, Flume, Briance	47 mm	44.2/14/4Delta Mat/14/4 PBI laiton	-
SIGMA	PVC	120	Intemporelles®	1,5	215/225	90/100	Safran	28 mm	33.2/14/4 Dépoli	-
SIGNATURE	MIXTE	68	Fondamentales	1,6	195/230	80/100	Signature, Infinitive, Symbole	28 mm	44.2/16/4Fe+argon	Chêne Moabi Pin
SOLSTICE	ALU	92	Intemporelles®	1,1	212/227	73/107	Initiale	47 mm	33.2/12/4dépoli/14argon/4Fe	-
SONATE	PVC	138	Manoirs	1,7	200/225	75/100	Safran, Curry	28 mm	Décor vitrail 33.2/14/4Martelé	-
SOUBISE	PVC	133	Classiques	0,95 1,4	210/225	85/100	Safran, Curry	44 mm 28 mm	-	-
SYMBOLE	MIXTE	68	Fondamentales	1,5	195/230	80/100	Symbole, Evasion	28 mm	-	Chêne Moabi Pin
THALIE	BOIS	165	Atlantiques	2,2	-	-	-	24 mm	-	Prépeinte
THIBAUDIÈRE	BOIS	38	Manoirs	1,8	155/235	60/100	Hautière	43 mm	44.2/16/4Fe+argon	Chêne Moabi
THIÉRACHE	BOIS	46	Manoirs	2,0	-	-	-	43 mm	44.2/18/4Fe+argon	Moabi
THOUET	ALU	101	Classiques	1,1	195/235	90/110	Initiale	47 mm	-	-
TIBIDY	BOIS	161	Atlantiques	1,2	-	-	-	59 mm	44.2/16/4Fe+argon	RAL 9016 RAL 7016
TILLE	ALU	102	Classiques	1,2	190/227	80/107	Initiale, Flume, Briance	47 mm	33.2/16/4 décor/16/4Fe	-
TUILLIÈRE	BOIS	37	Manoirs	1,9	190/235	70/100	Tullière, Neyrac, Noailles	43 mm	44.2/18/4Fe+argon	Moabi
VALENÇAY	BOIS	33	Classiques	1,7	190/235	70/100	Neyrac, Noailles	43 mm	-	Chêne Moabi
VALMONT	BOIS	33	Classiques	1,7	-	-	Beauregard, Labessière, Beaurepaire, Nemours, Nitray	43 mm	-	Moabi
VALOIS	BOIS	34	Classiques	1,7	-	-	-	43 mm	-	Chêne Moabi
VALSERINE	ALU	102	Classiques	1,1	204/227	80/107	Initiale	47 mm	-	-
VANILLE	PVC	124	Fondamentales	1,3	175/225	80/100	Vanille, Safran	28 mm	44.2/16/4Fe+argon	-
VECTEUR	BOIS	27	Intemporelles®	1,2	-	80/100	Abscisse	59 mm	44.2/20/4Fe+argon	Moabi
VICOIN	ALU	103	Classiques	1,2	195/235	90/110	Initiale	47 mm	33.2/12/4/16/4Fe	-
VILLARS	PVC	134	Classiques	1,7	210/225	85/100	Safran, Curry	28 mm	33.2/14/4Martelé	-
VIVIANE	PVC	188	Porte de service	1,4	195/225	80/100	-	28 mm	4/20/4I200	-
ZÉNITH	ALU	88	Intemporelles®	1,2	182/195 200/215 220/227	82/110 82/100 82/90	Initiale	47 mm	44.2/12/4dépoli/12/4Fe+argon	-
ZETTA	PVC	120	Intemporelles®	1,6	215/225	90/100	Safran	28 mm	33.2/14/4Dépoli	-

# DÉCOUVREZ L'ENSEMBLE DE NOS PRODUITS

Pasquet menuiseries propose une gamme complète de produits : portes d'entrée, fenêtres et portes-fenêtres en bois, mixtes, aluminium et PVC ainsi que des fermetures et des portes intérieures en bois.

Pour aller plus loin, rendez-vous sur [pasquet.fr](http://pasquet.fr)

Consultez  
nos catalogues  
sur [pasquet.fr](http://pasquet.fr)



## LEXIQUE

### POUR DEVENIR INCOLLABLE !

**Cymaise** : moulure décorative, rapportée à mi-hauteur d'une porte d'entrée. Elle peut être filante ou interrompue pour permettre d'intégrer un bouton de tirage.

**Couvre-joint** : pièce destinée à habiller la jonction entre le dormant de la porte d'entrée et la cloison.

**Crémone** : mécanisme de fermeture de la porte d'entrée. Elle est composée d'un boîtier, d'une tringle et de points de verrouillage, actionnés par la poignée. Ces points de verrouillage peuvent être à rouleaux ou à crochets. Pour limiter le risque d'effraction, la crémone peut être classée A2P.

**Dormant** : cadre fixé scellé dans une paroi et destiné à recevoir un ou plusieurs vantaux de portes.

**Fiche** : organe de rotation permettant le mouvement du vantail : gond, charnière.

**Vantail** : partie mobile d'une porte, d'une fenêtre ou d'une porte-fenêtre, qui s'ouvre et se ferme.

**Imposte** : élément plein ou vitré positionné au-dessus du dormant de la porte d'entrée permettant d'en augmenter la hauteur.

**Montant** : pièce constituant un des éléments verticaux de la porte d'entrée.

**Ouvrant** : partie mobile de la porte.

**Profil ou profilé** : pièce façonnée destinée à la fabrication des cadres ouvrants et dormants des portes mixtes, aluminium et PVC.

**Tapée** : pièce rapportée sur le dormant qui permet la reprise de l'épaisseur de l'isolation.

**Traverse** : pièce constituant un des éléments horizontaux de la porte d'entrée (exemple : traverse intermédiaire ...).

# RENDEZ-VOUS SUR NOTRE SITE INTERNET

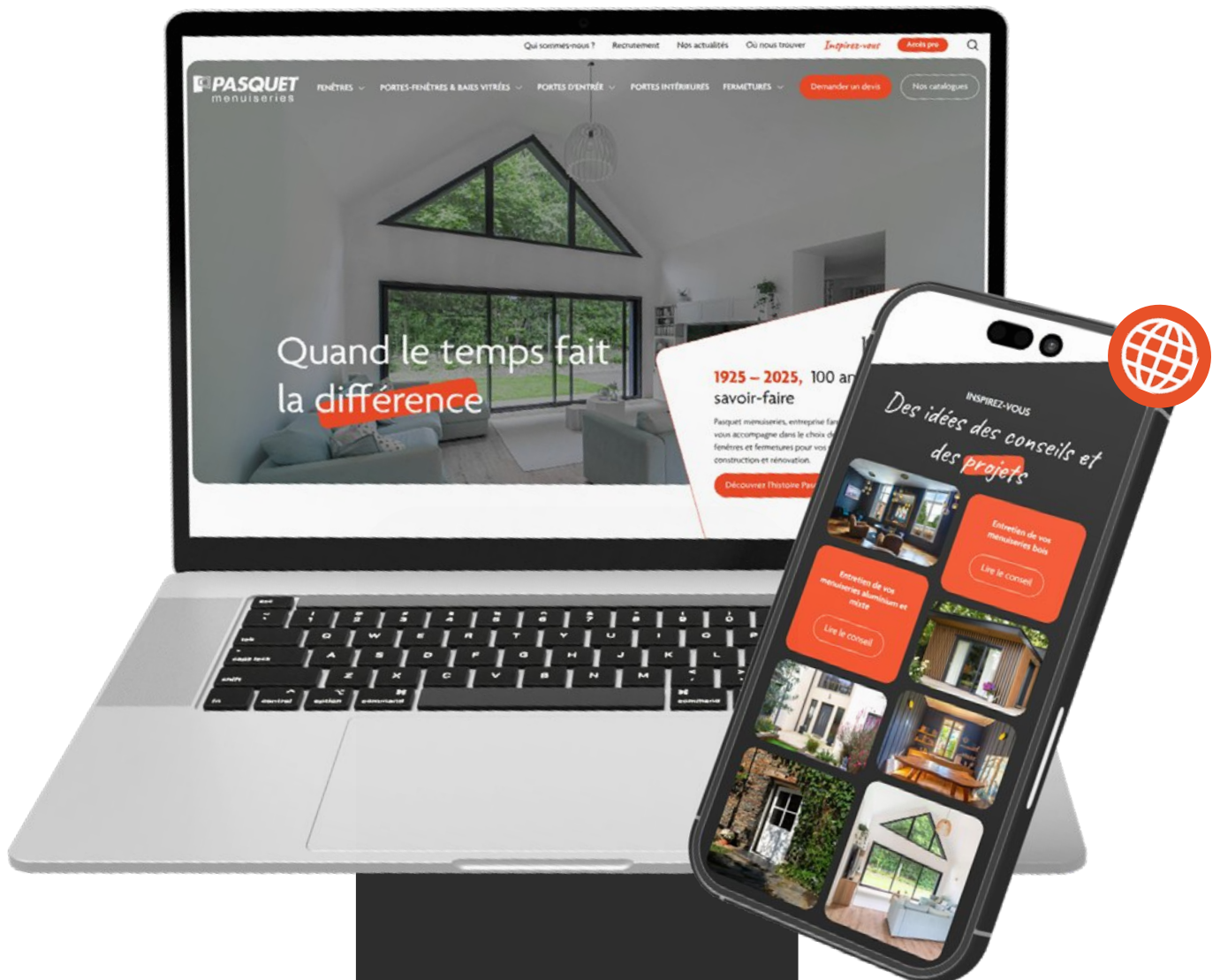

## INFORMATIONS PRODUIT

Retrouvez sur notre site internet l'ensemble des informations utiles pour accompagner votre projet : fiches produits détaillées, catalogues et notices d'entretien.

Des ressources claires et accessibles pour vous guider à chaque étape de votre projet.



## INSPIRATION

Et si vous trouviez l'inspiration pour votre projet parmi des réalisations déjà concrétisées ?

Inspirez-vous de nos réalisations disponibles sur notre site internet et imaginez votre projet en situation réelle, à travers une sélection de réalisations variées adaptées à tous les styles.



## FORMULAIRE DE CONTACT

Vous souhaitez contacter nos conseillers pour une question sur un produit ou une demande devis ?

Retrouvez sur notre site internet nos formulaires de contact et de demande de devis pour être accompagné simplement dans votre projet.

PASQUET.FR





QUAND LE TEMPS FAIT LA DIFFÉRENCE

DISTRIBUTEUR PASQUET MENUISERIES



Consultez nos catalogues  
sur [pasquet.fr](https://pasquet.fr)

**PASQUET MENUISERIES**  
29 boulevard des Saulniers  
35370 Argentré-du-Plessis  
02 99 96 60 47  
[contact@pasquet.fr](mailto:contact@pasquet.fr)

