



Collection **BOIS**

L'ART DU SAVOIR-FAIRE BOIS

Symbole d'authenticité et de chaleur, la porte d'entrée en bois traverse le temps sans jamais se démoder. Depuis plus de 100 ans, Pasquet menuiseries fait vivre sa passion du bois, matériau d'origine et d'excellence. Le bois séduit par sa capacité à conjuguer durabilité et performances. Issu d'une ressource renouvelable, il s'impose comme un choix responsable en contribuant activement à la captation du carbone. Il possède également la rigidité et la souplesse nécessaires au façonnage des moulures les plus fines.

Avec plus de 50 portes aux styles variés, cette collection met en valeur la richesse des modèles associée à la finesse des détails. Laissez-vous séduire par l'élégance naturelle et le charme intemporel du bois.

Famille

LES INTEMPORELLES®

À l'origine de la famille Les Intemporelles®, marque déposée de Pasquet menuiseries en 1989, il y a le bois. Dotés d'un design exclusif Pasquet, ces modèles allient élégance et isolation optimisée. Leurs formes sobres et épurées reflètent la signature Pasquet, apportant caractère et raffinement à votre entrée.



● **Modèle : FRACTION**
Moabi peint - gris RAL 7016

🌿 Inspiration des noms des modèles : *les mathématiques*



INTÉGRALE

Moabi

Ud = 1,1

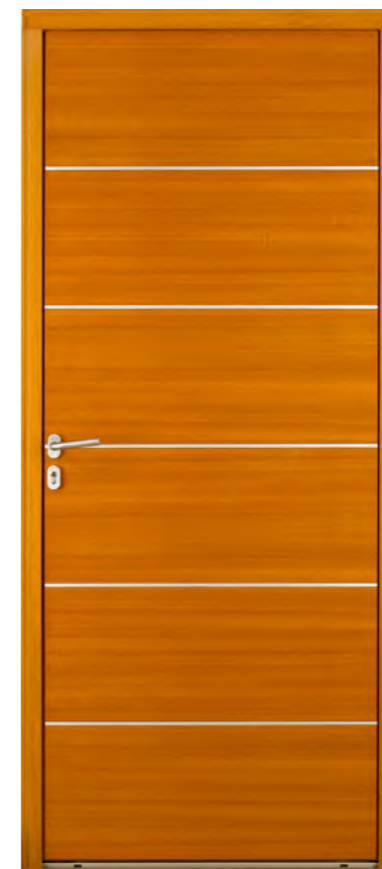

QUADRANT

Moabi

Ud = 1,1



Inserts inox

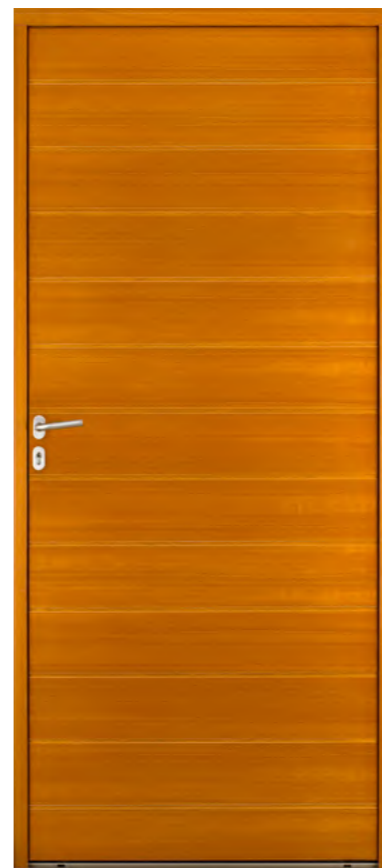

FRACTION

Moabi Chêne

Ud = 1,1



ABSCISSE

Moabi

Ud = 1,1



Peinture : gris RAL 7040



● **Modèle : PARABOLE**
Essence de bois : moabi

PARABOLE

Ud = 1,2 Moabi

Cette porte d'entrée bois, monobloc, sans montant ou traverse visibles, vous séduira par son design épuré et ses lignes contemporaines. Grâce à son vitrage en demi-lune, elle diffuse la lumière idéale pour illuminer votre entrée.

Les **+** du modèle

- +** Nuancier de **42 couleurs**
- +** **Bicoloration** possible
- +** Design **contemporain**
- +** Modèle très haute **isolation**



Peinture : gris RAL 7016



Vue intérieure



SÉCANTE

Cette porte d'entrée en bois au design minimaliste séduit par ses lignes modernes et épurées. Selon vos préférences, optez pour le moabi ou le chêne, lasuré ou peint, pour créer une porte en harmonie avec votre habitation.

- Moabi
- Chêne
- Ud = 1,2
- ☒ * ⚡

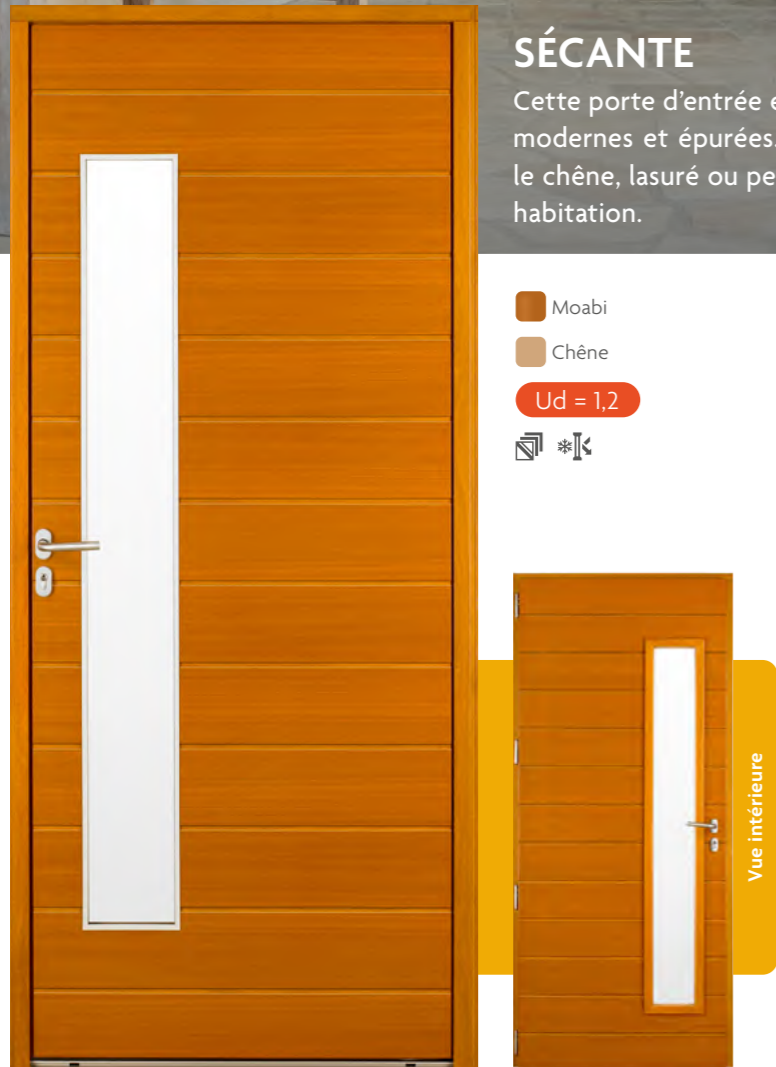

Les + du modèle

- Nuancier de 42 couleurs**
+ Du ton le plus clair au plus foncé, choisissez la couleur qui reflète vos goûts et votre style.
- Bicoloration possible**
+ Associez une teinte pour l'intérieur et une autre pour la façade afin de créer une harmonie entre vos espaces intérieurs et extérieurs.
- Essences de bois**
+ Choisissez entre le moabi, reconnu pour sa durabilité et sa résistance naturelle ou le chêne, apprécié pour sa solidité et son élégance.
- Apport de luminosité**
+ Le vitrage rectangulaire diffuse la lumière avec douceur, illuminant votre entrée avec raffinement.



Peinture : bleu RAL 5014

VECTEUR

■ Moabi

☒ * ⚡
Ud = 1,2



MÉDIANE

■ Moabi ■ Chêne

☒ * ⚡
Ud = 1,2



COSINUS

■ Moabi ■ Chêne

☒ * ⚡
Ud = 1,2

Peinture : beige RAL 1019

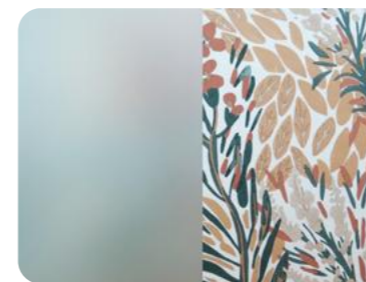

Dépoli A

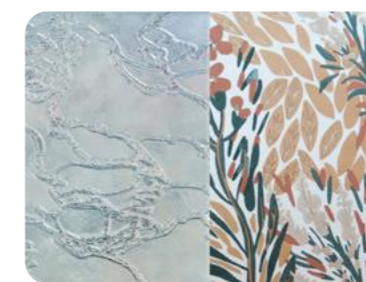

Delta mat



Martelé



Master carré



Stopsol clair



Stopsol bronze

VITRAGE & STYLE

Discretion, style ou caractère : exprimez vos envies !
Vitrages isolants : teintés, réfléchissants ou imprimés...
Trouvez le vitrage qui sublimerait votre espace.

Toutes les possibilités vous attendent page 198.

Famille

LES FONDAMENTALES

Entre design et tradition, les portes Les Fondamentales apportent juste ce qu'il faut d'originalité pour donner du caractère à votre entrée. Avec vitrage ou en version pleine, choisissez celle qui correspond le mieux à vos attentes.



● **Modèle : CALYPSO**
Moabi peint - noir RAL 9005

 Inspiration des noms des modèles : *les muses de la mythologie*



CALYPSO

Moabi



Ud = 2,3



LARA

Moabi

Ud = 2,2



GALATÉE

Moabi

Ud = 1,9



Vue intérieure

Famille

LES CLASSIQUES

Authentiques et raffinées, les portes d'entrée Les Classiques incarnent le goût des matériaux chaleureux et la beauté de la sobriété. Les modèles proposés évoquent le charme d'antan tout en répondant aux goûts contemporains grâce à une palette de couleurs variées et aux options de personnalisation.



● **Modèle : BUZAY**
Essence de bois : moabi

 Inspiration des noms des modèles : *les châteaux*



Peinture : gris RAL 7038

BUZAY

Moabi Chêne



Ud = 1,8



RIGNY

Moabi



Ud = 1,8



SERRANT

Moabi



Ud = 1,8



Peinture : gris RAL 7004

MAINTENON

Moabi



Ud = 1,7

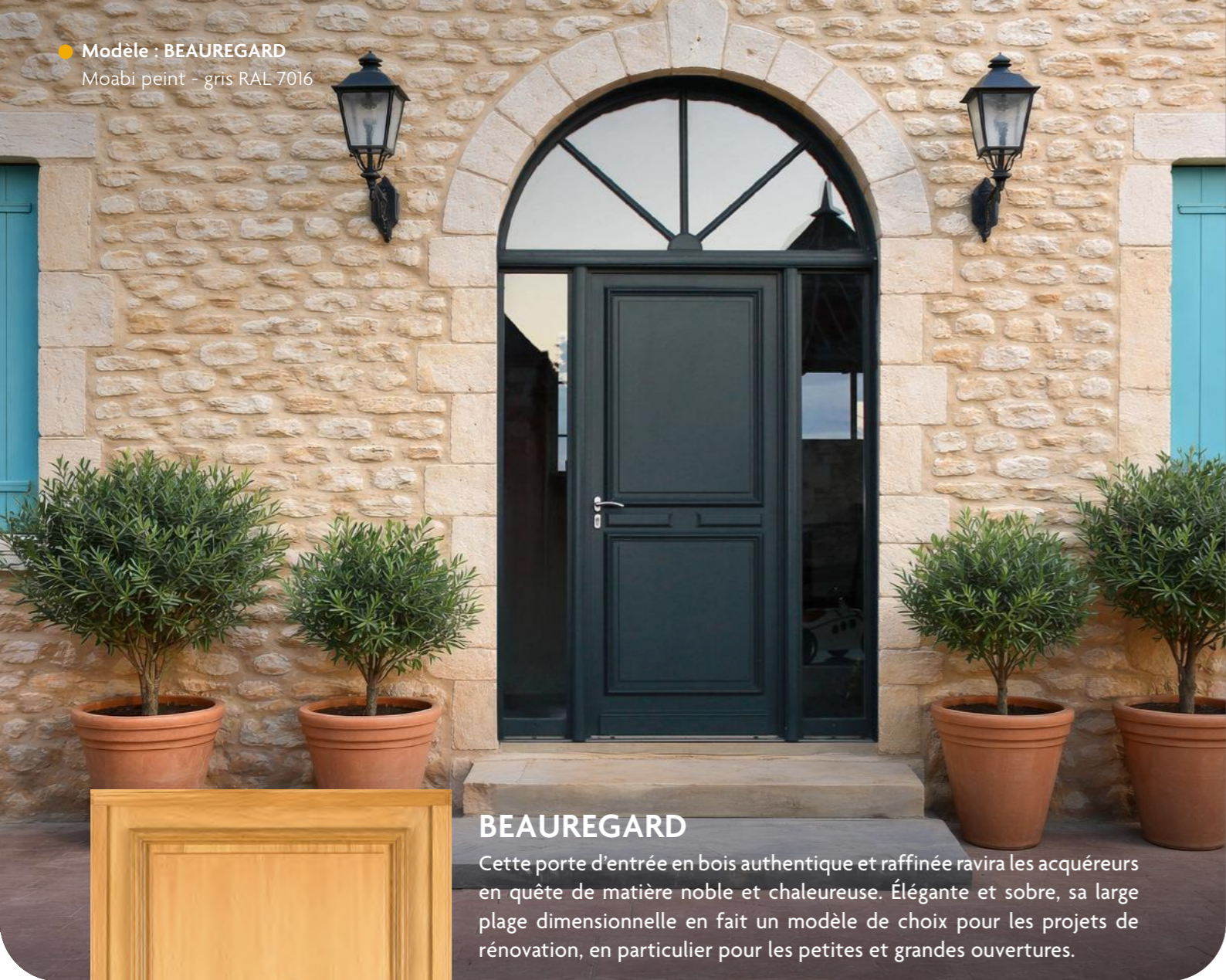

BEAUREGARD

Cette porte d'entrée en bois authentique et raffinée ravira les acquéreurs en quête de matière noble et chaleureuse. Élégante et sobre, sa large plage dimensionnelle en fait un modèle de choix pour les projets de rénovation, en particulier pour les petites et grandes ouvertures.

- Moabi
- Chêne
- Ud = 1,7



Vue intérieure

Les + du modèle

- + **Nuancier de 42 couleurs**
Du ton le plus clair au plus foncé, choisissez la couleur qui reflète vos goûts et votre style.
- + **Charme d'antan**
Le charme d'antan se retrouve dans chaque détail de cette porte, entre authenticité et élégance.
- + **Bicoloration possible**
Associez une teinte pour l'intérieur (blanc RAL 9016) et une autre pour votre façade, pour une harmonie entre espace intérieur et extérieur.



VALENÇAY

- Moabi
- Chêne
- Ud = 1,7



Vue intérieure



DAMPIERRE

- Moabi
- Chêne

Ud = 1,7



Peinture : gris RAL 7004



VALMONT

- Moabi

Ud = 1,7



BALLEROY 
 Moabi Chêne Ud = 1,7



MAILLY 
 Moabi Ud = 1,9



VALOIS
 Moabi Chêne Ud = 1,7



● **Modèle : BALLEROY**
 Essence de bois : moabi

SUBLIMEZ VOTRE PORTE D'ENTRÉE

AVEC LES PORTES LES CLASSIQUES, LAISSEZ LIBRE COURS À VOTRE CRÉATIVITÉ !

Choisissez parmi les boutons, les heurtoirs et les poignées pour créer une porte qui vous ressemble.

Retrouvez l'ensemble des possibilités à la page 51.

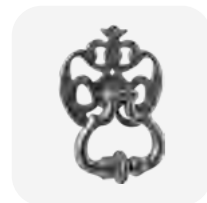

Heurtoirs



Boutons

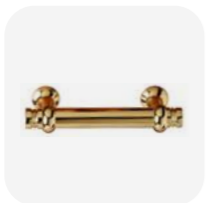

Poignée de tirage



MONTREUIL 
 Moabi Ud = 1,9

Peinture : rouge RAL 3004

Famille

LES MANOIRS

La lumière et le style s'invitent à votre seuil avec les portes Les Manoirs. Vitrées à mi-corps et personnalisables, elles permettent de créer une entrée à votre image. Qu'il s'agisse de portes à grilles ou de portes fermières, celles-ci sont idéales pour les chaumières, fermettes ou manoirs. Grâce à leur charme d'antan, bénéficiez d'une entrée qui séduit dès le premier regard.



AUBRIÈRE

- Moabi
- Chêne

Ud = 1,8



TUILLIÈRE

- Moabi



Ud = 1,9



BERNADIÈRE

- Moabi
- Chêne



Ud = 2,0



LABESSIÈRE

- Moabi
- Chêne



Ud = 1,8



BRIOTTIÈRE

- Moabi



Ud = 1,8

ÉLÉGANCE & PRATICITÉ : LES PORTES À GRILLE

Un choix idéal pour ceux qui recherchent à la fois confort, modernité et finition soignée !

Nos portes à grille combinent style et fonctionnalité grâce à leur grille fixe et leur châssis ouvrant. Un système pensé pour faciliter le nettoyage et l'entretien, tout en conservant l'esthétique raffinée de votre entrée.



CHÂSSIS OUVRANT
GRILLE FIXE



CORNELIÈRE
Moabi Chêne Ud = 1,8

Peinture : gris RAL 7016



PICOTIÈRE
Moabi Chêne Ud = 1,8



RIVAUDIÈRE
Moabi Chêne Ud = 1,8



THIBAUDIÈRE
Moabi Chêne Ud = 1,8

Peinture : gris RAL 7037



Modèle : THIBAUDIÈRE
Peinture : gris RAL 7037



Modèle : THIBAUDIÈRE
Moabi peint - blanc RAL 9016



● **Modèle : BOISSIÈRE**
Moabi peint - bleu RAL 5010



Peinture : gris RAL 7016

BOISSIÈRE
Moabi Chêne Ud = 1,8



LIGNIÈRE
Moabi Chêne Ud = 1,8



Peinture : vert RAL 6005

MARTINIÈRE
Moabi Chêne Ud = 1,8



Peinture : gris RAL 7037

BELLIÈRE
Moabi Chêne Ud = 1,8



● **Modèle : BOISSIÈRE**
Moabi peint - gris RAL 7016



HAUTIERE

Moabi Chêne

Ud = 1,8



VUE INTÉRIEURE

AVEC SEMI-FIXE



PERRIERE

Moabi Chêne

Ud = 1,8



Peinture : gris RAL 7016



MELTIERE

Moabi Chêne

Ud = 1,8



Peinture : gris RAL 7035



Peinture : bleu RAL 5010



Peinture : vert RAL 6005



Peinture : gris RAL 7016



Peinture : gris RAL 7037

Nuancier de 42 couleurs

Donnez vie à votre façade et à votre intérieur en choisissant la teinte qui répond à vos envies.



● **Modèle : HAUTIERE**
Moabi peint - bleu RAL 5010



ZOOM SUR...

LES PORTES FERMIÈRES

Optez pour les **portes fermières**, idéales pour apporter du caractère à vos longères et corps de ferme. Leur ouverture à mi-corps permet une **aération optimale tout en conservant la partie basse fermée**.

Conçues à l'origine pour laisser circuler l'air sans laisser entrer ou sortir les animaux de la ferme, elles allient aujourd'hui authenticité et fonctionnalité, offrant **un style empreint de caractère**.



GUYENNE

Moabi

Ud = 1,8



Partie haute ouverte

Peinture : bleu RAL 5023



GASTINES

Moabi

Ud = 1,8



VUE INTÉRIEURE



Peinture : gris RAL 7016



● Modèle : GUYENNE
Moabi peint - blanc RAL 9016



SAULNIÈRE  
Moabi Ud = 1,8



LUYNES  
Moabi Chêne Ud = 1,8



DEVINIÈRE  
Moabi Ud = 1,8



BURONNIÈRE  
Moabi Chêne Ud = 1,8



GIRAUDIÈRE 
Moabi Ud = 1,8

Peinture : gris RAL 7036



NAULIÈRE  
Moabi Ud = 1,8

Peinture : bleu RAL 5023



JONQUIÈRE   
Moabi Ud = 1,8

Peinture : gris RAL 7022



THIÉRACHE  
Moabi Ud = 2,0



BLUTIÈRE  
Moabi Ud = 1,8



**NAULIÈRE, UNE PORTE
« SPÉCIALE RÉNOVATION »**

Conçue avec des dimensions adaptées, elle s'intègre aussi bien aux petites qu'aux grandes ouvertures. Idéale pour redonner vie à vos corps de ferme ou maisons anciennes, elle allie praticité et authenticité.

Plus d'informations à la page 196.

● **Modèle : NAULIÈRE**
Moabi peint - blanc RAL 9016



PERSONNALISATION : PORTES D'ENTRÉE EN BOIS

Avec nos portes en bois, chaque détail reflète votre style. Entre **essences de bois, finitions, couleurs, quincailleries, imposte, semi-fixe et fixes latéraux**, laissez libre cours à vos envies de personnalisation. Choisissez l'essence qui vous correspond en fonction du modèle et optez pour la **finition adaptée** !

Complétez votre porte avec un semi-fixe, une imposte, un ou des fixes latéraux pour apporter de la lumière et caractère à votre entrée. Chaque élément est pensé pour créer une **porte unique, en harmonie avec votre façade et votre intérieur**.

ESSENCES ET FINITIONS : EXPRIMEZ VOTRE STYLE INTÉRIEUR

UNE GESTION DURABLE

Depuis 1925, Pasquet menuiseries s'appuie sur le bois pour développer son savoir-faire. Cette longue expérience a conduit Pasquet à adopter une politique responsable de gestion de la ressource.

Par exemple, le moabi utilisé pour la conception des portes d'entrée est issu de la filiale camerounaise de Pasquet menuiseries, garantissant un suivi précis de la filière d'approvisionnement.

LES ESSENCES DISPONIBLES POUR LES PORTES D'ENTRÉE EN BOIS



Le moabi est une essence africaine dense au grain très fin. C'est un bois naturellement durable de couleur rosé à rouge.

Masse volumique 850 Kg/m³



Le chêne est une essence européenne, essentiellement française, dense et possédant une grande durabilité naturelle.

Masse volumique 750 Kg/m³

i Cas particulier des portes d'entrée en chêne :

selon le DTU 59-1, « Le chêne sur sa face extérieure devra recevoir une finition opaque. La tenue aux intempéries d'une lasure sur cette essence ne donne que des résultats médiocres ».

LES OPTIONS DE FINITIONS

Protection provisoire transparente :

Elle préserve votre porte le temps du chantier et vous laisse toute latitude d'apposer la finition de votre choix (lasure teintée, peinture ...)

Protection provisoire blanche :

Elle fait office d'apprêt et vous permet de peindre votre porte selon vos envies et avec la teinte de votre choix.

Pré finition lasure naturelle / M :

Optez pour la pré finition lasure naturelle / M, pour conserver l'aspect naturel du bois. Six mois après la pose, une finition lasure ou peinture est nécessaire.

Pré finition peinture :

Un nuancier de 42 teintes est disponible, pour une application en mono ou bicoloration. Six mois après la pose, une nouvelle couche est nécessaire. Découvrez le nuancier bois à la page suivante.

Consultez la **NOTICE D'ENTRETIEN** pour nos menuiseries en bois



B Le nuancier **BOIS**

Choisissez parmi notre nuancier de **42 teintes** pour harmoniser votre porte avec votre intérieur ainsi qu'avec votre façade.

Consultez le
NUANCIER BOIS



COULEURS DE BASE



Blanc RAL 9016
satiné



Gris RAL 7016
satiné

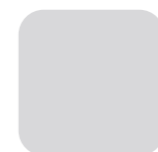

Gris RAL 7035
satiné



Bicoloration possible
avec du blanc RAL 9016
à l'intérieur.

COULEURS COMPLÉMENTAIRES



Beige RAL 1019
satiné



Beige RAL 1013
satiné



Blanc RAL 9001
satiné



Blanc RAL 9002
satiné



Bleu RAL 5003
satiné



Bleu RAL 5008
satiné



Bleu RAL 5010
satiné



Bleu RAL 5012
satiné



Bleu RAL 5014
satiné



Bleu RAL 5018
satiné



Bleu RAL 5023
satiné



Bleu RAL 5024
satiné



Gris RAL 7001
satiné



Gris RAL 7003
satiné



Gris RAL 7004
satiné



Gris RAL 7005
satiné



Gris RAL 7022
satiné



Gris RAL 7023
satiné



Gris RAL 7030
satiné



Gris RAL 7032
satiné



Gris RAL 7033
satiné



Gris RAL 7034
satiné



Gris RAL 7036
satiné



Gris RAL 7037
satiné



Gris RAL 7038
satiné



Gris RAL 7040
satiné



Gris RAL 7042
satiné



Gris RAL 7044
satiné



Gris RAL 7045
satiné



Gris RAL 7046
satiné



Ivoire RAL 1015
satiné



Marron RAL 8011
satiné



Marron RAL 8019
satiné



Rouge RAL 3003
satiné



Rouge RAL 3004
satiné



Vert RAL 6005
satiné



Vert RAL 6011
satiné



Vert RAL 6019
satiné



Vert RAL 6021
satiné



Malgré tout le soin apporté et compte tenu des différences de support, les techniques d'impression utilisées pour reproduire les couleurs du nuancier et des portes d'entrée ne permettent pas d'en garantir une fidélité absolue.

SUBLIMEZ VOTRE PORTE

POIGNÉES ET ACCESSOIRES DÉCORATIFS : LE DÉTAIL QUI CHANGE TOUT !

Ces éléments de style vous offrent la possibilité de personnaliser votre porte et d'y apporter une touche unique, en harmonie avec votre façade et votre intérieur. Parcourez notre sélection et choisissez les poignées, heurtoirs et accessoires qui révéleront pleinement le caractère de votre porte.

Poignées pour *toutes les familles*



N°210
Laiton poli



N°211
Laiton poli



N°213
Laiton poli



N°202
Aluminium anodisé gris acier

Poignées pour les familles *Les Intemporelles®*, *Les Fondamentales* et *Les Atlantiques*



N°219
Aspect inox
sauf pour
Les Fondamentales



N°200
Aluminium anodisé
gris acier
uniquement pour les
Atlantiques*



N°240
Aluminium anodisé
gris acier



N°242
Laiton poli



N°245
Inox brossé



N°230
Aluminium anodisé
gris acier

N°236
Aluminium anodisé
gris acier
uniquement pour
Les Intemporelles®

Poignées pour les familles *Les Classiques* et *Les Manoirs*



N°200-203
Aluminium anodisé
gris acier



N°220
Rustique



N°222
Rustique



N°216
Inox brossé

Heurtoirs



N°420
Laiton poli



N°430
Rustique



N°434
Rustique

Boutons



N°422
Laiton poli



N°433
Rustique



N°447
Aspect inox satiné

Poignée de tirage



N°423
Laiton poli



N° 181
longueur 30+35 mm
Les Intemporelles®
et *Les Atlantiques®* :
N° 183
longueur 40+50 mm

Cache-fiches



N°555
Blanc



N°549
Noir



N°550
Gris acier



N°551
Laiton poli



N°546
Blanc
à turlupet



N°547
Noir
à turlupet



N°548
Gris acier
à turlupet



N°553
Laiton poli
à turlupet



Fiche à réglage
tri-directionnel

Toutes nos portes
d'entrée en bois sont
équipées de fiches ou
paumelles avec réglages
tri-directionnels.

Judas optique



N°531
Chromé

Volet « Picard »

Le volet « Picard » en moabi assure une protection complémentaire. Il peut se poser facilement sur **les portes d'entrée de la famille Les Manoirs** et **les portes de service** :

AUBRIÈRE	GASTINES	LABESSIÈRE	TUILLIÈRE
BURONNIÈRE	GUYENNE	LUYNES	et les portes à grille...
DEVINIÈRE	JONQUIÈRE	NAULIÈRE	

Le volet ne peut être posé ou déposé que si la porte est ouverte. Il est composé d'un cadre 35 X 21 et d'un panneau contreplaqué déroulé CTBX de 10 mm.

Deux types en fonction des moulures de la porte (différentes équerres de fixation)	HAUTEUR	x	LARGEUR
Picard N°1 : <i>Les Manoirs</i> sans grille et portes de service	2150mm	x	800/900mm
Picard N°2 : <i>Les Manoirs</i> à grille ou cadre moulure	2150mm	x	800/900mm



*sauf les modèles Drisse, Galerna et Lagune

ILLUMINEZ ET AGRANDISSEZ VOTRE ENTRÉE

Avec le concept **Variations Modulaires®** de Pasquet menuiseries, vos portes d'entrée se réinventent grâce à l'ajout d'**impôtes et de fixes latéraux**, superposés ou juxtaposés. Ces solutions esthétiques apportent élégance et raffinement tout en permettant de s'adapter facilement aux grandes dimensions, pour une entrée lumineuse et accueillante.

LES IMPOSTES : LUMIÈRE ET STYLE

L'imposte transforme votre entrée en un espace lumineux tout en s'adaptant à sa hauteur. Avec de nombreuses options techniques et esthétiques, vous pouvez créer une ouverture sur mesure, alliant fonctionnalité et harmonie avec votre architecture, tout en respectant votre budget.

Grâce à sa résistance et à son adaptabilité, le bois est le matériau qui offre le plus de possibilités d'adaptations dimensionnelles et de formes. Ces impostes peuvent être soit vitrées, soit avec un panneau. Découvrez l'ensemble des possibilités !

Qu'est-ce qu'une imposte ?

Une imposte est un élément, **vitré ou avec un panneau plein**, installé au-dessus d'une porte. Elle contribue à agrandir visuellement l'espace de votre entrée et lorsqu'elle est vitrée, laisse passer la lumière naturelle. Les impostes peuvent être fixes ou ouvrantes et se déclinent en plusieurs styles pour s'harmoniser avec votre porte et votre façade.

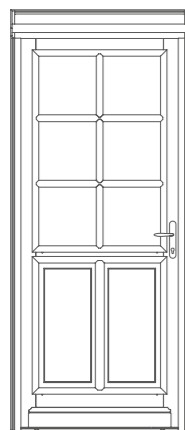

Imposte pleine

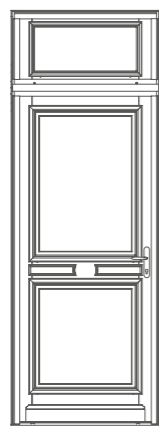

Imposte soufflet
ou fixe faux
ouvrant

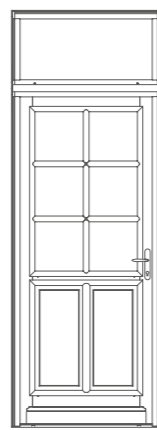

Imposte fixe
vitrage direct
(dans le dormant)

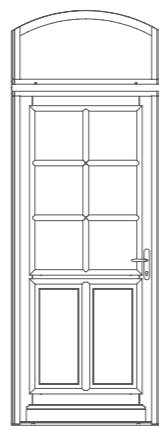

Imposte de forme :
exemple, imposte fixe
vitrage direct cintre
surbaissé



Imposte de forme :
exemple, imposte
fixe vitrage direct
triangulaire

Impôtes sur semi-fixes et portes 2 vantaux

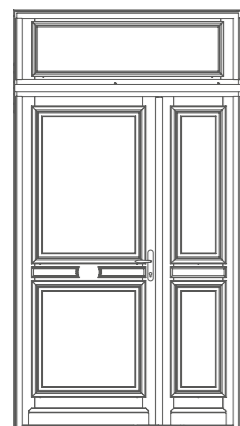

Imposte soufflet

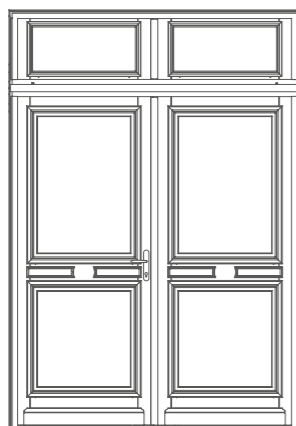

Imposte fixe, faux-ouvrant*

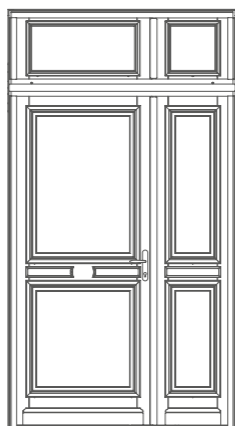

Imposte fixe,
faux-ouvrant*

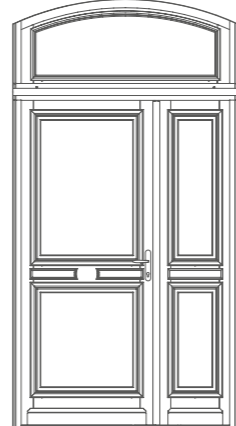

Imposte fixe,
faux ouvrant*, cintre
surbaissé

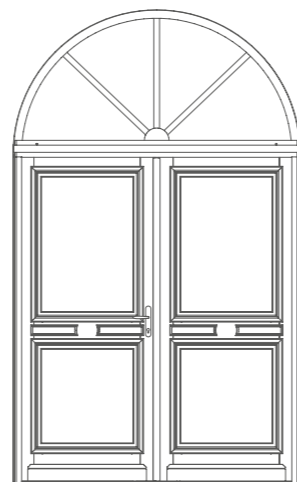

Imposte fixe, vitrage
direct, plein cintre avec
petits bois rayonnants
et trompillons

i Les impostes sont réalisables selon la faisabilité du projet. Des options sont disponibles pour ajouter des meneaux ou des petits bois, collés ou incorporés, en fonction du modèle de porte choisi.

*Les impostes fixes faux ouvrant ne sont pas disponibles pour les portes en chêne.

LES FIXES LATÉRAUX : UNE ENTRÉE RAYONNANTE

Les châssis fixes latéraux sont des éléments vitrés adaptés à tous les modèles de portes d'entrée rectangulaires. Posés sur un ou les deux côtés de votre porte, ils agrandissent visuellement votre entrée.

Personnalisez-les selon vos envies : traverses intermédiaires, barreaudages bois, différents types de vitrage... créez une entrée qui vous ressemble !

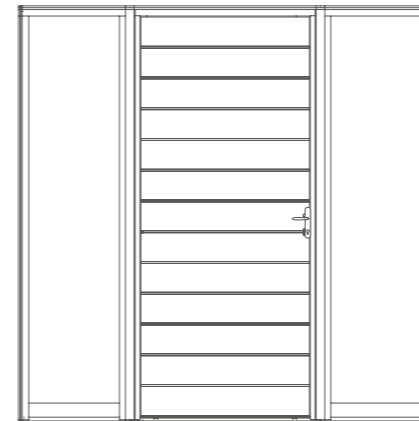

Porte d'entrée avec 2 fixes latéraux

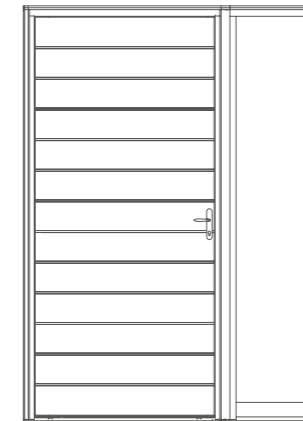

Porte d'entrée avec 1 fixe latéral

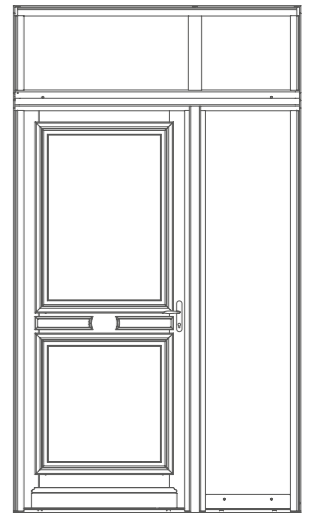

Combinaison de fixe latéral et
imposte

LES SEMI-FIXES : UNE TOUCHE D'HARMONIE SUPPLÉMENTAIRE

Les semi-fixes pour les portes en bois

Conçus pour agrandir votre entrée, les semi-fixes s'harmonisent avec plusieurs modèles de portes grâce à leur design.

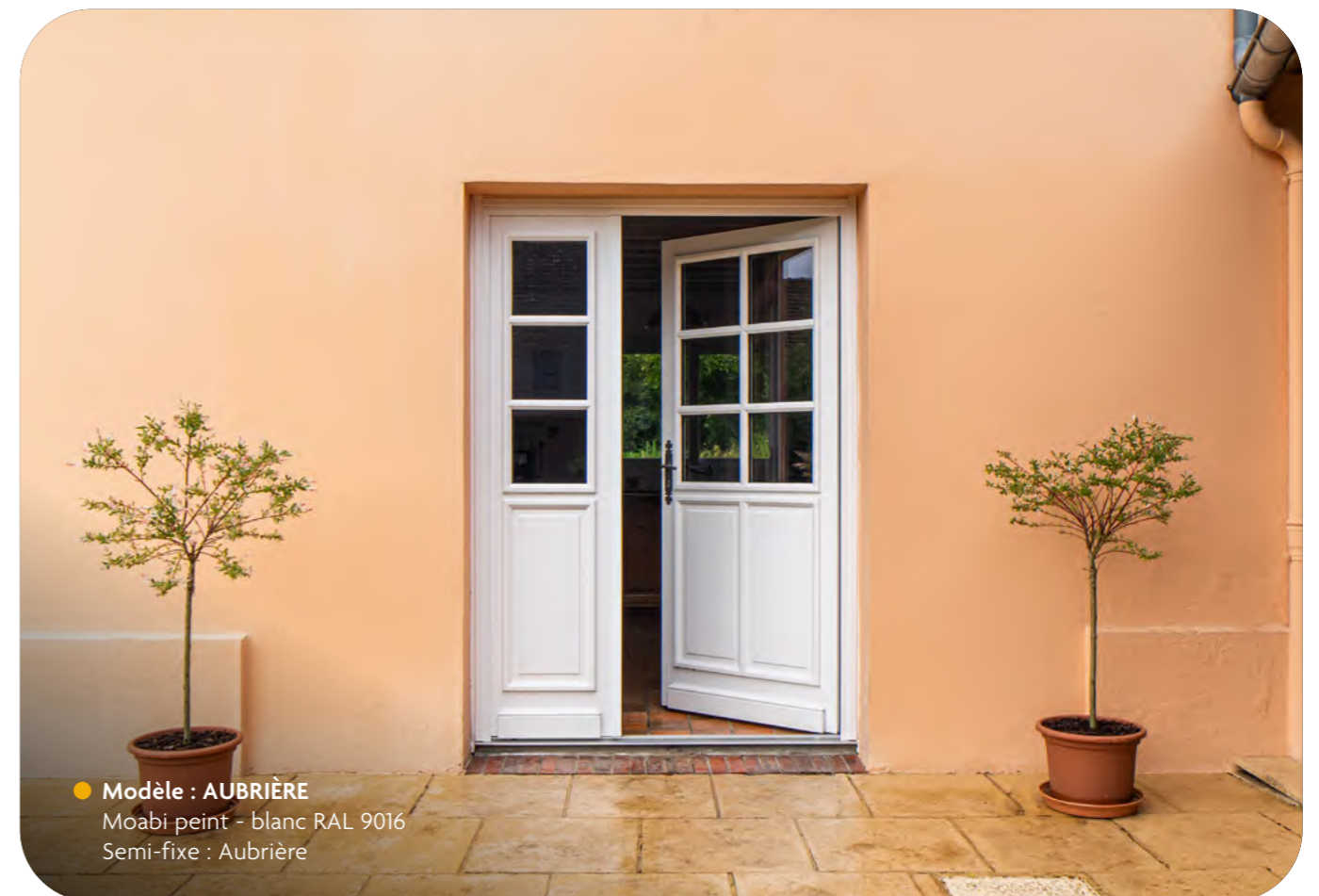

● **Modèle : AUBRIÈRE**
Moabi peint - blanc RAL 9016
Semi-fixe : Aubrière

Présentation des semi-fixes

Les semi-fixes permettent d'agrandir votre entrée. Vous pouvez choisir un modèle assorti à votre porte ou opter pour un style plus neutre, selon vos envies et vos besoins. Contrairement à un fixe, le semi-fixe a l'avantage de pouvoir s'ouvrir, offrant ainsi une ouverture plus large et facilitant le passage lorsque cela est nécessaire.

Exemples de semi-fixes :



Leda Nitray Neyrac Galatée Calypso Serrant Briottière Bernardière Serrant Naulière Aubrière Tuillière



Labessière Intégrale Beaugard Giraudière Fraction Abscisse Hautière Bellière Meltière Boissière Rivaudière



Modèle : Labessière
Semi-fixe : Labessière

Peinture : gris RAL 7004



Modèle : Beaugard
Semi-fixe : Labessière



Ext. Int.
Modèle : Aubrière
Semi-fixe : Aubrière



Modèle : Hautière
Semi-fixe : Hautière



LE SAVIEZ-VOUS ?

Les semi-fixes en bois sont disponibles en 400mm et/ou 500mm. La fermeture s'effectue grâce à deux verrous encastrés. Certains modèles de portes d'entrée sont complétés par un semi-fixe identique. Les semi-fixes dédiés portent le nom de la porte associée.

Pour en savoir plus sur les différentes possibilités de configuration, contactez votre conseiller.



● **Modèle : THIBAUDIÈRE**
Moabi peint - gris RAL 7037
Semi-fixe : Thibaudière
Imposte : fixe faux-ouvrant



MIEUX COMPRENDRE SA PORTE D'ENTRÉE EN BOIS

Conception *Les Classiques*

Sur un vantail de 43 mm d'épaisseur, la conception classique allie cadre mouluré, moulure intérieure, panneau isolant avec contreplaqué plate-bande 2 faces et/ou vitrage. Le vitrage isolant est feuilleté. Épaisseur 30 mm de base.

Cette conception concerne les portes des familles *Les Classiques* et *Les Manoirs*.

Conception *Les Intemporelles*®

Sur un vantail épaisseur 59 à 63 mm, les panneaux intérieurs et extérieurs habillent la structure du vantail, en intégrant une forte isolation. La conception permet d'obtenir une performance thermique comprise entre 1,1 et 1,2 W/m².k.

Cette conception concerne les portes des familles *Les Intemporelles*® et *Les Atlantiques*.

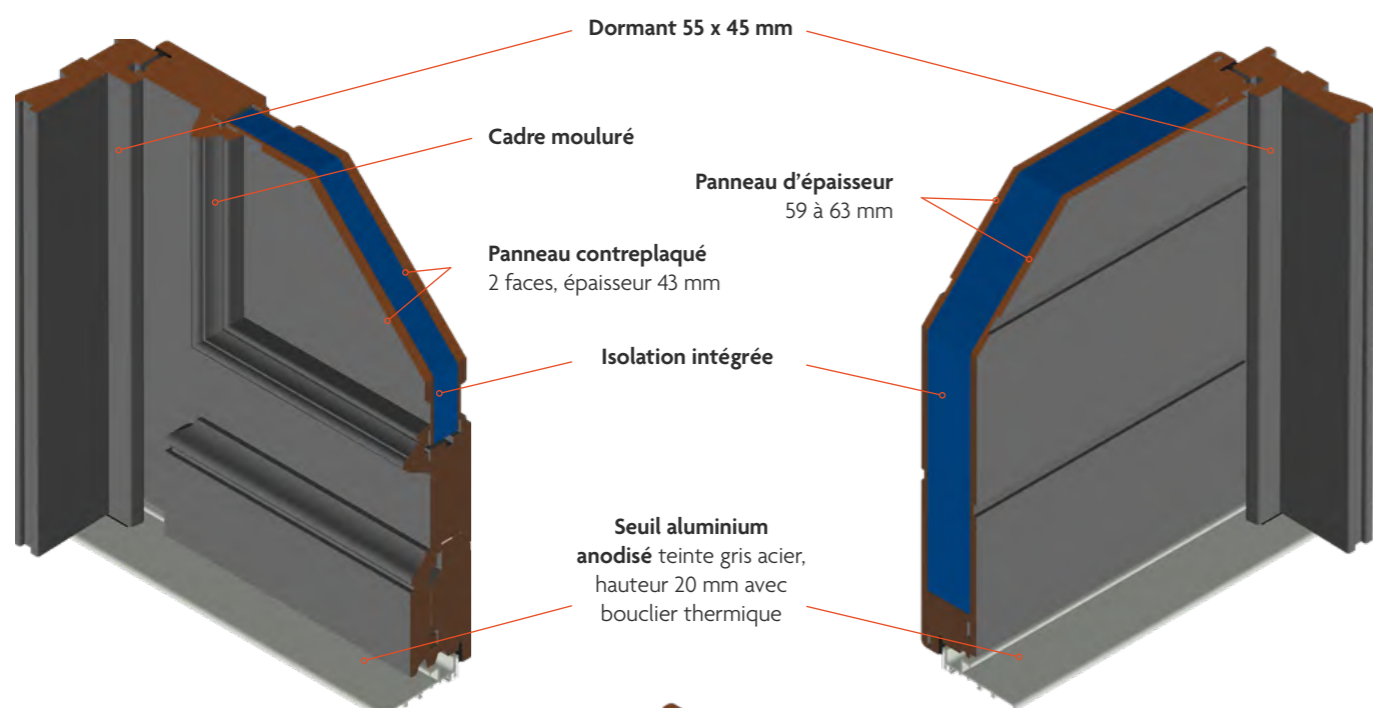

Conception *Les Fondamentales*

Dans un style épuré, les modèles associent traverse(s), panneau(x) et vitrage(s) dans des formes géométriques. Les panneaux de 24 à 29 mm sont avec isolation intégrée.

Cette conception concerne les portes des familles *Les Fondamentales* et *Les Atlantiques*.

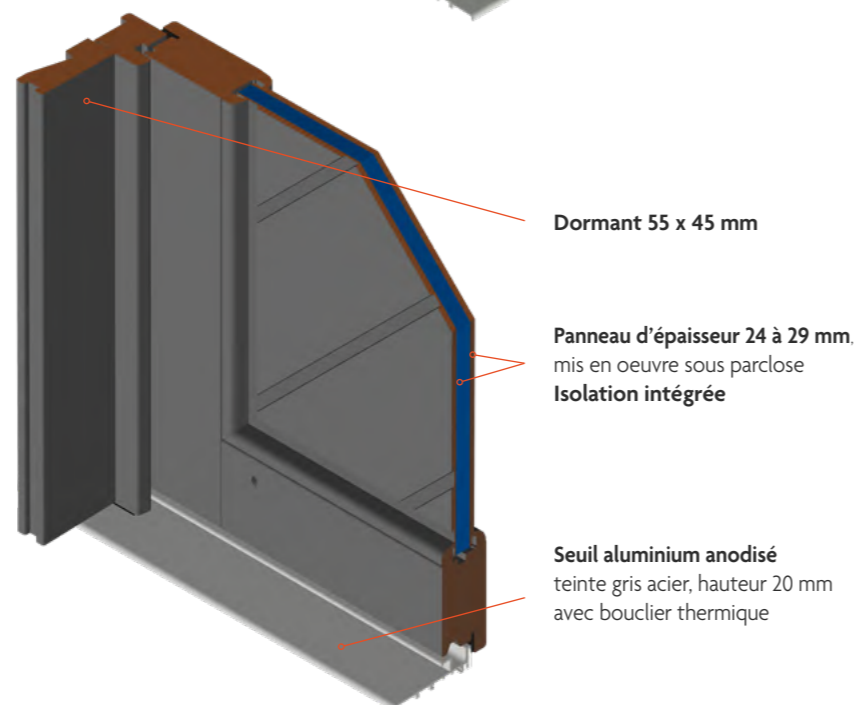

Découvrez notre offre de **crémone automatique** à la page 202.

Les coupes techniques*

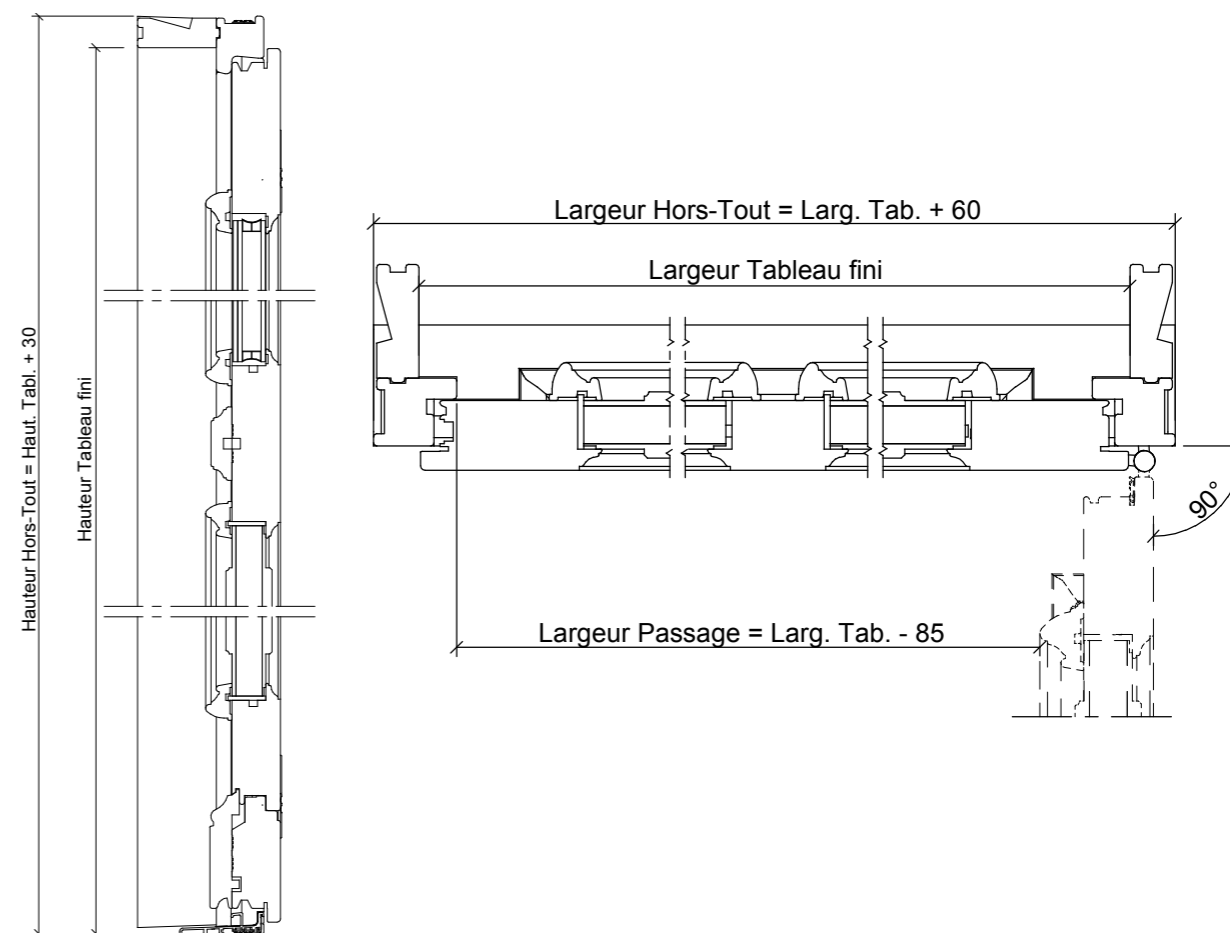

Autres informations techniques

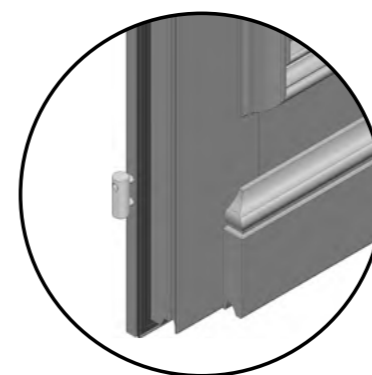

JOINT D'ÉTANCHÉITÉ

Le joint au périmètre du vantail, est un joint tubulaire noir.



SYSTÈME ANTI-DÉGONDAGE

Nos portes d'entrée en bois sont équipées (en option) de tétons anti-dégondage, renforçant la sécurité face aux tentatives d'intrusion.

* Schémas d'une porte spécifique (notamment concernant la largeur de passage)